

**SPECYFIKACJA ISTOTNYCH WARUNKÓW ZAMÓWIENIA (SIWZ)**

do przetargu nieograniczonego na:

**Dostawy noży styczno-obrotowych do organów urabiających  
kombajnów ścianowych i chodnikowych  
dla Południowego Koncernu Węglowego S.A.**

## **NAZWA I ADRES ZAMAWIAJĄCEGO**

Południowy Koncern Węglowy S.A.

43 – 600 Jaworzno, ul. Grunwaldzka 37

Adres internetowy (URL): [www.pkwsa.pl](http://www.pkwsa.pl)

Wydział Zamówień Publicznych:

godziny urzędowania - od 7:00 do 15:00;

fax +48 32 615 08 62 lub +48 32 615 59 42,

tel. +48 32 618 52 01

Kancelaria Główna - czynna w godzinach od 7:00 do 15:00

## **TRYB UDZIELENIA ZAMÓWIENIA**

Przetarg nieograniczony

Podstawa prawna:

art. 134 ust. 1 oraz art. 39 ustawy z dnia 29 stycznia 2004 r. Prawo zamówień publicznych (tekst jedn. Dz. U. z 2010 r. Nr 113, poz. 759 z późn. zm.).

## **PRZEDMIOT ZAMÓWIENIA**

Nazwa nadana przez Zamawiającego:

**Dostawy noży styczno-obrotowych do organów urabiających kombajnów ścianowych i chodnikowych dla Południowego Koncernu Węglowego S.A.**

Nazwa wg Wspólnego Słownika Zamówień:

Kod CPV: 39241130-3 - „Noże specjalne”.

Szczegółowy opis przedmiotu zamówienia stanowi załącznik nr 1 do SIWZ.

## **TERMIN REALIZACJI ZAMÓWIENIA**

- a) dla części zamówienia nr 3, 6, 8 i 10 przez okres 12 miesięcy, przewidywany termin rozpoczęcia realizacji zamówienia od dnia 01.04.2013 r.,
- b) dla części zamówienia nr 1, 2, 4, 5, 7, 9, 11 i 12 przez okres 15 miesięcy, przewidywany termin rozpoczęcia realizacji zamówienia od dnia 01.01.2013 r.

## **WYKAZ ZAŁĄCZNIKÓW DO SIWZ**

Załącznik nr 1 – Opis przedmiotu zamówienia.

Załącznik nr 1a – Karta badań szybkości zużycia narzędzi skrawających.

Załącznik nr 1b – Wykaz parametrów technicznych oferowanego przedmiotu zamówienia potwierdzających spełnienie wymagań określonych przez Zamawiającego (odpowiednio dla części od 1 do 12).

Załącznik nr 2 – FORMULARZ OFERTOWY (wzór).

Załącznik nr 3 – Wykaz dostaw (wzór).

Załącznik nr 4 – Oświadczenia Wykonawcy potwierdzające brak podstaw do wykluczenia z postępowania (wzór).

Załącznik nr 5 – Oświadczenia Wykonawcy dotyczące zdolności technicznej (wzór).

---

Sprawa nr **41/2012/EEZP/MN** – „Dostawy noży styczno-obrotowych do organów urabiających kombajnów ścianowych i chodnikowych dla Południowego Koncernu Węglowego S.A.”

- Załącznik nr 6 – Zintegrowana Polityka Jakości, Środowiska, Bezpieczeństwa i Higieny Pracy w Południowym Koncernie Węglowym S.A.
- Załącznik nr 7 – Oświadczenie Wykonawcy w związku z realizacją umowy (wzór).
- Załącznik nr 8 – Projekt UMOWY.

Zgodnie z art. 36 ust. 1 ustawy Prawo zamówień publicznych określa się poniższe warunki:

## **I. INFORMACJE OGÓLNE**

1. Ilekroć w niniejszej Specyfikacji zastosowane jest pojęcie „ustawa” bez bliższego określenia o jaką ustawę chodzi, to dotyczy to znowelizowanej ustawy z dnia 29.01.2004 roku Prawo zamówień publicznych.
2. Wykonawca przedstawi ofertę w języku polskim - zgodną z postanowieniami SIWZ.
3. Wykonawca złoży jedną ofertę w dwóch egzemplarzach, tj.:
  - oryginał w tradycyjnej formie pisemnej oraz
  - kopię oferty wykonaną z oryginału – w wersji elektronicznej na płycie CD-ROM z możliwością odczytu w programach Microsoft Word i/lub Microsoft Excel i/lub Adobe Reader (*pliki zapisane w formacie PDF*)
4. Ofertę stanowi wypełniony „Formularz ofertowy” stanowiący załącznik nr 2 do SIWZ wraz z wymaganymi przez Zamawiającego dokumentami oraz oświadczeniami.
5. W razie rozbieżności między treścią oryginału i kopii - obowiązuje treść oryginału oferty.
6. Złożenie większej liczby ofert spowoduje odrzucenie wszystkich ofert złożonych przez danego Wykonawcę.
7. Wykonawca poniesie wszelkie koszty związane z przygotowaniem i złożeniem oferty. Zamawiający nie przewiduje zwrotu kosztów związanych z uczestnictwem w postępowaniu.
8. Wykonawcy mogą wspólnie ubiegać się o udzielenie zamówienia. Grupa Wykonawców ubiegająca się o udzielenie zamówienia musi przyjąć formę prawną określoną w art. 23 ustawy.
9. Jeżeli oferta Wykonawców wspólnie ubiegających się o udzielenie zamówienia zostanie wybrana, przed zawarciem umowy w sprawie przedmiotowego zamówienia Zamawiający żąda przedłożenia umowy regulującej współpracę tych Wykonawców.
10. Zamawiający informuje, że umożliwi wgląd do jawnej części złożonych ofert w wyznaczonym przez siebie terminie, określonym w pisemnej odpowiedzi na pisemny wniosek zainteresowanego.
11. Wymaga się, aby najpóźniej w dniu zawierania umowy, ale przed jej podpisaniem Wykonawca dostarczył Zamawiającemu listę jednostek zależnych wchodzących w skład Grupy Kapitałowej Wykonawcy w rozumieniu przepisów o rachunkowości, która stanowić będzie załącznik do umowy oraz niezwłocznie informował Zamawiającego o każdej zmianie w składzie swojej Grupy Kapitałowej.

Jeśli Wykonawca nie należy do żadnej Grupy Kapitałowej, zamiast listy jednostek zależnych składa stosowne oświadczenie, że jego firma nie wchodzi w skład żadnej Grupy Kapitałowej i nie posiada jednostek zależnych wchodzących w skład jego Grupy Kapitałowej.

Niedostarczenie powyższej listy jednostek zależnych lub stosownego oświadczenia w terminie wyznaczonym przez zamawiającego będzie traktowane jako uchylanie się wykonawcy od zawarcia umowy, co w konsekwencji skutkować będzie zatrzymaniem wadium na podstawie art. 46 ust. 5 ustawy.

## **II. WARUNKI UDZIAŁU W POSTĘPOWANIU ORAZ OPIS SPOSOBU DOKONYWANIA OCENY SPEŁNIENIA TYCH WARUNKÓW**

O udzielenie zamówienia mogą ubiegać się Wykonawcy, którzy spełniają warunki dotyczące:

- A. posiadania uprawnień do wykonywania określonej działalności lub czynności, jeżeli przepisy prawa nakładają obowiązek ich posiadania;
- B. posiadania wiedzy i doświadczenia;
- C. dysponowania odpowiednim potencjałem technicznym i osobami zdolnymi do wykonania zamówienia;
- D. sytuacji ekonomicznej i finansowej.

### **Ad. B.**

Zamawiający uzna, że Wykonawca spełnia warunki udziału w postępowaniu o udzielenie zamówienia publicznego w zakresie posiadania wiedzy i doświadczenia do wykonania zamówienia, jeżeli:

Wykonawca wykaże się w okresie ostatnich trzech lat przed upływem terminu składania ofert, a jeżeli okres prowadzenia działalności jest krótszy - w tym okresie, należytną realizacją dostaw noży kombajnowych, tulei i uchwytów nożowych do organów urabiających kombajnów ścianowych i chodnikowych lub kompletnych organów urabiających, lub kompletnych kombajnów ścianowych i chodnikowych, które zostały dostarczone z organami urabiającymi wyposażonymi w systemy nożowe (Wykonawca w wykazie dostaw kompletnych organów urabiających lub kombajnów ścianowych i chodnikowych wyraźnie wyodrębni wartość dostawy przedmiotu zamówienia, tj. noży styczo-obrotowych) na wartość brutto nie mniejszą niż:

- dla części nr 1 zamówienia: 75.000,00 zł,
- dla części nr 2 zamówienia: 390.000,00 zł,
- dla części nr 3 zamówienia: 560.000,00 zł,
- dla części nr 4 zamówienia: 85.000,00 zł,
- dla części nr 5 zamówienia: 580.000,00 zł,
- dla części nr 6 zamówienia: 140.000,00 zł,
- dla części nr 7 zamówienia: 390.000,00 zł,
- dla części nr 8 zamówienia: 540.000,00 zł,
- dla części nr 9 zamówienia: 280.000,00 zł,
- dla części nr 10 zamówienia: 440.000,00 zł,
- dla części nr 11 zamówienia: 1.350.000,00 zł,
- dla części nr 12 zamówienia: 500.000,00 zł.

W przypadku składania oferty na więcej niż jedną część zamówienia, wartość zamówień zrealizowanych przez Wykonawcę w okresie ostatnich trzech lat przed upływem terminu składania ofert, a jeżeli okres prowadzenia działalności jest krótszy – w tym okresie, musi być nie mniejsza niż suma wartości zamówień określonych przez Zamawiającego dla poszczególnych części zamówienia, na które Wykonawca składa ofertę.

Na potwierdzenie spełniania powyższego warunku udziału Wykonawca załączy do oferty:

- Wykaz wykonanych, a w przypadku świadczeń okresowych lub ciągłych również wykonywanych dostaw w zakresie niezbędnym do wykazania spełniania powyższego warunku w zakresie wiedzy i doświadczenia, w okresie ostatnich trzech lat przed upływem terminu na składanie ofert, a jeżeli okres prowadzenia działalności jest krótszy – w tym okresie, z podaniem ich wartości, przedmiotu, dat wykonania i odbiorców, oraz załączeniem

dokumentów potwierdzających, że dostawy te zostały wykonane lub są wykonywane należycie. (Wzór wykazu stanowi załącznik nr 3 do SIWZ).

Wykonawca może polegać na wiedzy i doświadczeniu innych podmiotów, ich potencjale technicznym, osobach zdolnych do wykonania zamówienia, niezależnie od charakteru prawnego łączących go z nimi stosunków. **Wykonawca w takiej sytuacji zobowiązany jest udowodnić Zamawiającemu, iż będzie dysponował zasobami niezbędnymi do realizacji zamówienia, w szczególności przedstawiając w tym celu pisemne zobowiązanie tych podmiotów do oddania mu do dyspozycji niezbędnych zasobów na okres korzystania z nich przy wykonaniu zamówienia.**

#### **Ad. D.**

Zamawiający uzna, że Wykonawca spełnia warunki udziału w postępowaniu o udzielenie zamówienia publicznego w zakresie sytuacji ekonomicznej i finansowej, jeżeli:

Wykonawca wykaże się osiągnięciem przychodu z ostatnich trzech lat obrotowych, a jeżeli okres prowadzenia działalności jest krótszy – za ten okres, w wysokości nie mniejszej niż:

- dla części nr 1 zamówienia: 75.000,00 zł,
- dla części nr 2 zamówienia: 390.000,00 zł,
- dla części nr 3 zamówienia: 560.000,00 zł,
- dla części nr 4 zamówienia: 85.000,00 zł,
- dla części nr 5 zamówienia: 580.000,00 zł,
- dla części nr 6 zamówienia: 140.000,00 zł,
- dla części nr 7 zamówienia: 390.000,00 zł,
- dla części nr 8 zamówienia: 540.000,00 zł,
- dla części nr 9 zamówienia: 280.000,00 zł,
- dla części nr 10 zamówienia: 440.000,00 zł,
- dla części nr 11 zamówienia: 1.350.000,00 zł,
- dla części nr 12 zamówienia: 500.000,00 zł.

W przypadku składania oferty na więcej niż jedną część zamówienia zdolność ekonomiczna i finansowa Wykonawcy (wg powyższego opisu) musi być nie mniejsza od sumy minimalnych wartości określonych przez Zamawiającego dla poszczególnych części zamówienia, na które Wykonawca składa ofertę.

Przychód należy liczyć z pozycji A Rachunku zysków i strat – wersja kalkulacyjna lub z sumy pozycji A.I i A.IV – wersja porównawcza.

Na potwierdzenie spełnienia powyższego warunku udziału Wykonawca załączy do oferty:

Rachunek zysków i strat wraz z opinią z badania przez biegłego rewidenta, zgodnie z przepisami o rachunkowości (o ile w/w część sprawozdania finansowego podlega badaniu) potwierdzające spełnienie warunku udziału w postępowaniu określonego w sekcji II lit. D. ust. 1.

W przypadku Wykonawców nie zobowiązanych do sporządzania sprawozdania finansowego – inne dokumenty określające obroty oraz zobowiązania i należności potwierdzające spełnienie warunku udziału w postępowaniu określonego w sekcji II lit. D. ust. 1.

W przypadku niewystępowania obowiązku badania sprawozdania finansowego przez biegłego rewidenta, Zamawiający wymaga od Wykonawcy złożenia stosownego oświadczenia.

Jeżeli z uzasadnionej przyczyny Wykonawca nie może przedstawić dokumentów dotyczących sytuacji finansowej i ekonomicznej wymaganych przez Zamawiającego, może przedstawić inny

dokument, który w wystarczający sposób potwierdza spełnianie opisanego przez Zamawiającego warunku.

**III. DOKUMENTY I OŚWIADCZENIA, JAKIE MAJĄ DOSTARCZYĆ WYKONAWCY W CELU WYKAZANIA BRAKU PODSTAW DO WYKLUCZENIA ICH Z POSTĘPOWANIA O UDZIELENIE ZAMÓWIENIA - w okolicznościach określonych w art. 24 ust. 1 oraz w art. 24 ust. 2 pkt 1 i 3 ustawy.**

- A.** W celu wykazania braku podstaw do wykluczenia z postępowania o udzielenie zamówienia publicznego w okolicznościach, o których mowa w art. 24 ust. 1 oraz ust. 2 pkt. 1 i 3 ustawy, Wykonawca dołączy do oferty:
1. Oświadczenie, że Wykonawca spełnia warunki określone w art. 22 ust. 1 pkt. 1-4 ustawy Prawo zamówień publicznych (zgodnie z wzorem stanowiącym załącznik nr 4 do SIWZ).
  2. Oświadczenie, że Wykonawca nie podlega wykluczeniu na podstawie art. 24 ust. 1 pkt 1 ustawy Prawo zamówień publicznych oraz oświadczenie, że Wykonawca nie podlega wykluczeniu na podstawie art. 24 ust. 2 pkt 1 i 3 ustawy (zgodnie z wzorem stanowiącym załącznik nr 4 do SIWZ).
  3. Aktualny odpis z właściwego rejestru, jeżeli odrębne przepisy wymagają wpisu do rejestru, w celu wykazania braku podstaw do wykluczenia w oparciu o art. 24 ust. 1 pkt 2 ustawy, wystawiony nie wcześniej niż **6 miesięcy** przed upływem terminu składania ofert, a w stosunku do osób fizycznych oświadczenie w zakresie art. 24 ust. 1 pkt 2 ustawy (zgodnie ze wzorem stanowiącym załącznik nr 4 do SIWZ).
  4. Aktualne zaświadczenie właściwego naczelnika urzędu skarbowego potwierdzające, że wykonawca nie zalega z opłaceniem podatków lub zaświadczenie, że uzyskał przewidziane prawem zwolnienie, odroczenie lub rozłożenie na raty zaległych płatności lub wstrzymanie w całości wykonania decyzji właściwego organu - wystawione nie wcześniej niż **3 miesiące** przed upływem terminu składania ofert.
  5. Aktualne zaświadczenie właściwego oddziału Zakładu Ubezpieczeń Społecznych lub Kasy Rolniczego Ubezpieczenia Społecznego potwierdzającego, że wykonawca nie zalega z opłaceniem składek na ubezpieczenie zdrowotne i społeczne, lub potwierdzenie, że uzyskał przewidziane prawem zwolnienie, odroczenie lub rozłożenie na raty zaległych płatności lub wstrzymanie w całości wykonania decyzji właściwego organu - wystawione nie wcześniej niż **3 miesiące** przed upływem terminu składania ofert.
  6. Aktualna informacja z Krajowego Rejestru Karnego w zakresie określonym w art. 24 ust. 1 pkt 4-8 ustawy, wystawiona nie wcześniej niż **6 miesięcy** przed upływem terminu składania ofert.
  7. Aktualna informacja z Krajowego Rejestru Karnego w zakresie określonym w art. 24 ust. 1 pkt 9 ustawy, wystawiona nie wcześniej niż **6 miesięcy** przed upływem terminu składania ofert.
- B.** Jeżeli, w przypadku Wykonawcy mającego siedzibę na terytorium Rzeczypospolitej, osoby, o których mowa w art. 24 ust. 1 pkt 5-8 ustawy mają miejsce zamieszkania poza terytorium Rzeczypospolitej Polskiej, Wykonawca składa w odniesieniu do nich zaświadczenie właściwego organu sądowego albo administracyjnego miejsca zamieszkania dotyczące niekaralności tych osób w zakresie określonym w art. 24 ust. 1 pkt 5-8 ustawy, wystawione nie wcześniej niż 6 miesięcy przed upływem terminu składania ofert, z tym, że w przypadku, gdy w miejscu zamieszkania tych osób nie wydaje się takich zaświadczeń – zastępuje się je dokumentem zawierającym oświadczenie złożone przed notariuszem, właściwym organem sądowym, administracyjnym albo organem samorządu zawodowego lub gospodarczego miejsca zamieszkania tych osób.

- C. Jeżeli Wykonawca ma siedzibę lub miejsce zamieszkania poza terytorium Rzeczypospolitej Polskiej, zamiast dokumentów, o których mowa w:
1. sekcji III.A. pkt 3, 4, 5, 7 składa dokument lub dokumenty, wystawione w kraju, w którym ma siedzibę lub miejsce zamieszkania, potwierdzające odpowiednio, że:
    - a) nie otwarto jego likwidacji ani nie ogłoszono upadłości;
    - b) nie zalega z uiszczaniem podatków, opłat lub składek na ubezpieczenie społeczne i zdrowotne albo że uzyskał przewidziane prawem zwolnienie, odroczenie lub rozłożenie na raty zaległych płatności lub wstrzymanie w całości wykonania decyzji właściwego organu;
    - c) nie orzeczono wobec niego zakazu ubiegania się o zamówienie,
  2. sekcji III.A. pkt 6. składa zaświadczenie właściwego organu sądowego lub administracyjnego miejsca zamieszkania albo zamieszkania osoby, której dokumenty dotyczą, w zakresie określonym w art. 24 ust.1 pkt. 4–8 ustawy.
- D. Dokumenty, o których mowa w sekcji III.C ust. 1 lit. a) i c) oraz w ust. 2, powinny być wystawione nie wcześniej niż **6 miesięcy** przed upływem terminu składania ofert. Dokument, o którym mowa w sekcji III.C ust. 1 lit. b), powinien być wystawiony nie wcześniej niż **3 miesiące** przed upływem terminu składania ofert.
- E. Jeżeli w miejscu zamieszkania osoby lub w kraju, w którym Wykonawca ma siedzibę lub miejsce zamieszkania, nie wydaje się dokumentów, o których mowa w sekcji III.C. zastępuje się je dokumentem zawierającym oświadczenie złożone przed notariuszem, właściwym organem sądowym, administracyjnym albo organem samorządu zawodowego lub gospodarczego odpowiednio miejsca zamieszkania osoby lub kraju, w którym Wykonawca ma siedzibę lub miejsce zamieszkania. Przepis sekcji III.D stosuje się odpowiednio. Powyższy dokument (oświadczenie) musi być złożony wraz z tłumaczeniem na język polski.

#### **IV. POZOSTAŁE WYMAGANIA ZAMAWIAJĄCEGO ORAZ DOKUMENTY I OŚWIADCZENIA, KTÓRE NALEŻY ZŁOŻYĆ W OFERCIE, CELEM POTWIERDZENIA SPEŁNIENIA TYCH WYMAGAŃ.**

1. Wymaga się, aby w wyznaczonym terminie Wykonawca złożył jedną ofertę w formie pisemnej sporządzoną w języku polskim (wg wzoru określonego w załączniku nr 2 do SIWZ - Formularz ofertowy wraz z wymaganymi oświadczeniami i dokumentami. Należy wypełnić wszystkie pozycje formularza ofertowego i złożyć podpisy przez osoby uprawnione do reprezentowania Wykonawcy) wraz z kopią oferty wykonaną z oryginału w wersji elektronicznej na płycie CD-ROM z możliwością odczytu w programach Microsoft Word i/lub Microsoft Excel i/lub Adobe Reader.
2. Wymaga się, aby Wykonawca, zapoznał się z obowiązującymi u Zamawiającego przepisami prawnymi i normami w zakresie jakości, ochrony środowiska oraz bezpieczeństwa i higieny pracy w związku z wdrożoną u niego Zintegrowaną Polityką Jakości, Środowiska, Bezpieczeństwa i Higieny Pracy, w ramach aktualnie obowiązującej „Misji Południowego Koncernu Węglowego S.A.”, oraz zobowiązał się do ich przestrzegania podczas realizacji przedmiotu zamówienia (*Polityka ZSZ i misja firmy określona w załączniku nr 6 do SIWZ*).

Na potwierdzenie spełnienia powyższego wymagania Wykonawca zobowiązany jest dołączyć do oferty:

Oświadczenie o zapoznaniu się z obowiązującymi u Zamawiającego przepisami prawnymi i normami w zakresie jakości, ochrony środowiska oraz bezpieczeństwa i higieny pracy, w związku z wdrożoną u niego Zintegrowaną Polityką Jakości, Środowiska, Bezpieczeństwa

i Higieny Pracy i gotowości ich przestrzegania (wzór oświadczenia przedstawiono w załączniku nr 7 do SIWZ).

3. Wymaga się, aby oferowany przedmiot zamówienia spełniał wymagane przez Zamawiającego parametry techniczno użytkowe określone w opisie przedmiotu zamówienia.

Na potwierdzenie spełnienia powyższego wymagania Wykonawca zobowiązany jest dołączyć do oferty:

- 1) dokument w postaci wyciągu z dokumentacji techniczno-ruchowej, zawierającej co najmniej rysunek techniczny z podstawowymi wymiarami noży styczno-obrotowych do organów urabiających kombajnów ścianowych i chodnikowych,
  - 2) uzupełniony wykaz spełnienia istotnych dla Zamawiającego wymagań i parametrów technicznych oferowanych noży styczno-obrotowych, zgodnie ze wzorem stanowiącym załącznik nr 1b do SIWZ dla części zamówienia od nr 1 do nr 12 (Wykonawca załączy do oferty wypełnione załączniki tylko dla oferowanych wyrobów).
  - 3) Kartę badań szybkości zużycia narzędzi skrawających (noży styczno-obrotowych), zgodną ze wzorem stanowiącym załącznik nr 1a do SIWZ, opracowaną i wykonaną przez Katedrę Maszyn Górniczych, Przeróbczych i Transportowych Wydziału Inżynierii Mechanicznej i Robotyki Akademii Górniczo-Hutniczej w Krakowie na podstawie przeprowadzonych badań laboratoryjnych w zakresie szybkości zużycia oferowanych noży styczno-obrotowych, według procedury pomiarów parametrów konstrukcyjnych, materiałowych i szybkości zużycia kombajnowych noży styczno-obrotowych (załącznik do Opisu przedmiotu zamówienia). Wykonawca załączy do oferty wypełnione karty badań szybkości zużycia narzędzi skrawających tylko dla oferowanych typów noży styczno-obrotowych .
4. Wymaga się, aby oferowane wyroby spełniały wymagania prawa polskiego i Unii Europejskiej w zakresie wprowadzenia na rynek i do użytku w podziemnych wyrobiskach zakładów górniczych w warunkach istniejących zagrożeń oraz spełniały wymagania w zakresie bezpieczeństwa.

Na potwierdzenie spełnienia powyższego wymagania Wykonawca zobowiązany jest dołączyć do oferty:

- dokument w postaci wzoru deklaracji zgodności - oświadczenia producenta, lub jego upoważnionego przedstawiciela potwierdzający, że oferowany wyrób spełnia wymagania prawa polskiego i Unii Europejskiej w zakresie wprowadzenia na rynek i do użytku w podziemnych wyrobiskach zakładów górniczych w warunkach istniejących zagrożeń oraz, że spełnia wymagania w zakresie bezpieczeństwa.
5. Wymaga się, aby oferowane noże styczno-obrotowe do organów urabiających kombajnów ścianowych i chodnikowych były fabrycznie nowe (nieużywane i nieregenerowane), a do ich produkcji nie będą użyte spieki węgla pochodzące z odzysku (recyklingu).

Na potwierdzenie spełnienia powyższego wymagania Wykonawca zobowiązany jest dołączyć do oferty:

Oświadczenie, zgodnie z wzorem przedstawionym w pkt. 2 załącznika nr 5 do SIWZ.

## **V. INFORMACJE DLA WYKONAWCÓW WSPÓLNIE UBIEGAJĄCYCH SIĘ O UDZIELENIE ZAMÓWIENIA**

1. Dokumenty określone w sekcji III.A, B, C, D, E składa każdy uczestnik Konsorcjum lub grupy Wykonawców wspólnie ubiegających się o zamówienie.



2. Oświadczenia określone w sekcji III.A, B, C, D, E może składać pełnomocnik konsorcjum lub grupy Wykonawców wspólnie ubiegających się o zamówienie albo odrębnie każdy uczestnik konsorcjum lub grupy Wykonawców wspólnie ubiegających się o zamówienie.
3. Wymaga się, aby w przypadku, gdy Wykonawcy wspólnie ubiegają się o udzielenie zamówienia, do oferty został załączony dokument ustanawiający pełnomocnika do reprezentowania ich w postępowaniu o udzielenie zamówienia albo do reprezentowania ich w postępowaniu i zawarcia umowy w sprawie zamówienia publicznego.
4. Dokumenty opisane w sekcji II SIWZ Wykonawcy składają odpowiednio tak, aby wspólnie spełnić warunki udziału w postępowaniu.
5. Wypełniony „Formularz ofertowy” stanowiący załącznik nr 2 do SIWZ składa pełnomocnik grupy lub lider konsorcjum w imieniu wszystkich Wykonawców występujących wspólnie.
6. Umowa zawarta z grupą Wykonawców będzie zawierać zapis wskazujący, który uczestnik grupy Wykonawców będzie wystawiał faktury z tytułu realizacji umowy.

## **VI. DODATKOWA INFORMACJA O OFERTACH CZĘŚCIOWYCH**

Zamawiający dopuszcza możliwość składania ofert częściowych, na pełny zakres danej części zamówienia.

## **VII. OFERTY WARIANTOWE**

Zamawiający nie dopuszcza możliwości składania ofert wariantowych.

## **VIII. INFORMACJA O PRZEWIDYWANYCH ZAMÓWIENIACH UZUPEŁNIAJĄCYCH**

Zamawiający nie przewiduje udzielania zamówień uzupełniających.

## **IX. INFORMACJE O PODWYKONAWCACH**

1. Zamawiający żąda wskazania przez Wykonawcę w ofercie zakresu zamówienia, którego wykonanie powierzy podwykonawcom (załącznik nr 5 do SIWZ).
2. Poddostawca Wykonawcy nie będzie potraktowany jako podwykonawca.
3. W przypadku, gdy Wykonawcą będzie pośrednik handlowy, producent traktowany będzie jako poddostawca Wykonawcy ubiegającego się o zamówienie.

## **X. INFORMACJA O AUKCJI ELEKTRONICZNEJ**

1. Zamawiający przewiduje zastosowanie aukcji elektronicznej do wyboru oferty najkorzystniejszej.
2. Wymagania dotyczące rejestracji i identyfikacji Wykonawców, w tym wymagania techniczne urządzeń informatycznych:
  - 2.1. Udział w aukcji może wziąć wyłącznie Wykonawca, który złożył ofertę niepodlegającą odrzuceniu i został zaproszony do udziału w aukcji.
  - 2.2. Zaproszenie do udziału w aukcji jest wysyłane wyłącznie drogą elektroniczną na adres e-mail wskazany w ofercie pisemnej Wykonawcy.
  - 2.3. W celu wzięcia udziału w aukcji Wykonawca musi dysponować bezpiecznym podpisem elektronicznym weryfikowanym za pomocą ważnego kwalifikowanego certyfikatu oraz zapoznać się z „Regulaminem aukcji elektronicznej w zamówieniach publicznych Południowego Koncernu Węglowego S.A.” i informacjami zawartymi w zaproszeniu do udziału w aukcji.
  - 2.4. W celu prawidłowego korzystania z systemu informatycznego Wykonawca powinien dysponować komputerem spełniającym co najmniej następujące wymagania techniczne:

- a) zainstalowana przeglądarka WWW Internet Explorer w wersji 7 lub wyższej (dla wersji 9 włączyć widok zgodności) lub Firefox w wersji 2 lub wyższej,
- b) system operacyjny Windows XP, Windows Vista lub Windows 7 (wersje 32-bit).

Bardziej szczegółowe wymagania techniczne są dostępne na stronie internetowej zamawiającego: <http://eezp.pkwsa.pl/aukcje/> w zakładce „Wymagania”.

- 2.5. Do Aukcji nie zostaną zaproszeni Wykonawcy wykluczeni z postępowania oraz Wykonawcy, których oferty pisemne zostały odrzucone.
  - 2.6. W czasie aukcji uczestnik aukcji będzie się posługiwał wyłącznie swoim loginem i hasłem zawartym w zaproszeniu do udziału w aukcji.
  - 2.7. Organizator nie ponosi odpowiedzialności za ujawnienie przypisanego Wykonawcy loginu i hasła osobom trzecim przez uczestnika aukcji lub z jego winy.
3. Kryteria oceny ofert, które będą stosowane w toku aukcji elektronicznej:
- a) cena brutto oferty - waga 65%,
  - b) średnia parametru względnego ubytku masy noża po badaniach C2, wyznaczona w sposób określony w załączniku nr 1 do Opisu przedmiotu zamówienia – waga 35%.
- 3.1. Wartość średnia parametru względnego ubytku masy noża po badaniach C2 dla oferowanych typów noży styczno-obrotowych będzie przeniesiona przez Zamawiającego do formularza aukcji elektronicznej z oferty pisemnej Wykonawcy.
  - 3.2. Wartość średnia parametru względnego ubytku masy noża po badaniach C2 musi być podana z dokładnością nie większą niż do trzech miejsc po przecinku, zgodnie z matematycznymi zasadami zaokrąglania.
  - 3.3. W toku aukcji elektronicznej wartość średnia parametru względnego ubytku masy noża po badaniach będzie stała i zgodna z wartością przedstawioną w ofercie pisemnej, a Wykonawca nie będzie mógł dla tego kryterium składać postąpień.
  - 3.4. Wykonawcy w czasie aukcji będą mogli obniżyć jedynie ceny jednostkowe noży styczno-obrotowych.

## **XI. OPIS KRYTERIÓW, KTÓRYMI ZAMAWIAJĄCY BĘDZIE SIĘ KIEROWAŁ PRZY WYBORZE OFERTY, WRAZ Z PODANIEM ZNACZENIA TYCH KRYTERIÓW I SPOSOBU OCENY OFERT**

### **1) Opis sposobu obliczenia ceny oferty:**

- a) Wykonawca poda cenę oferty w złotych brutto za przedmiot zamówienia w sposób określony w załączniku nr 2 do SIWZ.
- b) Formuła ceny oferty wynika z art. 2 pkt 1) ustawy Prawo zamówień publicznych obowiązującej na terytorium Rzeczypospolitej Polskiej i zawiera kwotę podatku od towarów i usług (VAT) naliczonego zgodnie z Ustawą o podatku od towarów i usług z dnia 11 marca 2004 r. (Dz. U. Nr 54, poz. 535) oraz Rozporządzeniem Ministra Finansów z dnia 27 kwietnia 2004 r. w sprawie wykonania niektórych przepisów ustawy o podatku od towarów i usług (Dz. U. Nr 97, poz. 970) – obowiązujących na terytorium Rzeczypospolitej Polskiej.
- c) Dla celów porównania ofert Zamawiający odczyta kwotę brutto, jaką zamierza przeznaczyć na sfinansowanie zamówienia.
- d) Zamawiający odrzuci na podstawie art. 89 ust. 1 ustawy ofertę, która zawiera błąd nie dający się poprawić na podstawie art. 87 ust. 2 ustawy.

- e) Jeżeli zostanie złożona oferta, której wybór prowadziłby do powstania obowiązku podatkowego Zamawiającego zgodnie z przepisami o podatku od towarów i usług w zakresie dotyczącym wewnątrzspółnotowego nabycia towarów, Zamawiający w celu oceny takiej oferty dolicza do przedstawionej w niej ceny podatek od towarów i usług, który miałby obowiązek wpłacić, zgodnie z obowiązującymi przepisami (zgodnie z art. 91 ust. 3a) ustawy).

## 2) Kryteria oceny ofert oraz sposób obliczania oceny ofert.

2.1) Przy ocenie ofert zamawiający kierować się będzie następującymi kryteriami oceny ofert:

- a) „cena brutto oferty” – waga 65%  
b) „średnia parametru względnego ubytku masy noża po badaniach C2” – waga 35%

suma wag – 100 %

2.2) Ocena każdej oferty niepodlegającej odrzuceniu zostanie obliczona według następujących wzorów:

- a) Całkowita ocena punktowa oferty zostanie obliczona według wzoru:

$$O_i = \text{waga} / 100 * C_i + \text{waga} / 100 * C2_i$$

gdzie:

- $O_i$  - całkowita ocena badanej oferty [pkt],  
 $C_i$  - częściowa ocena badanej oferty według kryterium „cena brutto oferty” [pkt],  
 $C2_i$  - częściowa ocena badanej oferty według kryterium „średnia parametru względnego ubytku masy noża po badaniach C2” [pkt],

- b) Częściowa ocena oferty według kryterium „cena brutto oferty” (waga 65%) zostanie obliczona według wzoru:

$$C_i = (C_{\min} : C_{\text{bad}}) \times 100$$

gdzie:

- $C_i$  - częściowa ocena badanej oferty według kryterium „cena brutto oferty” [pkt],  
 $C_{\min}$  - najniższa cena brutto oferty spośród ofert niepodlegających odrzuceniu [zł],  
 $C_{\text{bad}}$  - cena brutto oferty badanej [zł],

- c) Częściowa ocena oferty według kryterium „średnia parametru względnego ubytku masy noża po badaniach C2” (waga 35%) zostanie obliczona według wzoru:

$$C2_i = (C2_{\min} : C2_{\text{bad}}) \times 100$$

gdzie:

- $C2_i$  - częściowa ocena badanej oferty według kryterium „średnia parametru względnego ubytku masy noża po badaniach C2” [pkt]  
 $C2_{\min}$  - najniższa średnia parametru względnego ubytku masy noża po badaniach C2 spośród ofert niepodlegających odrzuceniu, wyznaczonych w sposób określony w załączniku do Opisu przedmiotu zamówienia,  
 $C2_{\text{bad}}$  - średnia parametru względnego ubytku masy noża po badaniach C2 oferty badanej, wyznaczonych w sposób określony w załączniku do Opisu przedmiotu zamówienia,

d) Wyliczenie punktów zostanie dokonane z dokładnością do dwóch miejsc po przecinku, zgodnie z matematycznymi zasadami zaokrąglania.

### **3) Opis sposobu wyboru oferty najkorzystniejszej:**

3.1 Przy wyborze oferty Zamawiający za najkorzystniejszą uzna ofertę, która uzyska największą ilość punktów  $O_i$  obliczoną według powyższego wzoru.

3.2 Zamawiający udzieli zamówienia Wykonawcy, którego oferta:

- a) nie jest niezgodna z ustawą,
- b) odpowiada wszystkim wymaganiom zawartym w SIWZ,
- c) została uznana przez Zamawiającego za najkorzystniejszą.

## **XII. ZASADY UCZESTNICTWA W POSTĘPOWANIU**

### **1. Wadium**

1.1. Wykonawca składający ofertę jest obowiązany przed upływem terminu składania ofert wnieść wadium w wysokości:

dla części nr 1 zamówienia: 1.100,00 zł,

dla części nr 2 zamówienia: 6.000,00 zł,

dla części nr 3 zamówienia: 9.000,00 zł,

dla części nr 4 zamówienia: 1.300,00 zł,

dla części nr 5 zamówienia: 9.000,00 zł,

dla części nr 6 zamówienia: 2.200,00 zł,

dla części nr 7 zamówienia: 6.000,00 zł,

dla części nr 8 zamówienia: 8.600,00 zł,

dla części nr 9 zamówienia: 4.400,00 zł,

dla części nr 10 zamówienia: 7.000,00 zł,

dla części nr 11 zamówienia: 21.000,00 zł,

dla części nr 12 zamówienia: 8.000,00 zł.

1.2. Wadium może być wniesione w następujących formach:

- a) w pieniądzu;
- b) w poręczeniach bankowych lub poręczeniach spółdzielczej kasy oszczędnościowo – kredytowej, za poręczeniem pieniężnym;
- c) w gwarancjach bankowych;
- d) w gwarancjach ubezpieczeniowych;
- e) w poręczeniach udzielanych przez podmioty - zgodnie z art. 6.b ust. 5 pkt 2 ustawy z dnia 9 listopada 2000 r. o utworzeniu Polskiej Agencji Rozwoju Przedsiębiorczości (Dz. U. Nr 109, poz. 1158 z późn. zm.).

1.3. Wadium wnoszone w pieniądzu należy wpłacić przed upływem terminu składania ofert na konto Zamawiającego w banku:

**Bank PEKAO S.A. nr 13 1240 6292 1111 0010 3774 0994**

1.4. Wadium w pozostałej akceptowalnej formie należy złożyć przed upływem terminu składania ofert w siedzibie Zamawiającego w Jaworznie, przy ul. Grunwaldzkiej 37 (budynek centrali telefonicznej - parter - pokój nr 6 - Wydział Finansowy - w godz. 7:00 - 15:00).

- 1.5. Przy wnoszeniu wadium Wykonawca winien powołać się na numer sprawy i nazwę postępowania o udzielenie zamówienia publicznego, a w formularzu ofertowym podać numer swojego konta bankowego, na które należy zwrócić wadium.
- 1.6. Za terminowe wniesienie wadium uważa się:
- w pieniądzu - uznanie rachunku Zamawiającego przed upływem terminu składania ofert,
  - w innej akceptowalnej formie – oryginał dokumentu złożony w siedzibie Zamawiającego przed upływem terminu składania ofert.
- 1.7. Nie wniesienie wadium lub wniesienie wadliwego wadium, zgodnie z art. 24 ust. 2 pkt. 2 ustawy spowoduje wykluczenie Wykonawcy z udziału w postępowaniu o udzielenie zamówienia publicznego.
- 1.8. Zwrot lub utrata wadium nastąpi zgodnie z art. 46 ustawy.

## 2. Zabezpieczenie należytego wykonania umowy

Zamawiający nie będzie wymagał wniesienia zabezpieczenia należytego wykonania umowy od Wykonawcy, którego oferta zostanie uznana za najkorzystniejszą.

## 3. Opis sposobu przygotowania oferty

Oferta powinna być przygotowana z uwzględnieniem poniższych zasad:

- Oferta musi być złożona z zachowaniem formy pisemnej w języku polskim pod rygorem nieważności.
- Dokumenty sporządzone w języku obcym należy złożyć wraz z tłumaczeniem na język polski, poświadczonym przez Wykonawcę.
- W przypadku, gdy Wykonawca dołącza do oferty jako załącznik kopię jakiegoś dokumentu, kopia winna być poświadczona na każdej zapisanej stronie dokumentu klauzulą „**za zgodność z oryginałem**” przez osoby uprawnione do reprezentowania Wykonawcy.
- Oferta powinna zawierać prawidłowo wypełniony Formularz ofertowy oraz wszelkie wymagane dokumenty i oświadczenia określone w niniejszej SIWZ.
- Wymaga się, aby wszystkie strony oferty wraz z załącznikami były spięte lub zszyte w sposób zabezpieczający przed zdekompletowaniem zawartości oferty.
- Wymaga się, aby wszystkie strony oferty zawierające jakiegokolwiek teksty, znaki czy rysunki, były ponumerowane kolejnymi numerami stron.
- Do oferty należy dołączyć wszystkie dokumenty, oświadczenia wymagane postanowieniami zawartymi w SIWZ oraz zestawić je w „SPISIE TREŚCI” zawierającym co najmniej: *liczbę porządkową/nazwę dokumentu, oświadczenia/numer strony oferty*, na której dokument, oświadczenie się znajduje.
- Wymaga się, aby wszystkie zapisane strony formularza ofertowego były podpisane przez osoby umocowane do składania oświadczeń woli i zaciągania zobowiązań w imieniu Wykonawcy.
- Umocowanie do podpisania oferty winno być dołączone do oferty, o ile nie wynika wprost z innych dokumentów załączonych do oferty.
- Wykonawca umieści ofertę w kopercie (**koperta zewnętrzna**) i opíše w następujący sposób: *nazwa i adres Wykonawcy, nazwa i adres Zamawiającego oraz napis:*

„Dostawy noży styczno-obrotowych do organów urabiających kombajnów ścianowych i chodnikowych dla Południowego Koncernu Węglowego S.A” – sprawa nr

41/2012/EEZP/MN – Nie otwierać przed dniem .... godz. ... – Otwarcie komisyjnej!  
(należy wpisać datę i godzinę otwarcia ofert).

- 3.11 Wykonawca wydzieli z oferty dokumenty zawierające informacje stanowiące tajemnicę przedsiębiorstwa w rozumieniu przepisów ustawy o zwalczaniu nieuczciwej konkurencji.
- 3.12 Wydzieloną CZĘŚĆ POUFNA OFERTY – TAJEMNICA PRZEDSIĘBIORSTWA należy złożyć w nieprzezroczystej zaklejonej kopercie (**koperta wewnętrzna**) i opisać w następujący sposób: *nazwa i adres Wykonawcy, nazwa i adres Zamawiającego oraz napis:*
- „CZĘŚĆ POUFNA OFERTY - TAJEMNICA PRZEDSIĘBIORSTWA do przetargu nieograniczonego na „Dostawy noży styczno-obrotowych do organów urabiających kombajnów ścianowych i chodnikowych dla Południowego Koncernu Węglowego S.A” – sprawa nr 41/2012/EEZP/MN – Do wglądu tylko przez komisję przetargową!”
- 3.13 W przypadku braku wydzielenia z oferty CZĘŚCI POUFNEJ OFERTY – TAJEMNICY PRZEDSIĘBIORSTWA w powyższy sposób, Zamawiający uzna, że wszystkie dokumenty złożone w ofercie są w pełni jawne.
- 3.14 Wszelkie korekty i poprawki treści oferty mogą być nanoszone jedynie przez przekreślenie błędnego zapisu i wstawienie obok poprawnego czytelnego zapisu. Wymaga się, aby wszelkie korekty i poprawki były opatrzone datą jej dokonania oraz podpisami osób podpisujących ofertę – pod rygorem odrzucenia oferty.

#### 4. Miejsce i termin składania ofert

Ofertę należy złożyć w siedzibie Zamawiającego w Jaworznie, ul. Grunwaldzka 37, (budynek zarządu, II piętro, pokój nr 25 - Wydział Zamówień Publicznych) - w terminie do dnia **30.10.2012 r.** do godz. **11:00**

#### 5. Opis sposobu porozumiewania się Zamawiającego z Wykonawcami oraz sposobu przekazywania oświadczeń, wniosków, zawiadomień oraz informacji

- 5.1. Oświadczenia, wnioski, zawiadomienia oraz informacje w trakcie postępowania Zamawiający i Wykonawcy przekazują w pełnej formie pisemnej.
- 5.2. Informacje przekazane za pomocą telefaksu uważa się za złożone w terminie, jeżeli ich treść dotarła do adresata przed upływem terminu i została niezwłocznie potwierdzona pisemnie, tj. adresat do 3 dni otrzymał oryginał dokumentu.
- 5.3. W przypadku przekazania oświadczenia, wniosku, zawiadomienia oraz informacji faksem, każda ze stron na żądanie drugiej - niezwłocznie potwierdza fakt ich otrzymania.
- 5.4. Wykonawca może zwrócić się, wyłącznie na piśmie do Zamawiającego o wyjaśnienie zapisów Specyfikacji Istotnych Warunków Zamówienia.
- 5.5. Zamawiający udzieli wyjaśnień niezwłocznie, jednak nie później niż na 6 dni przed upływem terminu składania ofert, pod warunkiem, że wniosek o wyjaśnienie treści SIWZ wpłynie do Zamawiającego nie później niż do końca dnia, w którym upływa połowa wyznaczonego terminu składania ofert. Jeżeli wniosek o wyjaśnienie treści SIWZ wpłynie po upływie terminu składania wniosku, o którym mowa w poprzednim zdaniu, lub dotyczy udzielonych wyjaśnień, Zamawiający może udzielić wyjaśnień albo pozostawić wniosek bez rozpoznania.
- Treść zapytań (bez ujawniania źródła zapytania) wraz z wyjaśnieniami Zamawiający przekaże Wykonawcom, którym przekazał SIWZ oraz zamieści na stronie internetowej, na której opublikował SIWZ.
- 5.6. Zamawiający nie przewiduje możliwości zwołania zebrania wszystkich Wykonawców, w celu wyjaśnienia wątpliwości dotyczących SIWZ.

## **6. Miejsce i termin otwarcia ofert**

Otwarcie ofert nastąpi dnia **30.10.2012 r.** o godz. **12:00** w siedzibie Zamawiającego w Jaworznie, ul. Grunwaldzka 37 – budynek zarządu – I piętro – sala konferencyjna, pokój nr 8.

## **7. Tryb otwarcia ofert i oceny ofert**

- 7.1. Wykonawcy mogą być obecni przy otwarciu ofert.
- 7.2. Bezpośrednio przed otwarciem ofert Zamawiający poda kwotę, jaką zamierza przeznaczyć na sfinansowanie zamówienia.
- 7.3. W części jawnej posiedzenia komisji – po otwarciu ofert Zamawiający ogłosi Wykonawcom:
  - a) nazwę i adres Wykonawcy, którego oferta jest otwierana,
  - b) cenę oferty,
  - c) termin wykonania zamówienia,
  - d) warunki gwarancji,
  - e) warunki płatności.
- 7.4. W przypadku, gdy Wykonawca nie będzie obecny przy otwieraniu ofert, na jego pisemny wniosek Zamawiający prześle mu informację, zawierającą:
  - a) nazwy i adresy Wykonawców, których oferty zostały otwarte oraz ceny tych ofert,
  - b) termin wykonania zamówienia,
  - c) warunki gwarancji,
  - d) warunki płatności,
  - e) kwotę, jaką Zamawiający zamierza przeznaczyć na sfinansowanie zamówienia.
- 7.5. W przypadku złożenia oferty po terminie Zamawiający niezwłocznie zawiadomi Wykonawcę o tym fakcie oraz zwróci ofertę po upływie terminu do wniesienia odwołania.
- 7.6. Zamawiający oceniać będzie punktowo te oferty, które nie zostały odrzucone na podstawie art. 89 ustawy.

## **8. Omyłki w ofercie**

Zamawiający poprawi omyłki w ofercie zgodnie z art. 87 ust. 2 ustawy.

## **9. Dopuszczalność zmian Specyfikacji Istotnych Warunków Zamówienia**

- 9.1. W uzasadnionych przypadkach przed upływem terminu składania ofert Zamawiający może zmienić treść Specyfikacji Istotnych Warunków Zamówienia. Każda wprowadzona przez Zamawiającego zmiana stanie się częścią Specyfikacji Istotnych Warunków Zamówienia będzie wiążąca dla Wykonawców.
- 9.2. Zamawiający, w razie potrzeby, przedłuży termin składania ofert w celu umożliwienia Wykonawcom uwzględnienia w przygotowanych ofertach otrzymanych zmian SIWZ.
- 9.3. O powyższych zmianach Zamawiający powiadomi Wykonawców, którym przekazał SIWZ, a także zamieści stosowne informacje na swojej stronie internetowej.
- 9.4. Wszelkie możliwe zmiany do SIWZ będą dokonywane na podstawie art. 38 ustawy.

## **10. Warunki płatności**

- 10.1. Termin płatności faktur z tytułu realizacji umowy wynosi 60 dni od daty doręczenia Zamawiającemu prawidłowo wystawionej faktury.

10.2. Za datę zapłaty uznaje się dzień obciążenia rachunku bankowego Zamawiającego.

10.3. Oryginał faktury należy przesyłać na adres Zamawiającego: Południowy Koncern Węglowy S.A., 43-600 Jaworzno, ul. Grunwaldzka 37

### **11. Informacja dotycząca waluty, w jakiej będą prowadzone rozliczenia między Zamawiającym a Wykonawcą**

Rozliczenia między Zamawiającym a Wykonawcą będą dokonywane w walucie polskiej tj. w złotych polskich [zł].

### **12. Termin związania ofertą**

12.1. Wykonawca zostaje związany ofertą przez **60 dni** od daty upływu terminu składania ofert.

12.2. Bieg terminu związania ofertą rozpoczyna się wraz z upływem terminu składania ofert.

12.3. Bieg terminu związania ofertą zostaje zawieszony w przypadku wniesienia odwołania po upływie terminu składania ofert - do czasu ogłoszenia przez Krajową Izbę Odwoławczą orzeczenia (art.182 ust. 6 ustawy).

## **XIII. WYNIKI POSTĘPOWANIA I WARUNKI ZAWARCIA UMOWY**

1. Niezwłocznie po wyborze najkorzystniejszej oferty Zamawiający jednocześnie zawiadomi Wykonawców, którzy złożyli oferty, o:

a) wyborze najkorzystniejszej oferty, podając nazwę (firmę), albo imię i nazwisko, siedzibę albo miejsce zamieszkania i adres Wykonawcy, którego ofertę wybrano, uzasadnienie jej wyboru, oraz nazwy (firmy), albo imiona i nazwiska siedziby albo miejsca zamieszkania i adresy Wykonawców, którzy złożyli oferty, a także punktację przyznaną ofertom w każdym kryterium oceny ofert i łączną punktację,

b) Wykonawcach, których oferty zostały odrzucone, podając uzasadnienie faktyczne i prawne,

c) Wykonawcach, którzy zostali wykluczeni z postępowania o udzielenie zamówienia, podając uzasadnienie faktyczne i prawne,

d) terminie, określonym zgodnie z art. 94 ust. 1 lub 2 ustawy, po którego upływie umowa w sprawie zamówienia publicznego może być zawarta.

2. Niezwłocznie po wyborze najkorzystniejszej oferty Zamawiający zamieści informacje, o których mowa w punkcie 1.a), również na stronie internetowej oraz w miejscu publicznie dostępnym w swojej siedzibie.

3. Umowa zostanie zawarta z Wykonawcą, który spełnia wszystkie przedstawione wymagania, a jego oferta została wybrana jako najkorzystniejsza, w oparciu o przyjęte kryterium wyboru.

4. Zamawiający zawiadomi Wykonawcę o miejscu i terminie zawarcia umowy.

5. Niezwłocznie po zawarciu umowy Zamawiający przekaże ogłoszenie o udzieleniu zamówienia Urzędowi Oficjalnych Publikacji Wspólnot Europejskich.

6. W przypadku, jeżeli okaże się, że Wykonawca, którego oferta została wybrana, przedstawił nieprawdziwe dane, lub nie wpłacił zabezpieczenia należytego wykonania umowy (jeżeli było wymagane), lub będzie uchylał się od zawarcia umowy, Zamawiający wybierze tę spośród pozostałych ofert, która uzyskała najwyższą liczbę punktów.



#### **XIV. WARUNKI UNIEWAŻNIENIA POSTĘPOWANIA**

Zamawiający unieważni postępowanie, jeżeli zaistnieje jedna z okoliczności wskazanych przepisami art. 93 ust. 1 ustawy.

#### **XV. PROJEKT UMOWY**

Integralną częścią niniejszej specyfikacji jest projekt umowy stanowiący załącznik nr 8 do SIWZ.

#### **XVI. POUCZENIE O ŚRODKACH OCHRONY PRAWNEJ**

1. Wykonawcom i innym podmiotom, których interes prawny doznał lub może doznać uszczerbku w wyniku naruszenia przez Zamawiającego określonych w ustawie zasad udzielania zamówień, przysługują środki ochrony prawnej przewidziane przepisami ustawy Prawo zamówień publicznych (Dział VI ustawy).
2. Odwołanie powinno:
  - a) wskazywać czynność lub zaniechanie Zamawiającego, której zarzuca się niezgodność z przepisami ustawy;
  - b) określić żądanie odwołującego;
  - c) zawierać zwięzłe przedstawienie zarzutów;
  - d) wskazywać okoliczności faktyczne i prawne uzasadniające wniesienie odwołania;
  - e) wskazywać przepisy prawne, które zdaniem odwołującego zostały naruszone przez Zamawiającego, w tym w szczególności przepisy ustawy Prawo zamówień publicznych;
  - f) powiązanie powyższego z naruszeniem interesu odwołującego.
3. Terminy na wniesienie odwołania regulują zapisy art. 182 ustawy.
4. Odwołanie wnosi się do Prezesa Krajowej Izby Odwoławczej 02-676 Warszawa, ul. Postępu 17A w formie pisemnej albo elektronicznej opatrzonej bezpiecznym podpisem elektronicznym. Odwołujący przesyła kopię odwołania Zamawiającemu przed upływem terminu do wniesienia odwołania w taki sposób, aby mógł on zapoznać się z jego treścią przed upływem tego terminu.

#### **XVII. DOPUSZCZALNE ZMIANY W UMOWIE**

Zgodnie z art. 144 ustawy Zamawiający przewiduje w czasie realizacji umowy możliwość:

1. zmiany ceny w umowie - w przypadku ustawowej zmiany stawki podatku od towarów i usług (VAT), obliczonej zgodnie ze wzorem zamieszczonym w projekcie umowy stanowiącej załącznik nr 8 do SIWZ,
2. przedłużenia terminu realizacji zamówienia nie dłużej niż o 3 miesiące licząc od terminu pierwotnie ustalonego, jeżeli kwota przeznaczona na sfinansowanie zamówienia nie została zrealizowana w całości.

## OPIS PRZEDMIOTU ZAMÓWIENIA

### 1. Nazwa przedmiotu zamówienia:

„Dostawy noży styczny-obrotowych do organów urabiających kombajnów ścianowych i chodnikowych dla Południowego Koncernu Węglowego S.A.”

2. **Kod CPV:** 39241130-3 - „Noże specjalne”.

3. **Symbol PKWiU:** 28.92.12.0 – „Wrębiarki do węgla lub skał, maszyny do drażenia tuneli, pozostałe maszyny do wierceń i głębenia szybów”.

### 4. Opis wspólny dla wszystkich 12-tu części zamówienia:

- 1) Przedmiotem zamówienia jest dostawa do magazynu Zamawiającego w Jaworznie i Libiążu nowych noży styczny-obrotowych montowanych na organach urabiających kombajnów ścianowych i chodnikowych wg specyfikacji podanej poniżej.

Podana wielkość zamówienia jest wielkością szacunkową, która może ulec zmianie w zależności od potrzeb Zamawiającego.

Nr części zamówienia	Przedmiot zamówienia	Jedn. miary	Ilość
1.	Nóż styczny-obrotowy 1 x stopniowy (część atakująca korpusu noża zabezpieczona dodatkowym pierścieniem węglkowym) 20/195/102/55/35, zabezpieczenie noża tuleją cierną typu T	kompl.	500
2.	Nóż styczny-obrotowy 1 x stopniowy 22/146/70/58/38 - zabezpieczenie noża tuleją cierną typu C	kompl.	3700
3.	Nóż styczny-obrotowy 1 x stopniowy 22/195/102/55/35 zabezpieczenie noża tuleją cierną typu T	kompl.	5900
4.	Nóż styczny-obrotowy 1 x stopniowy 25/146/70/58/38 - zabezpieczenie noża tuleją cierną typu C	kompl.	650
5.	Nóż styczny-obrotowy 1 x stopniowy 25/195/102/55/35 zabezpieczenie noża tuleją cierną typu T	kompl.	4350
6.	Nóż styczny-obrotowy 1 x stopniowy 25/198/70/55/35 zabezpieczenie noża pierścieniem osadczym sprężynującym rodzaju Z odmiany wzmocnionej (g=2,5 mm)	kompl.	1000
7.	Nóż styczny-obrotowy 2 x stopniowy (część atakująca korpusu noża zabezpieczona dodatkowym pierścieniem węglkowym) 18/140/64/62/38/30 - zabezpieczenie noża zawleczką sprężystą typu Hert	kompl.	3200
8.	Nóż styczny-obrotowy 2 x stopniowy 22/139/64/65/38/30 - zabezpieczenie noża zawleczką sprężystą typu Hert	kompl.	5900
9.	Nóż styczny-obrotowy 2 x stopniowy 22/165/90/60/38/30 - zabezpieczenie noża zawleczką typu Hert	kompl.	2700
10.	Nóż styczny-obrotowy 2 x stopniowy 22/234/102/64/43/35 - zabezpieczenie noża tuleją cierną typu C	kompl.	4000
11.	Nóż styczny-obrotowy 2 x stopniowy 25/139/64/65/38/30 - zabezpieczenie noża zawleczką sprężystą typu Hert	kompl.	11410
12.	Nóż styczny-obrotowy 2 x stopniowy 25/165/90/60/38/30 - zabezpieczenie noża zawleczką sprężystą typu Hert	kompl.	3900

- 2) Noże styczno-obrotowe stosowane będą w organach kombajnów ścianowych i chodnikowych urabiających węgiel i kamień w podziemnych wyrobiskach zakładów górniczych, w których może wystąpić zagrożenie wybuchu pyłu węglowego.
- 3) Noże styczno-obrotowe powinny spełniać warunki Ustawy o ogólnym bezpieczeństwie produktów (Dz. U. z 2003 r. Nr 229, poz. 2275 z późniejszymi zmianami).
- 4) Każdy nóż styczno-obrotowy musi posiadać trwałą cechę zawierającą: znak producenta, symbol, numer serii. Oznaczenie musi zostać umieszczone w miejscu uniemożliwiającym jego zniszczenie.
- 5) Pod pojęciem kompletny nóż styczno-obrotowy należy rozumieć dostawę noża styczno-obrotowego wraz z elementem zabezpieczającym (tuleja cierna, pierścień osadczy sprężynujący zewnętrzny w odmianie wzmocnionej, zawlecza sprężysta).
- 6) Każdy rodzaj oferowanych przez Wykonawcę noży styczno-obrotowych (dla każdej części zamówienia) musi posiadać raport z przeprowadzonych badań laboratoryjnych w zakresie szybkości zużycia noży skrawających, według procedury pomiarów parametrów konstrukcyjnych, materiałowych i szybkości zużycia kombajnowych noży styczno-obrotowych – część 3 procedury, opracowanej przez Katedrę Maszyn Górniczych, Przeróbczych i Transportowych Wydziału Inżynierii Mechanicznej i Robotyki Akademii Górniczo-Hutniczej w Krakowie, stanowiącej załącznik do Opisu przedmiotu zamówienia. Wykonawca przedstawi w ofercie kartę badań szybkości zużycia narzędzi skrawających (noży styczno-obrotowych), będącą raportem z przeprowadzonych badań wykonanych zgodnie z procedurą pomiaru parametrów szybkości zużycia noży styczno-obrotowych. Badania laboratoryjne szybkości zużycia noży styczno-obrotowych wykonać należy w Katedrze Maszyn Górniczych, Przeróbczych i Transportowych Wydziału Inżynierii Mechanicznej i Robotyki Akademii Górniczo-Hutniczej w Krakowie zgodnie z opracowaną procedurą.

Wykonawca na własny koszt i w określonym przez siebie terminie, umożliwiającym uzyskanie sprawozdania z badań przed upływem terminu składania ofert dostarcza do Katedry Maszyn Górniczych, Przeróbczych i Transportowych Wydziału Inżynierii Mechanicznej i Robotyki Akademii Górniczo-Hutniczej w Krakowie próbki, z każdego rodzaju oferowanych noży styczno-obrotowych, będących przedmiotem zamówienia wraz z dokumentacją zawierającą parametry konstrukcyjne noża, parametry materiału korpusu i ostrza. Wykonawca pokrywa koszty badań noży styczno-obrotowych wykonanych przez Katedrę Maszyn Górniczych, Przeróbczych i Transportowych Wydziału Inżynierii Mechanicznej i Robotyki Akademii Górniczo-Hutniczej w Krakowie.

- 7) Zamawiający zastrzega sobie możliwość przeprowadzenia badań kontrolnych dostarczanych noży styczno-obrotowych po zawarciu umowy, w zakresie:
  - a) badań kontrolnych zgodności deklarowanych przez Wykonawcę parametrów technicznych dostarczonych noży z odpowiednią, przedstawioną w postępowaniu przetargowym dokumentacją,
  - b) kontroli i oceny jakości dostarczonych noży przez przeprowadzenie badań przez Katedrę Maszyn Górniczych, Przeróbczych i Transportowych Wydziału Inżynierii Mechanicznej i Robotyki Akademii Górniczo-Hutniczej w Krakowie wg procedury pomiarów parametrów konstrukcyjnych, materiałowych i szybkości zużycia kombajnowych noży styczno-obrotowych.
- 8) Wyniki z badań kontroli i oceny jakości noży dostarczonych po zawarciu umowy, o których mowa w pkt. 7 lit. b), tj. średnia parametru względnego ubytku masy noża po badaniach C2, uzyskana podczas badań laboratoryjnych wykonanych wg procedury opracowanej przez Katedrę Maszyn Górniczych, Przeróbczych i Transportowych Wydziału Inżynierii Mechanicznej i Robotyki Akademii Górniczo-Hutniczej w Krakowie (przy tych samych parametrach procesu urabiania), nie może być wyższa więcej jak o 20% od średniego parametru względnego ubytku masy noża po badaniach C2 w odniesieniu do badań wzorcowych noży styczno-obrotowych oferowanych w

postępowaniu przetargowym przez Wykonawcę. Uzyskanie po przeprowadzeniu badań przez Katedrę Maszyn Górniczych, Przeróbczych i Transportowych Wydziału Inżynierii Mechanicznej i Robotyki Akademii Górniczo-Hutniczej w Krakowie wyniki średniego parametru względnego ubytku masy noża po badaniach C2 (przy tych samych parametrach procesu urabiania) wyższe więcej jak o 20% od średniego parametru względnego ubytku masy noża po badaniach C2 w odniesieniu do badań wzorcowych noży styczno-obrotowych oferowanych w postępowaniu przetargowym przez Wykonawcę, uprawni Zamawiającego do zastosowania zapisów określonych w § 2 ust. 6 i 19 projektu umowy.

- 9) Zamawiający poinformuje Wykonawcę drogą faksową lub elektronicznie o terminie pobrania próbki, wskazując jednocześnie jednostkę badawczą posiadającą uprawnienia do wykonywania badań wyrobów objętych przedmiotem zamówienia, w której przeprowadzone zostaną badania kontrolne dostarczonych noży styczno-obrotowych. W przypadku negatywnego wyniku badania Wykonawca poniesie jego koszty i zostanie wezwany do wymiany produktu wadliwego na produkt wolny od wad, o deklarowanej w postępowaniu przetargowym jakości, na zasadach określonych w umowie. W przypadku badania potwierdzającego zgodność dostarczonych towarów z dokumentacją przedstawioną w postępowaniu przetargowym, koszty badań ponosi Zamawiający.
- 10) W przypadku trzykrotnego zgłoszenia przez Zakłady Górnicze wchodzące w skład Zamawiającego reklamacji spowodowanej nie dotrzymaniem parametrów technicznych lub jakości dostarczonych noży styczno-obrotowych, zadeklarowanych w złożonej przez Wykonawcę ofercie, Zamawiający może odstąpić od umowy z winy Wykonawcy, zgodnie z warunkami określonymi w umowie.
- 11) Wymagania techniczno-użytkowe dla noży styczno-obrotowych:
  - a) Sposób oznaczenia noży jednostopniowych w części nr 1÷6:
    - pierwsza liczba oznacza średnicę spieku [mm],
    - druga liczba oznacza całkowitą długość noża [mm],
    - trzecia liczba oznacza długość części roboczej noża [mm],
    - czwarta liczba oznacza szerokość kołnierza [mm],
    - piąta liczba oznacza średnicę części chwytowej noża [mm].
  - b) Sposób oznaczenia noży dwustopniowych w części nr 7÷12:
    - pierwsza liczba oznacza średnicę spieku [mm],
    - druga liczba oznacza całkowitą długość noża [mm],
    - trzecia liczba oznacza długość części roboczej noża [mm],
    - czwarta liczba oznacza szerokość kołnierza [mm],
    - piąta i szósta liczba oznacza średnicę części chwytowej noża [mm].
  - c) Dopuszcza się tolerancje średnicy części chwytowej noża do -0,2 mm w stosunku do wymiarów podanych w oznaczeniu noża.
  - d) Dopuszcza się tolerancje całkowitej długości noża oraz długości części roboczej do  $\pm 1$ mm w stosunku do wymiarów podanych w oznaczeniu noża.
  - e) Dopuszcza się tolerancje wymiaru średnicy spieku noża oraz średnicy kołnierza do  $\pm 0,5$  mm w stosunku do wymiarów podanych w oznaczeniu noża.
  - f) Wytrzymałość na ściskanie urabianych skał może osiągać wartość do 100 MPa, przy zawartości krzemionki do 80%.
  - g) Wymagane parametry korpusu noża w części roboczej:
    - twardość korpusu > 42 HRC,
    - udarność  $\geq 25$  J/cm<sup>2</sup>,
    - wytrzymałość na rozciąganie Rm > 1100 MPa,
    - granica plastyczności Re > 700 Mpa.
  - h) Wymagane parametry korpusu noża w części chwytowej:

- twardość korpusu 25÷35 HRC,
  - udarność  $\geq 30 \text{ J/cm}^2$ ,
- i) Węglik spiekany o kształcie stożkowo-walcowym o następujących parametrach:
    - dla średnicy  $\varnothing 18 \text{ mm}$  - długość minimalna 27 mm,
    - dla średnicy  $\varnothing 20 \text{ mm}$  - długość minimalna 30 mm,
    - dla średnicy  $\varnothing 22 \text{ mm}$  - długość minimalna 34 mm,
    - dla średnicy  $\varnothing 25 \text{ mm}$  - długość minimalna 37 mm.
  - j) Wymagane parametry węglika spiekane:
    - wytrzymałość na zginanie:  $R_g > 2000 \text{ MPa}$ ,
    - twardość  $HV_{30} > 1010 \text{ HV}_{30}$ ,
    - głębokość pokrycia lutem powierzchni łączenia wkładki z węglika spiekane z korpusem noża – min 80 %,
    - struktura węglika spiekane gruboziarnista, rozłożenie kobaltu równomierne.
  - k) Wymagania dodatkowe dla noża obrotowego dwustopniowego 22/165/90/60/38/30 - część nr 9 - długość części chwytowej (trzonka) o średnicy  $\varnothing 38 \text{ mm}$  powinna wynosić 54 mm (dopuszczalna tolerancja  $-0,2\text{mm}$ ).
  - l) Wymagania dodatkowe dla noża obrotowego dwustopniowego 25/165/90/60/38/30 - część nr 12 - długość części chwytowej (trzonka) o średnicy  $\varnothing 38 \text{ mm}$  powinna wynosić 54 mm (dopuszczalna tolerancja  $-0,2\text{mm}$ ).
- 12) Wraz z pierwszą dostawą wyrobu do magazynów Zamawiającego Wykonawca powinien dostarczyć:
    - wyciąg z dokumentacji techniczno-ruchowej, zawierającej co najmniej rysunek techniczny z podstawowymi wymiarami oraz charakterystykę techniczną oferowanego wyrobu, lub kartę katalogową wyrobu wraz z aktualnymi rysunkami technicznymi,
    - deklarację zgodności dla oferowanego wyrobu.
  - 13) Wraz z każdą dostawą wyrobu do magazynów Zamawiającego Wykonawca powinien dostarczyć:
    - specyfikację towaru (dowód dostawy WZ),
    - deklarację zgodności dla partii towaru lub fabryczne świadectwo kontroli jakości,
    - kartę gwarancyjną.
  - 14) Czas realizacji bieżącego zamówienia w terminie do 7 dni od otrzymania zamówienia przez Wykonawcę.
  - 15) Wymagana gwarancja: 12 miesięcy od dnia dostawy wyrobu do magazynu Zamawiającego w Jaworznie lub Libiążu – dotyczy przypadków nienaturalnego zużywania się noży, niedotrzymania parametrów geometrycznych i mechanicznych oraz wad materiałowych.
  - 16) Termin realizacji przedmiotu zamówienia:
    - a) dla części zamówienia nr 3, 6, 8 i 10 przez okres 12 miesięcy, przewidywany termin rozpoczęcia realizacji zamówienia od dnia 01.04.2013 r.,
    - b) dla części zamówienia nr 1, 2, 4, 5, 7, 9, 11 i 12 przez okres 15 miesięcy, przewidywany termin rozpoczęcia realizacji zamówienia od dnia 01.01.2013 r.
- Załącznik – Procedura pomiarów parametrów konstrukcyjnych, materiałowych i szybkości zużycia kombajnowych noży styczno-obrotowych. Część 3 procedury – Procedura badań szybkości zużycia noży skrawających.

## PROCEDURA POMIARÓW PARAMETRÓW KONSTRUKCYJNYCH, MATERIAŁOWYCH I SZYBKOŚCI ZUŻYCIA KOMBAJNOWYCH NOŻY STYCZNO-OBROTOWYCH.

### Część 3 procedury PROCEDURA BADAŃ SZYBKOŚCI ZUŻYCIA NOŻY SKRAWAJĄCYCH

1. Określić wytrzymałość na jednoosiowe ściskanie sztucznej próbki cementowo-piaskowej zgodnie z PN-EN 12390-1, 2, 3, 4.
2. Noże przeznaczone do pomiaru trwale oznakować według schematu zamieszczonego na rys.1 i zmierzyć ich masy.
3. Skontrolować i przygotować stanowisko:
  - a) kontrola konstrukcji i działania stanowiska oraz napędu,
  - b) kontrola układu pomiarowego,
  - c) przygotowanie sztucznej próbki o ustalonych wcześniej parametrach,
  - d) zamontować (prawidłowe ruchowe kąty skrawania), przy użyciu odpowiedniego adaptera badane noże na elemencie urabiającym (rys.2).
4. Ustawić prędkość posuwu (prędkość posuwu bloku  $V_P = 1 \pm 0,1$  m/min), obroty elementu urabiającego (obroty  $n = 40 \pm 1$  obr/min, podsiębierne), ilość skrawów (trzy), zabiór (min. 100 mm).
5. Przeprowadzić proces urabiania przy zadanych parametrach.
6. Zdemontować noże i zmierzyć długość oraz masę każdego z nich.
7. Wykonać zdjęcia profilu zużycia ostrza w trzech płaszczyznach według schematu na rysunku 3.
8. Wyznaczyć parametr C2 ( $C2 = \Delta m \cdot V_W / (m \cdot V_U)$ ), gdzie:  
C2 – względny ubytek masy noża po badaniach,  
 $\Delta m$  – ubytek masy noża,  
 $V_W$  – objętość urobku wzorcowa,  
m – masa noża,  
 $V_U$  – objętość urobku uzyskana,

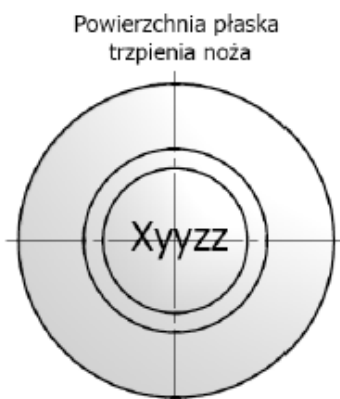

X – przyjęty symbol literowy firmy noża np. A,  
yy – kolejny numer badanego noża danego producenta np.01,  
zz – numer kolejny serii noży danego producenta np. 01.

Rys. 1 – Sposób znakowania badanych noży.

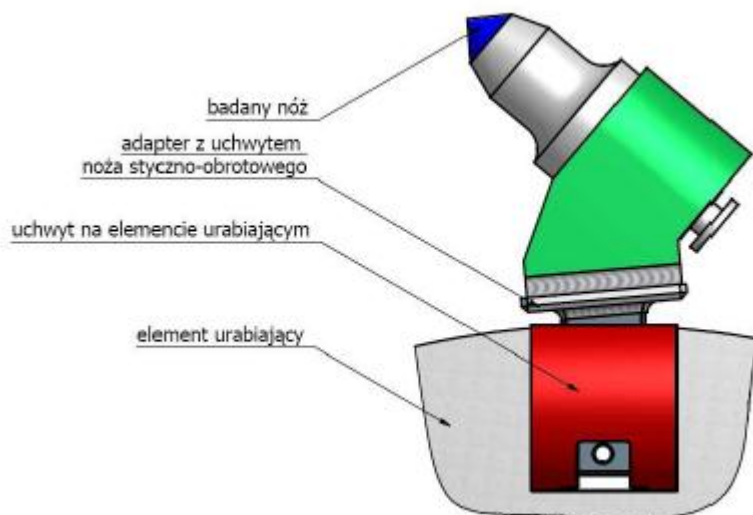

Rys. 2 – Badany nóż zabudowany na elemencie urabiającym

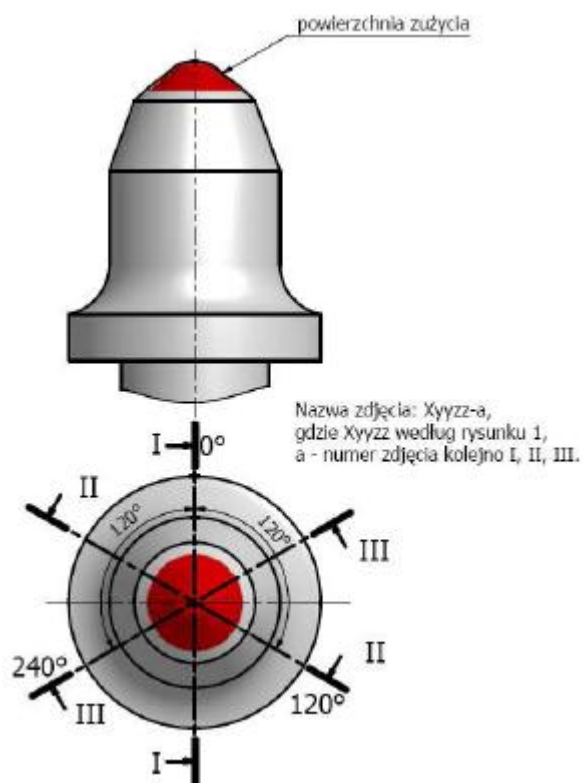

Rys. 3 – Kierunek wykonania zdjęć po badaniu trwałości

....., dnia .....

(miejscowość)

## KARTA BADAŃ SZYBKOŚCI ZUŻYCIA NARZĘDZI SKRAWAJĄCYCH

(Parametry bloku cementowo-piaskowego  $R_C = \dots\dots\dots$  MPa,  $\rho = \dots\dots\dots$  kg/m<sup>3</sup>)

Nóż			Przed badaniem	Po badaniu $V_W = \dots\dots\dots$ [m <sup>3</sup> ]						
Lp.	Oznaczenie	Oznaczenie producenta	Masa noża $m$ [g]	Masa noża $m_p$ [g]	Ubytek masy noża $\Delta m = m - m_p$ [g]	Zdjęcia			$V_U$ [m <sup>3</sup> ]	C2 [-]
						0°	120°	240°		
1										
2										
3										
4										
Średnia parametru względnego ubytku masy noża po badaniach C2*									C2: .....	

\*- średni parametr względnego ubytku masy noża po badaniach C2 należy podać z dokładnością do 3-ch miejsc po przecinku.

Uwagi:

Wykonał: .....

(data, podpis)



**Wykaz parametrów technicznych oferowanego przedmiotu zamówienia potwierdzających spełnienie wymagań określonych przez Zamawiającego**

**Część nr 1 – nóż styczny-obrotowy 1 x stopniowy 20/195/102/55/35**

Lp.	Parametry techniczne	Wymagane przez Zamawiającego	Oferowane przez Wykonawcę
1	Oznaczenia noża styczny-obrotowego	-	
2	Długość całkowita noża styczny-obrotowego	195 (± 1,0) mm	
3	Długość części roboczej noża styczny-obrotowego	102 (± 1,0) mm	
4	Szerokość kołnierza	55 (± 0,5) mm	
5	Średnica części chwytowej noża styczny-obrotowego	35 (-0,2) mm	
6	Długość węgliką spiekanego	min 30 mm	
7	Kształt węgliką spiekanego	stożkowo-walcowy	
8	Średnica węgliką spiekanego	20 (± 0,5) mm	
9	Struktura węgliką spiekanego, rozłożenie kobaltu	gruboziarnista/ równomierne	
10	Część atakująca korpusu noża zabezpieczona dodatkowym pierścieniem węglkowym	TAK	
11	Twardość korpusu noża w części roboczej	> 42 HRC	
12	Udarność korpusu noża w części roboczej	≥ 25 J/cm <sup>2</sup>	
13	Wytrzymałość na rozciąganie Rm części roboczej noża	> 1100 MPa	
14	Granica plastyczności Re części roboczej noża	> 700 MPa	
15	Twardość korpusu noża w części chwytowej	25÷35 HRC	
16	Udarność korpusu noża w części chwytowej	≥ 30 J/cm <sup>2</sup>	
17	Wytrzymałość na zginanie Rg węgliką spiekanego	> 2000 MPa	
18	Twardość HV <sub>30</sub> węgliką spiekanego	> 1010 HV <sub>30</sub>	
19	Głębokość pokrycia lutem powierzchni łączenia wkładki z węgliką spiekanego z korpusem noża	min. 80%	
20	Zabezpieczenie noża tuleją cierną	typ T	
21	Średnia parametru względnego ubytku masy noża po badaniach C2	-	

.....  
(podpisy osób uprawnionych do reprezentowania Wykonawcy)

**Wykaz parametrów technicznych oferowanego przedmiotu zamówienia potwierdzających spełnienie wymagań określonych przez Zamawiającego**

**Część nr 2 – nóż styczny-obrotowy 1 x stopniowy 22/146/70/58/38**

Lp.	Parametry techniczne	Wymagane przez Zamawiającego	Oferowane przez Wykonawcę
1	Oznaczenia noża styczny-obrotowego	-	
2	Długość całkowita noża styczny-obrotowego	146 (± 1,0) mm	
3	Długość części roboczej noża styczny-obrotowego	70 (± 1,0) mm	
4	Szerokość kołnierza	58 (± 0,5) mm	
5	Średnica części chwytowej noża styczny-obrotowego	38 (-0,2) mm	
6	Długość węgliką spiekanego	min 34 mm	
7	Kształt węgliką spiekanego	stożkowo-walcowy	
8	Średnica węgliką spiekanego	22 (± 0,5) mm	
9	Struktura węgliką spiekanego, rozłożenie kobaltu	gruboziarnista/ równomierne	
10	Twardość korpusu noża w części roboczej	> 42 HRC	
11	Udarność korpusu noża w części roboczej	≥ 25 J/cm <sup>2</sup>	
12	Wytrzymałość na rozciąganie Rm części roboczej noża	> 1100 MPa	
13	Granica plastyczności Re części roboczej noża	> 700 MPa	
14	Twardość korpusu noża w części chwytowej	25÷35 HRC	
15	Udarność korpusu noża w części chwytowej	≥ 30 J/cm <sup>2</sup>	
16	Wytrzymałość na zginanie Rg węgliką spiekanego	> 2000 MPa	
17	Twardość HV <sub>30</sub> węgliką spiekanego	> 1010 HV <sub>30</sub>	
18	Głębokość pokrycia lutem powierzchni łączenia wkładki z węgliką spiekanego z korpusem noża	min. 80%	
19	Zabezpieczenie noża tuleją cierną	typ C	
20	Średnia parametru względnego ubytku masy noża po badaniach C2	-	

.....  
(podpisy osób uprawnionych do reprezentowania Wykonawcy)

**Wykaz parametrów technicznych oferowanego przedmiotu zamówienia potwierdzających spełnienie wymagań określonych przez Zamawiającego**

**Cześć nr 3 – nóż styczny-obrotowy 1 x stopniowy 22/195/102/55/35**

Lp.	Parametry techniczne	Wymagane przez Zamawiającego	Oferowane przez Wykonawcę
1	Oznaczenia noża stycznego-obrotowego	-	
2	Długość całkowita noża stycznego-obrotowego	195 (± 1,0) mm	
3	Długość części roboczej noża stycznego-obrotowego	102 (± 1,0) mm	
4	Szerokość kołnierza	55 (± 0,5) mm	
5	Średnica części chwytowej noża stycznego-obrotowego	35 (-0,2) mm	
6	Długość węgliką spiekanego	min 34 mm	
7	Kształt węgliką spiekanego	stożkowo-walcowy	
8	Średnica węgliką spiekanego	22 (± 0,5) mm	
9	Struktura węgliką spiekanego, rozłożenie kobaltu	gruboziarnista/ równomierne	
10	Twardość korpusu noża w części roboczej	> 42 HRC	
11	Udarność korpusu noża w części roboczej	≥ 25 J/cm <sup>2</sup>	
12	Wytrzymałość na rozciąganie Rm części roboczej noża	> 1100 MPa	
13	Granica plastyczności Re części roboczej noża	> 700 MPa	
14	Twardość korpusu noża w części chwytowej	25÷35 HRC	
15	Udarność korpusu noża w części chwytowej	≥ 30 J/cm <sup>2</sup>	
16	Wytrzymałość na zginanie Rg węgliką spiekanego	> 2000 MPa	
17	Twardość HV <sub>30</sub> węgliką spiekanego	> 1010 HV <sub>30</sub>	
18	Głębokość pokrycia lutem powierzchni łączenia wkładki z węgliką spiekanego z korpusem noża	min. 80%	
19	Zabezpieczenie noża tuleją cierną	typ T	
20	Średnia parametru względnego ubytku masy noża po badaniach C2	-	

.....  
(podpisy osób uprawnionych do reprezentowania Wykonawcy)

**Wykaz parametrów technicznych oferowanego przedmiotu zamówienia potwierdzających spełnienie wymagań określonych przez Zamawiającego**

**Część nr 4 – nóż styczny-obrotowy 1 x stopniowy 25/146/70/58/38**

Lp.	Parametry techniczne	Wymagane przez Zamawiającego	Oferowane przez Wykonawcę
1	Oznaczenia noża styczny-obrotowego	-	
2	Długość całkowita noża styczny-obrotowego	146 (± 1,0) mm	
3	Długość części roboczej noża styczny-obrotowego	70 (± 1,0) mm	
4	Szerokość kołnierza	58 (± 0,5) mm	
5	Średnica części chwytowej noża styczny-obrotowego	38 (-0,2) mm	
6	Długość węgliką spiekanego	min 37 mm	
7	Kształt węgliką spiekanego	stożkowo-walcowy	
8	Średnica węgliką spiekanego	25 (± 0,5) mm	
9	Struktura węgliką spiekanego, rozłożenie kobaltu	gruboziarnista/ równomierne	
10	Twardość korpusu noża w części roboczej	> 42 HRC	
11	Udarność korpusu noża w części roboczej	≥ 25 J/cm <sup>2</sup>	
12	Wytrzymałość na rozciąganie Rm części roboczej noża	> 1100 MPa	
13	Granica plastyczności Re części roboczej noża	> 700 MPa	
14	Twardość korpusu noża w części chwytowej	25÷35 HRC	
15	Udarność korpusu noża w części chwytowej	≥ 30 J/cm <sup>2</sup>	
16	Wytrzymałość na zginanie Rg węgliką spiekanego	> 2000 MPa	
17	Twardość HV <sub>30</sub> węgliką spiekanego	> 1010 HV <sub>30</sub>	
18	Głębokość pokrycia lutem powierzchni łączenia wkładki z węgliką spiekanego z korpusem noża	min. 80%	
19	Zabezpieczenie noża tuleją cierną	typ C	
20	Średnia parametru względnego ubytku masy noża po badaniach C2	-	

.....  
(podpisy osób uprawnionych do reprezentowania Wykonawcy)

**Wykaz parametrów technicznych oferowanego przedmiotu zamówienia potwierdzających spełnienie wymagań określonych przez Zamawiającego**

**Część nr 5 – nóż styczny-obrotowy 1 x stopniowy 25/195/102/55/35**

Lp.	Parametry techniczne	Wymagane przez Zamawiającego	Oferowane przez Wykonawcę
1	Oznaczenia noża styczny-obrotowego	-	
2	Długość całkowita noża styczny-obrotowego	195 (± 1,0) mm	
3	Długość części roboczej noża styczny-obrotowego	102 (± 1,0) mm	
4	Szerokość kołnierza	55 (± 0,5) mm	
5	Średnica części chwytowej noża styczny-obrotowego	35 (-0,2) mm	
6	Długość węgliką spiekanego	min 37 mm	
7	Kształt węgliką spiekanego	stożkowo-walcowy	
8	Średnica węgliką spiekanego	25 (± 0,5) mm	
9	Struktura węgliką spiekanego, rozłożenie kobaltu	gruboziarnista/ równomierne	
10	Twardość korpusu noża w części roboczej	> 42 HRC	
11	Udarność korpusu noża w części roboczej	≥ 25 J/cm <sup>2</sup>	
12	Wytrzymałość na rozciąganie Rm części roboczej noża	> 1100 MPa	
13	Granica plastyczności Re części roboczej noża	> 700 MPa	
14	Twardość korpusu noża w części chwytowej	25÷35 HRC	
15	Udarność korpusu noża w części chwytowej	≥ 30 J/cm <sup>2</sup>	
16	Wytrzymałość na zginanie Rg węgliką spiekanego	> 2000 MPa	
17	Twardość HV <sub>30</sub> węgliką spiekanego	> 1010 HV <sub>30</sub>	
18	Głębokość pokrycia lutem powierzchni łączenia wkładki z węgliką spiekanego z korpusem noża	min. 80%	
19	Zabezpieczenie noża tuleją cierną	typ T	
20	Średnia parametru względnego ubytku masy noża po badaniach C2	-	

.....  
(podpisy osób uprawnionych do reprezentowania Wykonawcy)

**Wykaz parametrów technicznych oferowanego przedmiotu zamówienia potwierdzających spełnienie wymagań określonych przez Zamawiającego**

**Część nr 6 – nóż styczny-obrotowy 1 x stopniowy 25/198/70/55/35**

Lp.	Parametry techniczne	Wymagane przez Zamawiającego	Oferowane przez Wykonawcę
1	Oznaczenia noża styczny-obrotowego	-	
2	Długość całkowita noża styczny-obrotowego	198 (± 1,0) mm	
3	Długość części roboczej noża styczny-obrotowego	70 (± 1,0) mm	
4	Szerokość kołnierza	55 (± 0,5) mm	
5	Średnica części chwytowej noża styczny-obrotowego	35 (-0,2) mm	
6	Długość węgliką spiekanego	min 37 mm	
7	Kształt węgliką spiekanego	stożkowo-walcowy	
8	Średnica węgliką spiekanego	25 (± 0,5) mm	
9	Struktura węgliką spiekanego, rozłożenie kobaltu	gruboziarnista/ równomierne	
10	Twardość korpusu noża w części roboczej	> 42 HRC	
11	Udarność korpusu noża w części roboczej	≥ 25 J/cm <sup>2</sup>	
12	Wytrzymałość na rozciąganie Rm części roboczej noża	> 1100 MPa	
13	Granica plastyczności Re części roboczej noża	> 700 MPa	
14	Twardość korpusu noża w części chwytowej	25÷35 HRC	
15	Udarność korpusu noża w części chwytowej	≥ 30 J/cm <sup>2</sup>	
16	Wytrzymałość na zginanie Rg węgliką spiekanego	> 2000 MPa	
17	Twardość HV <sub>30</sub> węgliką spiekanego	> 1010 HV <sub>30</sub>	
18	Głębokość pokrycia lutem powierzchni łączenia wkładki z węgliką spiekanego z korpusem noża	min. 80%	
19	Grubość pierścienia osadczego sprężynującego rodzaju Z odmiany wzmocnionej	2,5 mm	
20	Średnia parametru względnego ubytku masy noża po badaniach C2	-	

.....  
(podpisy osób uprawnionych do reprezentowania Wykonawcy)

**Wykaz parametrów technicznych oferowanego przedmiotu zamówienia potwierdzających spełnienie wymagań określonych przez Zamawiającego**

**Część nr 7 – nóż styczny-obrotowy 2 x stopniowy 18/140/64/62/38/30**

Lp.	Parametry techniczne	Wymagane przez Zamawiającego	Oferowane przez Wykonawcę
1	Oznaczenia noża styczny-obrotowego	-	
2	Długość całkowita noża styczny-obrotowego	140 (± 1,0) mm	
3	Długość części roboczej noża styczny-obrotowego	64 (± 1,0) mm	
4	Szerokość kołnierza	62 (± 0,5) mm	
5	Średnica części chwytowej noża styczny-obrotowego	38/30 (-0,2) mm	
6	Długość węgliką spiekanego	min 27 mm	
7	Kształt węgliką spiekanego	stożkowo-walcowy	
8	Średnica węgliką spiekanego	18 (± 0,5) mm	
9	Struktura węgliką spiekanego, rozłożenie kobaltu	gruboziarnista/ równomierne	
10	Część atakująca korpusu noża zabezpieczona dodatkowym pierścieniem węglkowym	TAK	
11	Twardość korpusu noża w części roboczej	> 42 HRC	
12	Udarność korpusu noża w części roboczej	≥ 25 J/cm <sup>2</sup>	
13	Wytrzymałość na rozciąganie Rm części roboczej noża	> 1100 MPa	
14	Granica plastyczności Re części roboczej noża	> 700 MPa	
15	Twardość korpusu noża w części chwytowej	25÷35 HRC	
16	Udarność korpusu noża w części chwytowej	≥ 30 J/cm <sup>2</sup>	
17	Wytrzymałość na zginanie Rg węgliką spiekanego	> 2000 MPa	
18	Twardość HV <sub>30</sub> węgliką spiekanego	> 1010 HV <sub>30</sub>	
19	Głębokość pokrycia lutem powierzchni łączenia wkładki z węgliką spiekanego z korpusem noża	min. 80%	
20	Zabezpieczenie noża zawleczką sprężystą	typ Hert	
21	Średnia parametru względnego ubytku masy noża po badaniach C2	-	

.....  
(podpisy osób uprawnionych do reprezentowania Wykonawcy)

**Wykaz parametrów technicznych oferowanego przedmiotu zamówienia potwierdzających spełnienie wymagań określonych przez Zamawiającego**

**Część nr 8 – nóż styczny-obrotowy 2 x stopniowy 22/139/64/65/38/30**

Lp.	Parametry techniczne	Wymagane przez Zamawiającego	Oferowane przez Wykonawcę
1	Oznaczenia noża stycznego-obrotowego	-	
2	Długość całkowita noża stycznego-obrotowego	139 (± 1,0) mm	
3	Długość części roboczej noża stycznego-obrotowego	64 (± 1,0) mm	
4	Szerokość kołnierza	65 (± 0,5) mm	
5	Średnica części chwytowej noża stycznego-obrotowego	38/30 (-0,2) mm	
6	Długość węglika spiekanego	min 34 mm	
7	Kształt węglika spiekanego	stożkowo-walcowy	
8	Średnica węglika spiekanego	22 (± 0,5) mm	
9	Struktura węglika spiekanego, rozłożenie kobaltu	gruboziarnista/ równomierne	
10	Twardość korpusu noża w części roboczej	> 42 HRC	
11	Udarność korpusu noża w części roboczej	≥ 25 J/cm <sup>2</sup>	
12	Wytrzymałość na rozciąganie Rm części roboczej noża	> 1100 MPa	
13	Granica plastyczności Re części roboczej noża	> 700 MPa	
14	Twardość korpusu noża w części chwytowej	25÷35 HRC	
15	Udarność korpusu noża w części chwytowej	≥ 30 J/cm <sup>2</sup>	
16	Wytrzymałość na zginanie Rg węglika spiekanego	> 2000 MPa	
17	Twardość HV <sub>30</sub> węglika spiekanego	> 1010 HV <sub>30</sub>	
18	Głębokość pokrycia lutem powierzchni łączenia wkładki z węglika spiekanego z korpusem noża	min. 80%	
19	Zabezpieczenie noża zawleczką sprężystą	typ Hert	
20	Średnia parametru względnego ubytku masy noża po badaniach C2	-	

.....  
(podpisy osób uprawnionych do reprezentowania Wykonawcy)



**Wykaz parametrów technicznych oferowanego przedmiotu zamówienia potwierdzających spełnienie wymagań określonych przez Zamawiającego**

**Część nr 9 – nóż styczny-obrotowy 2 x stopniowy 22/165/90/60/38/30**

Lp.	Parametry techniczne	Wymagane przez Zamawiającego	Oferowane przez Wykonawcę
1	Oznaczenia noża styczny-obrotowego	-	
2	Długość całkowita noża styczny-obrotowego	165 (± 1,0) mm	
3	Długość części roboczej noża styczny-obrotowego	90 (± 1,0) mm	
4	Szerokość kołnierza	60 (± 0,5) mm	
5	Średnica części chwytowej noża styczny-obrotowego	38/30 (-0,2) mm	
6	Długość części chwytowej noża styczny-obrotowego o średnicy Ø 38	54 (-0,2) mm	
7	Długość węgliką spiekanego	min 34 mm	
8	Kształt węgliką spiekanego	stożkowo-walcowy	
9	Średnica węgliką spiekanego	22 (± 0,5) mm	
10	Struktura węgliką spiekanego, rozłożenie kobaltu	gruboziarnista/ równomierne	
11	Twardość korpusu noża w części roboczej	> 42 HRC	
12	Udarność korpusu noża w części roboczej	≥ 25 J/cm <sup>2</sup>	
13	Wytrzymałość na rozciąganie Rm części roboczej noża	> 1100 MPa	
14	Granica plastyczności Re części roboczej noża	> 700 MPa	
15	Twardość korpusu noża w części chwytowej	25÷35 HRC	
16	Udarność korpusu noża w części chwytowej	≥ 30 J/cm <sup>2</sup>	
17	Wytrzymałość na zginanie Rg węgliką spiekanego	> 2000 MPa	
18	Twardość HV <sub>30</sub> węgliką spiekanego	> 1010 HV <sub>30</sub>	
19	Głębokość pokrycia lutem powierzchni łączenia wkładki z węgliką spiekanego z korpusem noża	min. 80%	
20	Zabezpieczenie noża zawleczką sprężystą	typ Hert	
21	Średnia parametru względnego ubytku masy noża po badaniach C2	-	

.....  
(podpisy osób uprawnionych do reprezentowania Wykonawcy)

**Wykaz parametrów technicznych oferowanego przedmiotu zamówienia potwierdzających spełnienie wymagań określonych przez Zamawiającego**

**Część nr 10 – nóż styczny-obrotowy 2 x stopniowy 22/234/102/64/43/35**

Lp.	Parametry techniczne	Wymagane przez Zamawiającego	Oferowane przez Wykonawcę
1	Oznaczenia noża stycznego-obrotowego	-	
2	Długość całkowita noża stycznego-obrotowego	234 (± 1,0) mm	
3	Długość części roboczej noża stycznego-obrotowego	102 (± 1,0) mm	
4	Szerokość kołnierza	64 (± 0,5) mm	
5	Średnica części chwytowej noża stycznego-obrotowego	43/35 (-0,2) mm	
6	Długość węgliką spiekanego	min 34 mm	
7	Kształt węgliką spiekanego	stożkowo-walcowy	
8	Średnica węgliką spiekanego	22 (± 0,5) mm	
9	Struktura węgliką spiekanego, rozłożenie kobaltu	gruboziarnista/ równomierne	
10	Twardość korpusu noża w części roboczej	> 42 HRC	
11	Udarność korpusu noża w części roboczej	≥ 25 J/cm <sup>2</sup>	
12	Wytrzymałość na rozciąganie Rm części roboczej noża	> 1100 MPa	
13	Granica plastyczności Re części roboczej noża	> 700 MPa	
14	Twardość korpusu noża w części chwytowej	25÷35 HRC	
15	Udarność korpusu noża w części chwytowej	≥ 30 J/cm <sup>2</sup>	
16	Wytrzymałość na zginanie Rg węgliką spiekanego	> 2000 MPa	
17	Twardość HV <sub>30</sub> węgliką spiekanego	> 1010 HV <sub>30</sub>	
18	Głębokość pokrycia lutem powierzchni łączenia wkładki z węgliką spiekanego z korpusem noża	min. 80%	
19	Zabezpieczenie noża tuleją cierną	typ C	
20	Średnia parametru względnego ubytku masy noża po badaniach C2	-	

.....  
(podpisy osób uprawnionych do reprezentowania Wykonawcy)

**Wykaz parametrów technicznych oferowanego przedmiotu zamówienia potwierdzających spełnienie wymagań określonych przez Zamawiającego**

**Część nr 11 – nóż styczny-obrotowy 2 x stopniowy 25/139/64/65/38/30**

Lp.	Parametry techniczne	Wymagane przez Zamawiającego	Oferowane przez Wykonawcę
1	Oznaczenia noża styczny-obrotowego	-	
2	Długość całkowita noża styczny-obrotowego	139 (± 1,0) mm	
3	Długość części roboczej noża styczny-obrotowego	64 (± 1,0) mm	
4	Szerokość kołnierza	65 (± 0,5) mm	
5	Średnica części chwytowej noża styczny-obrotowego	38/30 (-0,2) mm	
6	Długość węgliką spiekanego	min 37 mm	
7	Kształt węgliką spiekanego	stożkowo- walcowy	
8	Średnica węgliką spiekanego	25 (± 0,5) mm	
9	Struktura węgliką spiekanego, rozłożenie kobaltu	gruboziarnista/ równomierne	
10	Twardość korpusu noża w części roboczej	> 42 HRC	
11	Udarność korpusu noża w części roboczej	≥ 25 J/cm <sup>2</sup>	
12	Wytrzymałość na rozciąganie Rm części roboczej noża	> 1100 MPa	
13	Granica plastyczności Re części roboczej noża	> 700 MPa	
14	Twardość korpusu noża w części chwytowej	25÷35 HRC	
15	Udarność korpusu noża w części chwytowej	≥ 30 J/cm <sup>2</sup>	
16	Wytrzymałość na zginanie Rg węgliką spiekanego	> 2000 MPa	
17	Twardość HV <sub>30</sub> węgliką spiekanego	> 1010 HV <sub>30</sub>	
18	Głębokość pokrycia lutem powierzchni łączenia wkładki z węgliką spiekanego z korpusem noża	min. 80%	
19	Zabezpieczenie noża zawleczką sprężystą	typ Hert	
20	Średnia parametru względnego ubytku masy noża po badaniach C2	-	

.....  
(podpisy osób uprawnionych do reprezentowania Wykonawcy)

**Wykaz parametrów technicznych oferowanego przedmiotu zamówienia potwierdzających spełnienie wymagań określonych przez Zamawiającego**

**Część nr 12 – nóż styczny-obrotowy 2 x stopniowy 25/165/90/60/38/30**

Lp.	Parametry techniczne	Wymagane przez Zamawiającego	Oferowane przez Wykonawcę
1	Oznaczenia noża styczny-obrotowego	-	
2	Długość całkowita noża styczny-obrotowego	165 (± 1,0) mm	
3	Długość części roboczej noża styczny-obrotowego	90 (± 1,0) mm	
4	Szerokość kołnierza	60 (± 0,5) mm	
5	Średnica części chwytowej noża styczny-obrotowego	38/30 (-0,2) mm	
6	Długość części chwytowej noża styczny-obrotowego o średnicy Ø 38	54 (-0,2) mm	
7	Długość węgliku spiekanego	min 37 mm	
8	Kształt węgliku spiekanego	stożkowo-walcowy	
9	Średnica węgliku spiekanego	25 (± 0,5) mm	
10	Struktura węgliku spiekanego, rozłożenie kobaltu	gruboziarnista/ równomierne	
11	Twardość korpusu noża w części roboczej	> 42 HRC	
12	Udarność korpusu noża w części roboczej	≥ 25 J/cm <sup>2</sup>	
13	Wytrzymałość na rozciąganie Rm części roboczej noża	> 1100 MPa	
14	Granica plastyczności Re części roboczej noża	> 700 MPa	
15	Twardość korpusu noża w części chwytowej	25÷35 HRC	
16	Udarność korpusu noża w części chwytowej	≥ 30 J/cm <sup>2</sup>	
17	Wytrzymałość na zginanie Rg węgliku spiekanego	> 2000 MPa	
18	Twardość HV <sub>30</sub> węgliku spiekanego	> 1010 HV <sub>30</sub>	
19	Głębokość pokrycia lutem powierzchni łączenia wkładki z węgliku spiekanego z korpusem noża	min. 80%	
20	Zabezpieczenie noża zawleczką sprężystą	typ Hert	
21	Średnia parametru względnego ubytku masy noża po badaniach C2	-	

.....  
(podpisy osób uprawnionych do reprezentowania Wykonawcy)

## FORMULARZ OFERTOWY

.....  
(pieczęć firmowa Wykonawcy)

....., dnia .....  
(miejscowość)

Oficjalna, pełna nazwa Wykonawcy lub Wykonawców wspólnie ubiegających się o zamówienie:

.....  
.....

Dokładny adres pocztowy Wykonawcy/-ów:

.....  
.....

Pozostałe informacje o Wykonawcy/-cach:

NIP .....

REGON .....

Nr konta bankowego .....

telefon .....

fax .....

e-mail .....

Adres internetowy (URL) .....

**Zamawiający: Południowy Koncern Węglowy S.A.  
43-600 Jaworzno, ul. Grunwaldzka 37**

## O F E R T A

Niniejszym składamy ofertę do postępowania o udzielenie zamówienia publicznego  
w trybie przetargu nieograniczonego  
(Sprawa 41/2012/EEZP/MN) na:

**„Dostawy noży styczno-obrotowych do organów urabiających kombajnów  
ścianowych i chodnikowych dla Południowego Koncernu Węglowego S.A.”**

**I. CENA OFERTY – waga (znaczenie) 65%:****Część nr 1 zamówienia**

Przedmiot zamówienia	Jedn. miary	Ilość	Cena jednostkowa netto [zł]	Cena netto [zł]	Stawka podatku VAT zastosowana do obliczenia ceny brutto [%]	Cena brutto oferty [zł]
1	2	3	4	5 (3 * 4)	6	7 (5 + VAT)
Nóż styczny-obrotowy 1 x stopniowy 20/195/102/55/35 z zabezpieczeniem tuleją cierną typu T – część atakująca korpusu noża zabezpieczona dodatkowym pierścieniem węglkowym	kpl.	500	.....	.....	23 %	.....

Cena brutto oferty w zakresie części nr 1 zamówienia (słownie złotych):

.....  
.....**Część nr 2 zamówienia**

Przedmiot zamówienia	Jedn. miary	Ilość	Cena jednostkowa netto [zł]	Cena netto [zł]	Stawka podatku VAT zastosowana do obliczenia ceny brutto [%]	Cena brutto oferty [zł]
1	2	3	4	5 (3 * 4)	6	7 (5 + VAT)
Nóż styczny-obrotowy 1 x stopniowy 22/146/70/58/38 z zabezpieczeniem tuleją cierną typu C	kpl.	3700	.....	.....	23 %	.....

Cena brutto oferty w zakresie części nr 2 zamówienia (słownie złotych):

.....  
.....

### **Część nr 3 zamówienia**

Przedmiot zamówienia	Jedn. miary	Ilość	Cena jednostkowa netto [zł]	Cena netto [zł]	Stawka podatku VAT zastosowana do obliczenia ceny brutto [%]	Cena brutto oferty [zł]
1	2	3	4	5 (3 * 4)	6	7 (5 + VAT)
Nóż styczno-obrotowy 1 x stopniowy 22/195/102/55/35 z zabezpieczeniem tuleją cierną typu T	kpl.	5900	.....	.....	23 %	.....

Cena brutto oferty w zakresie części nr 3 zamówienia (słownie złotych):

.....  
.....

### **Część nr 4 zamówienia**

Przedmiot zamówienia	Jedn. miary	Ilość	Cena jednostkowa netto [zł]	Cena netto [zł]	Stawka podatku VAT zastosowana do obliczenia ceny brutto [%]	Cena brutto oferty [zł]
1	2	3	4	5 (3 * 4)	6	7 (5 + VAT)
Nóż styczno-obrotowy 1 x stopniowy 25/146/70/58/38 z zabezpieczeniem tuleją cierną typu C	kpl.	650	.....	.....	23 %	.....

Cena brutto oferty w zakresie części nr 4 zamówienia (słownie złotych):

.....  
.....

### **Część nr 5 zamówienia**

Przedmiot zamówienia	Jedn. miary	Ilość	Cena jednostkowa netto [zł]	Cena netto [zł]	Stawka podatku VAT zastosowana do obliczenia ceny brutto [%]	Cena brutto oferty [zł]
1	2	3	4	5 (3 * 4)	6	7 (5 + VAT)
Nóż styczny-obrotowy 1 x stopniowy 25/195/102/55/35 z zabezpieczeniem tuleją cierną typu T	kpl.	4350	.....	.....	23 %	.....

Cena brutto oferty w zakresie części nr 5 zamówienia (słownie złotych):

.....  
.....

### **Część nr 6 zamówienia**

Przedmiot zamówienia	Jedn. miary	Ilość	Cena jednostkowa netto [zł]	Cena netto [zł]	Stawka podatku VAT zastosowana do obliczenia ceny brutto [%]	Cena brutto oferty [zł]
1	2	3	4	5 (3 * 4)	6	7 (5 + VAT)
Nóż styczny-obrotowy 1 x stopniowy 25/198/70/55/35 z zabezpieczeniem pierścieniem osadczym sprężynującym rodzaju Z odmiany wzmocnionej (g = 2,5 mm)	kpl.	1000	.....	.....	23 %	.....

Cena brutto oferty w zakresie części nr 6 zamówienia (słownie złotych):

.....  
.....



### **Część nr 7 zamówienia**

Przedmiot zamówienia	Jedn. miary	Ilość	Cena jednostkowa netto [zł]	Cena netto [zł]	Stawka podatku VAT zastosowana do obliczenia ceny brutto [%]	Cena brutto oferty [zł]
1	2	3	4	5 (3 * 4)	6	7 (5 + VAT)
Nóż styczno-obrotowy 2 x stopniowy 18/140/64/62/38/30 z zabezpieczeniem zawleczką sprężystą typu Hert – część atakująca korpusu noża zabezpieczona dodatkowym pierścieniem węglkowym	kpl.	3200	.....	.....	23 %	.....

Cena brutto oferty w zakresie części nr 7 zamówienia (słownie złotych):

.....  
.....

### **Część nr 8 zamówienia**

Przedmiot zamówienia	Jedn. miary	Ilość	Cena jednostkowa netto [zł]	Cena netto [zł]	Stawka podatku VAT zastosowana do obliczenia ceny brutto [%]	Cena brutto oferty [zł]
1	2	3	4	5 (3 * 4)	6	7 (5 + VAT)
Nóż styczno-obrotowy 2 x stopniowy 22/139/64/65/38/30 z zabezpieczeniem zawleczką sprężystą typu Hert	kpl.	5900	.....	.....	23 %	.....

Cena brutto oferty w zakresie części nr 8 zamówienia (słownie złotych):

.....  
.....

### **Część nr 9 zamówienia**

Przedmiot zamówienia	Jedn. miary	Ilość	Cena jednostkowa netto [zł]	Cena netto [zł]	Stawka podatku VAT zastosowana do obliczenia ceny brutto [%]	Cena brutto oferty [zł]
1	2	3	4	5 (3 * 4)	6	7 (5 + VAT)
Nóż styczny-obrotowy 2 x stopniowy 22/165/90/60/38/30 z zabezpieczeniem zawleczką sprężystą typu Hert	kpl.	2700	.....	.....	23 %	.....

Cena brutto oferty w zakresie części nr 9 zamówienia (słownie złotych):

.....  
.....

### **Część nr 10 zamówienia**

Przedmiot zamówienia	Jedn. miary	Ilość	Cena jednostkowa netto [zł]	Cena netto [zł]	Stawka podatku VAT zastosowana do obliczenia ceny brutto [%]	Cena brutto oferty [zł]
1	2	3	4	5 (3 * 4)	6	7 (5 + VAT)
Nóż styczny-obrotowy 2 x stopniowy 22/234/102/64/43/35 z zabezpieczeniem tuleją cierna typu C	kpl.	4000	.....	.....	23 %	.....

Cena brutto oferty w zakresie części nr 10 zamówienia (słownie złotych):

.....  
.....

### **Część nr 11 zamówienia**

Przedmiot zamówienia	Jedn. miary	Ilość	Cena jednostkowa netto [zł]	Cena netto [zł]	Stawka podatku VAT zastosowana do obliczenia ceny brutto [%]	Cena brutto oferty [zł]
1	2	3	4	5 (3 * 4)	6	7 (5 + VAT)
Nóż styczno-obrotowy 2 x stopniowy 25/139/64/65/38/30 z zabezpieczeniem zawleczką sprężystą typu Hert	kpl.	11410	.....	.....	23 %	.....

Cena brutto oferty w zakresie części nr 11 zamówienia (słownie złotych):

.....  
.....

### **Część nr 12 zamówienia**

Przedmiot zamówienia	Jedn. miary	Ilość	Cena jednostkowa netto [zł]	Cena netto [zł]	Stawka podatku VAT zastosowana do obliczenia ceny brutto [%]	Cena brutto oferty [zł]
1	2	3	4	5 (3 * 4)	6	7 (5 + VAT)
Nóż styczno-obrotowy 2 x stopniowy 25/165/90/60/38/30 z zabezpieczeniem zawleczką sprężystą typu Hert	kpl.	3900	.....	.....	23 %	.....

Cena brutto oferty w zakresie części nr 12 zamówienia (słownie złotych):

.....  
.....

#### **Uwaga:**

- W cenie oferty Wykonawca uwzględnił wszystkie koszty związane z realizacją przedmiotu zamówienia, łącznie z kosztami dostawy przedmiotu zamówienia do magazynów Zamawiającego w Jaworznie i w Libiążu;
- Podane ilości są wielkościami szacunkowymi, które mogą ulec zmianie w zależności od bieżących potrzeb zamawiającego - bez wpływu na ceny jednostkowe oraz pozostałe warunki realizacji zamówienia.

#### **II. ŚREDNIA PARAMETRU WZGLĘDNEGO UBYTKU MASY NOŻA PO BADANIACH C2, wyznaczona w sposób określony w załączniku nr 1a do SIWZ – waga (znaczenie) 35%:**

- dla części nr 1 zamówienia: .....
- dla części nr 2 zamówienia: .....

- dla części nr 3 zamówienia: .....
- dla części nr 4 zamówienia: .....
- dla części nr 5 zamówienia: .....
- dla części nr 6 zamówienia: .....
- dla części nr 7 zamówienia: .....
- dla części nr 8 zamówienia: .....
- dla części nr 9 zamówienia: .....
- dla części nr 10 zamówienia: .....
- dla części nr 11 zamówienia: .....
- dla części nr 12 zamówienia: .....

### III. TERMIN REALIZACJI ZAMÓWIENIA:

- a) dla części zamówienia nr 3, 6, 8 i 10 przez okres 12 miesięcy, przewidywany termin rozpoczęcia realizacji zamówienia od dnia 01.04.2013 r.,
- b) dla części zamówienia nr 1, 2, 4, 5, 7, 9, 11 i 12 przez okres 15 miesięcy, przewidywany termin rozpoczęcia realizacji zamówienia od dnia 01.01.2013 r.

### IV. WARUNKI GWARANCJI:

Udzielamy gwarancji wynoszącej 12 miesięcy od dnia dostawy wyrobu do magazynu Zamawiającego w Jaworznie lub Libiążu – dotyczy przypadków nienaturalnego zużycia się noży, niedotrzymania parametrów geometrycznych i mechanicznych oraz wad materiałowych.

### V. WARUNKI PŁATNOŚCI:

1. Termin płatności faktur z tytułu realizacji umowy wynosi 60 dni od daty doręczenia Zamawiającemu prawidłowo wystawionej faktury
2. Za datę zapłaty uznaje się dzień obciążenia rachunku bankowego Zamawiającego.
3. Oryginał faktury należy przysyłać na adres Zamawiającego: Południowy Koncern Węglowy S.A., 43-600 Jaworzno, ul. Grunwaldzka 37

### VI. OŚWIADCZENIA WYKONAWCY:

1. Oświadczamy, że zawarty w Specyfikacji Istotnych Warunków Zamówienia projekt umowy został przez nas zaakceptowany i zobowiązujemy się w przypadku wyboru naszej oferty do zawarcia umowy na wyżej wymienionych warunkach w miejscu i terminie wyznaczonym przez Zamawiającego.
2. Oświadczamy, że posiadamy wszelkie informacje potrzebne dla zrealizowania przedmiotu zamówienia.
3. Oświadczamy, że uważamy się za związanych niniejszą ofertą na czas wskazany w specyfikacji istotnych warunków zamówienia.
4. Oświadczamy, że oferta **nie zawiera** informacji stanowiących tajemnicę przedsiębiorstwa w rozumieniu przepisów o zwalczaniu nieuczciwej konkurencji./\*

Oświadczamy, że oferta **zawiera** informacje stanowiące tajemnicę przedsiębiorstwa w rozumieniu przepisów o zwalczaniu nieuczciwej konkurencji. /\*

Informacje poufne zawarte są w następujących dokumentach wydzielonych z oferty do koperty wewnętrznej:

...../\*

...../\*

**\*/ niepotrzebne skreślić, a niezbędne dane uzupełnić**

5. Oświadczamy, że wadium w kwocie ..... złotych zostało wniesione w dniu ..... w formie .....

.....  
(podpisy osób uprawnionych do reprezentowania Wykonawcy)

(wzór)

.....  
(nazwa i adres Wykonawcy)....., dnia.....  
(miejsowość)**WYKAZ DOSTAW**

w sprawie: postępowania o udzielenie zamówienia publicznego w trybie przetargu nieograniczonego na „Dostawy noży styczny-obrotowych do organów urabiających kombajnów ścianowych i chodnikowych dla Południowego Koncernu Węglowego S.A.” – sprawa nr 41/2012/EEZP/MN.

Lp.	Przedmiot zamówienia	Wartość brutto zamówienia [zł]	Termin/* realizacji [od dzień/miesiąc/rok do dzień/miesiąc/rok]	Odbiorca [pełna nazwa i adres Zamawiającego będącego stroną umowy]	Nr załącznika** do Wykazu dostaw w postaci dokumentu potwierdzającego należyte wykonanie zamówienia [np. referencje]
1.					
2.					
...					

/\* - dla każdej pozycji Wykazu dostaw należy przedłożyć dokument potwierdzający należyte wykonanie lub wykonywanie zamówienia.

.....  
(podpisy osób uprawnionych do reprezentowania Wykonawcy)

(wzór)

.....  
(nazwa i adres Wykonawcy)

....., dnia.....  
(miejsowość)

**OŚWIADCZENIA WYKONAWCY**  
*potwierdzające brak podstaw do wykluczenia z postępowania*

w sprawie: postępowania o udzielenie zamówienia publicznego w trybie przetargu nieograniczonego na „Dostawy noży styczny-obrotowych do organów urabiających kombajnów ścianowych i chodnikowych dla Południowego Koncernu Węglowego S.A.” – sprawa nr 41/2012/EEZP/MN.

1. Oświadczamy, że spełniamy warunki udziału w postępowaniu zgodnie z art. 22 ust. 1 pkt 1-4 ustawy Prawo zamówień publicznych.
2. Oświadczamy, że nie podlegamy wykluczeniu z postępowania na podstawie art. 24 ust. 1 pkt 1 oraz art. 24 ust. 2 pkt 1 i pkt 3 ustawy Prawo zamówień publicznych.
3. Oświadczamy, że nie podlegamy wykluczeniu na podstawie art. 24 ust. 1 pkt 2 ustawy Prawo zamówień publicznych. **(dotyczy tylko Wykonawcy będącego osobą fizyczną, a gdy nie dotyczy - należy skreślić cały pkt 3)**

.....  
(podpisy osób uprawnionych do reprezentowania Wykonawcy)

(wzór)

.....  
(nazwa i adres Wykonawcy)

....., dnia.....  
(miejsowość)

**OŚWIADCZENIA WYKONAWCY**  
*dotyczące zdolności technicznej*

w sprawie: postępowania o udzielenie zamówienia publicznego w trybie przetargu nieograniczonego na „Dostawy noży styczno-obrotowych do organów urabiających kombajnów ścianowych i chodnikowych dla Południowego Koncernu Węglowego S.A.” – sprawa nr 41/2012/EEZP/MN.

1. Oświadczamy, że zamówienie będziemy realizować **samodzielnie**, tj. bez udziału podwykonawców /\*

*lub*

Oświadczamy, że zamówienie będziemy **realizować z udziałem podwykonawców /\***

Zakres zamówienia, jaki zamierzamy powierzyć podwykonawcom obejmuje:/\*

.....  
.....  
\*/ **niepotrzebne skreślić, a niezbędne dane uzupełnić**

2. Oświadczamy, że oferowane przez nas noże styczno-obrotowe do organów urabiających kombajnów ścianowych i chodnikowych będą fabrycznie nowe (nieużywane i nieregenerowane). Do produkcji oferowanych przez nas noży styczno-obrotowych nie zostaną użyte spieki pochodzące z odzysku (recyklingu).

.....  
(podpisy osób uprawnionych do reprezentowania Wykonawcy)



**ZINTEGROWANA POLITYKA JAKOŚCI, ŚRODOWISKA,  
BEZPIECZEŃSTWA I HIGIENY PRACY  
W POŁUDNIOWYM KONCERNIE WĘGLOWYM S.A.**

**Misja Grupy:**

*Zapewnienie energii naszym klientom w oparciu o najlepsze praktyki gwarantujące wzrost wartości firmy*

**Wizja Grupy:**

*Należać do grupy wiodących firm energetycznych w regionie*

**Nadrzędny cel strategiczny:**

*Ciągły wzrost wartości zapewniający zwrot z zainwestowanego kapitału dla akcjonariuszy*

**Cel główny:**

*Zwiększenie wartości Grupy Tauron poprzez dostarczenie konkurencyjnego kosztowo paliwa dla Grupy oraz optymalizację wolumenu sprzedaży pozostałych produktów.*

**Naszą polityką w zakresie jakości jest:**

- dążenie do dostosowania poziomu produkcji węgla handlowego do potrzeb Grupy TAURON Polska Energia S.A.,
- rozwój działalności poprzez kompleksowe projektowanie i planowanie produkcji oraz działania inwestycyjne ze szczególnym uwzględnieniem systematycznej modernizacji techniki i technologii stosowanych w zakładach górniczych Południowego Koncernu Węglowego S.A.,
- zwiększenie efektywności zarządzania, wzrost wydajności procesów technologicznych, zapewnienie ciągłości dostaw oraz parametrów produkowanego węgla odpowiednio do uzgodnionych i spodziewanych wymagań klienta,
- rozwój systemu zarządzania kapitałem ludzkim i środkami produkcji zgodnie z najnowocześniejszymi trendami.

**Naszą polityką w zakresie środowiska jest:**

- optymalizacja parametrów wody dołowej pompowanej na powierzchnię oraz zrucanej do rzek,
- minimalizacja szkód spowodowanych ruchem zakładów górniczych,
- optymalizacja kierunków zagospodarowania odpadów i zwiększenie skuteczności realizacji przyjętych zadań w tym zakresie,
- zapobieganie zanieczyszczeniom.

**Naszą polityką w zakresie BHP jest:**

- realizacja i doskonalenie działań zapobiegających możliwości wystąpienia wypadków przy pracy, chorób zawodowych i innych chorób związanych z warunkami środowiska pracy,
- poprawa warunków pracy poprzez utrzymanie w stałej sprawności funkcjonujących oraz wprowadzenie nowych urządzeń ograniczających lub eliminujących szkodliwe dla zdrowia czynniki środowiska pracy,
- systematyczna identyfikacja i eliminowanie sytuacji potencjalnie wypadkowych.

**Kadrę zarządzającą i kierującą zobowiązuje się także do:**

- spełniania wymagań i zobowiązań wynikających z obowiązujących przepisów prawnych i norm, w szczególności dotyczących ochrony środowiska, bezpieczeństwa i higieny pracy oraz zawartych kontraktów,
- prowadzenia polityki informacyjnej, zapewniającej zrozumienie dla wszystkich działań naszej firmy, mogących wywierać wpływ na środowisko,
- podnoszenia świadomości, poczucia odpowiedzialności i zaangażowania pracowników w zakresie jakości, środowiska, bezpieczeństwa i higieny pracy oraz umożliwienie rozwoju osobowego pracowników poprzez szkolenia,
- zapewnienia odpowiednich zasobów i środków umożliwiających realizację niniejszej Polityki,
- ciągłego doskonalenia Systemu.

Miejscowość: ....., dnia .....

Nazwa podmiotu składającego oświadczenie: .....

Adres siedziby: .....

**OŚWIADCZENIE WYKONAWCY**  
(w związku z realizacją umowy )  
**o gotowości przestrzegania obowiązujących u Zamawiającego rygorów**  
**związanych z ochroną środowiska**  
**- w ramach wdrożonego zintegrowanego systemu zarządzania**  
**Południowego Koncernu Węglowego S.A.**

w sprawie: postępowania o udzielenie zamówienia publicznego w trybie przetargu nieograniczonego na „Dostawy noży styczny-obrotowych do organów urabiających kombajnów ścianowych i chodnikowych dla Południowego Koncernu Węglowego S.A.” – sprawa nr 41/2012/EEZP/MN.

Uprawnieni do reprezentowania **Wykonawcy oświadczamy, iż:**

1. **Zobowiązujemy** się do zapoznania i przestrzegania przepisów prawnych obowiązujących u Zamawiającego w zakresie ochrony środowiska - w związku z wdrożonym u niego Zintegrowanym Systemem Zarządzania.
2. **Zobowiązujemy** się do takiego postępowania w ramach realizacji przedmiotu zamówienia, by było ono przyjazne środowisku i nie stanowiło dla niego zagrożenia.
3. **Wyrażamy zgodę** w związku z nadzorem w ramach Zintegrowanego Systemu Zarządzania, na dokonywanie auditów przez przedstawicieli Zamawiającego w miejscu realizacji zawartej umowy.
4. **W przypadku** powstania odpadów w procesie realizacji przedmiotu zamówienia, jako ich wytwórca i posiadacz zobowiązujemy się do postępowania z nim zgodnie z obowiązującymi u Zamawiającego przepisami.

.....  
(pieczęć i podpisy osoby/osób  
upoważnionych do reprezentowania Wykonawcy)

PROJEKT UMOWY

**UMOWA**

zawarta w dniu ..... r. w Jaworznie pomiędzy:

**Południowym Koncernem Węglowym S.A. z siedzibą w Jaworznie**

43-600 Jaworzno, ul. Grunwaldzka 37,

NIP 632 18 80 539, REGON 240033634, zarejestrowanym w Sądzie Rejonowym Katowice –  
Wschód w Katowicach, Wydział VIII Gospodarczy Krajowego Rejestru Sądowego pod numerem  
KRS 0000228587, kapitał zakładowy: 352.040.780,00 zł, kapitał wpłacony: 352.040.780,00 zł,  
zwanym dalej „**Zamawiającym**” i reprezentowanym przez:

1. .... - .....

2. .... - .....

a firmą:

nazwa: .....

adres: .....

NIP....., REGON ....., nr KRS ....., Sąd .....,

kapitał zakładowy:.....

zwaną dalej „**Wykonawcą**”, reprezentowaną przez:

1. .... - .....

2. .... - .....

Umowa została zawarta na podstawie:

1. Specyfikacji Istotnych Warunków Zamówienia do postępowania o udzielenie zamówienia publicznego w trybie przetargu nieograniczonego na *Dostawy noży styczno-obrotowych do organów urabiających kombajnów ścianowych i chodnikowych dla Południowego Koncernu Węglowego S.A.* – sprawa nr 41/2012/EEZP/MN.
2. Oferty Wykonawcy z dnia ..... r. - część nr .... zamówienia.
3. Uchwały Zarządu Zamawiającego Nr .....z dnia .....

**PRZEDMIOT UMOWY**

**§ 1.**

1. Wykonawca zobowiązuje się do dokonywania w okresie obowiązywania niniejszej umowy sprzedaży Zamawiającemu towarów wymienionych w specyfikacji stanowiącej załącznik nr 1 do niniejszej umowy.
2. Sprzedaż towarów następować będzie na podstawie pisemnych zamówień Zamawiającego, określających w szczególności rodzaje i ilości towarów oraz terminy i miejsce dostaw.

3. Zamawiający zastrzega sobie prawo do dokonywania zakupów towarów, o których mowa w ust. 1, według swoich potrzeb, w związku z czym łączna wartość towarów zakupionych na podstawie niniejszej umowy może być niższa niż określona w § 3 ust. 2 i Wykonawcy nie będą z tego tytułu przysługiwały jakiegokolwiek roszczenia, w szczególności odszkodowawcze. Strony ustalają jednak, że łączna wartość towarów zakupionych przez Zamawiającego od Wykonawcy na podstawie niniejszej umowy nie będzie niższa niż 50% wartości określonej w § 3 ust. 2.
4. Termin realizacji zamówienia nie może być dłuższy niż 7 dni od daty otrzymania zamówienia przez Wykonawcę.
5. Ilekroć w dalszej części niniejszej umowy jest mowa o towarze należy przez to rozumieć również odpowiednią partię towaru wynikającą z zamówień Zamawiającego.
6. Termin realizacji umowy: od dnia ..... do dnia ....., nie dłużej jednak niż do dnia, w którym łączna wartość wszystkich zamówień wykonanych przez Wykonawcę na podstawie niniejszej umowy osiągnie kwotę netto określoną w § 3 ust. 2 umowy.
7. Ze strony Zamawiającego:
  - a) osobą odpowiedzialną za realizację i rozliczenie umowy jest:  
– ....., - tel. ....
  - b) osobą sprawującą nadzór nad realizacją umowy jest:  
– ....., - tel. ....  
– ....., - tel. ....
8. Ze strony Wykonawcy osobą odpowiedzialną za realizację i rozliczenie umowy jest:  
– ....., - tel. ....
9. Zmiana osób wymienionych w ust 7 lub 8 nie stanowi zmiany niniejszej umowy. Wymaga jednak dla swej skuteczności złożenia przez Stronę dokonującą zmiany pisemnego oświadczenia w tym przedmiocie drugiej Stronie

## **WYDANIE TOWARU. BRAKI ILOŚCIOWE I WADY TOWARU, GWARANCJA**

### **§ 2.**

1. Wykonawca zobowiązany jest dostarczyć towar Zamawiającemu do miejsca wskazanego w zamówieniu, o którym mowa w § 1 ust. 2 (magazyn Zamawiającego w Jaworznie lub Libiążu) i wydać towar Zamawiającemu.
2. O przygotowaniu towaru do wydania Wykonawca zobowiązuje się zawiadomić Zamawiającego przynajmniej z 3 dniowym wyprzedzeniem.
3. Towar zostanie wydany Zamawiającemu w opakowaniu zwyczajowo przyjętym dla danego rodzaju towaru i sposobu przewozu. Towar winien być oznakowany w sposób umożliwiający łatwą jego identyfikację. Koszt opakowania nieprzewidzianego do zwrotu oraz koszt oznakowania towaru wliczony jest w cenę towaru. Opakowania przewidziane do zwrotu zostaną wydane Wykonawcy w magazynie Zamawiającego w terminie 30 dni od dnia przyjęcia towaru, pod warunkiem umieszczenia przez Wykonawcę adnotacji na dokumencie WZ, że opakowanie podlega zwrotowi.
4. Do towaru Wykonawca obowiązany jest dołączyć:
  - a) wraz z pierwszą dostawą

- wyciąg z dokumentacji techniczno-ruchowej zawierającej co najmniej; rysunek techniczny z podstawowymi wymiarami oraz charakterystykę techniczną oferowanego wyrobu lub kartę katalogową wyrobu wraz z aktualnymi rysunkami technicznymi,
  - deklarację zgodności dla wyrobu,
  - warunki gwarancji określone w karcie gwarancyjnej
- b) wraz z każdą dostawą:
- specyfikację towaru – dowód dostawy WZ,
  - deklarację zgodności dla partii towaru lub świadectwo kontroli jakości wyrobu,
  - kartę gwarancyjną dla partii towaru,
5. W przypadku stwierdzenia braków ilościowych w dostawie, Zamawiający zgłosi Wykonawcy pisemnie lub faksem reklamację. Brakujący towar Wykonawca zobowiązany jest uzupełnić na swój koszt niezwłocznie, nie później jednak niż w ciągu 5 dni od daty otrzymania reklamacji. Uzupełnienie towaru nie wyłącza uprawnienia Zamawiającego do domagania się od Wykonawcy zapłaty kary umownej za opóźnienie w dostawie w zakresie brakującego towaru, zgodnie z § 4 ust. 1 lit. b).
  6. W przypadku stwierdzenia wad jakościowych dostarczonych towarów Zamawiający dokona pisemnej reklamacji. Reklamacja winna zostać rozpatrzona przez Wykonawcę nie później niż w ciągu 3 dni roboczych od daty jej doręczenia Wykonawcy. Wykonawca zobowiązany jest niezwłocznie, nie później jednak niż w terminie 7 dni od daty zgłoszenia reklamacji, dostarczyć Zamawiającemu na swój koszt towar wolny od wad oraz odebrać od Zamawiającego towar wadliwy. W razie nieuzasadnionej odmowy odebrania od Zamawiającego towaru wadliwego, towar ten po upływie siedmiodniowego terminu, o którym mowa w zdaniu trzecim, będzie składowany przez Zamawiającego na koszt i ryzyko Wykonawcy. Z tytułu tego składowania Wykonawca zobowiązany będzie zapłacić Zamawiającemu kwotę stanowiącą równowartość 1% łącznej ceny netto składowanego towaru za każdy dzień składowania. Dostarczenie towaru wolnego od wad nie wyłącza uprawnienia Zamawiającego do domagania się od Wykonawcy zapłaty kary umownej za opóźnienie w dostawie w zakresie wadliwego towaru, zgodnie z § 4 ust. 1 lit. b).
  7. W razie niewykonania lub nienależytego wykonania zobowiązania do uzupełnienia brakującego towaru lub dostarczenia towaru wolnego od wad, określonego w ust. 5 i 6, Zamawiający może odstąpić od umowy w całości lub w części.
  8. Prawo do odstąpienia od umowy w całości lub w części przysługuje Zamawiającemu również w przypadku opóźnienia w dostawie towarów, trwającego dłużej niż 14 dni.
  9. Postanowienia ust. 5 – 7 nie wyłączają ani nie ograniczają uprawnień Zamawiającego z tytułu rękojmi za wady towaru przysługujących mu na zasadach ogólnych oraz z tytułu gwarancji jakości.
  10. Wykonawca udziela Zamawiającemu gwarancji jakości wszystkich towarów na okres 12 miesięcy od daty dostarczenia towaru do magazynu Zamawiającego w Jaworznie lub Libiążu. Zamawiający może wykonywać uprawnienia z tytułu rękojmi za wady fizyczne towaru niezależnie od uprawnień wynikających z gwarancji. Warunki gwarancji określa karta gwarancyjna, którą Wykonawca zobowiązany jest dołączyć do towaru wraz z pierwszą dostawą, przy czym karta ta nie może zawierać postanowień sprzecznych z postanowieniami dwóch zdań poprzednich.
  11. Wykonawca oświadcza, że dostarczany towar jest wolny od wad prawnych i nie narusza praw majątkowych osób trzecich.
  12. Wykonawca wyraża zgodę na przeprowadzenie badań kontrolnych dostarczonych towarów w zakresie zgodności deklarowanych parametrów technicznych z odpowiednią, przedstawioną w postępowaniu przetargowym dokumentacją (normą lub specyfikacją

techniczną oraz wynikami badań parametrów szybkości zużycia noży styczno-obrotowych – średniego parametru względnego ubytku masy noża po badaniach C2). W przypadku negatywnego wyniku badania Wykonawca poniesie jego koszty i zostanie wezwany do wymiany produktu wadliwego na zasadach określonych w ust. 6 na produkt wolny od wad, o deklarowanej w postępowaniu przetargowym jakości. W przypadku badania potwierdzającego zgodność dostarczonych towarów z dokumentacją przedstawioną w postępowaniu przetargowym, koszty badań ponosi Zamawiający.

13. Zamawiający z wyprzedzeniem 3 dni roboczych poinformuje Wykonawcę drogą faksową lub elektroniczną o:

- a) terminie pobrania próbki do badań,
- b) rodzaju towaru objętego badaniem,
- c) numerze dokumentu dostawy partii towaru podlegającego badaniom,

- wskazując jednocześnie jednostkę badawczą posiadającą uprawnienia do wykonywania badań towarów wymienionych w załączniku nr 1 do niniejszej umowy, w której przeprowadzone zostaną badania kontrolne dostarczonych towarów w zakresie zgodności deklarowanych parametrów technicznych z odpowiednią, przedstawioną w postępowaniu przetargowym dokumentacją.

14. Badania kontrolne oceny i jakości dostarczonych towarów przeprowadzone zostaną przez Katedrę Maszyn Górniczych, Przeróbczych i Transportowych Wydziału Inżynierii Mechanicznej i Robotyki Akademii Górniczo-Hutniczej w Krakowie wg procedury pomiarów parametrów konstrukcyjnych, materiałowych i szybkości zużycia kombajnowych noży styczno-obrotowych – część 3 procedury (Procedura badań szybkości zużycia noży skrawających). Wyniki z badań przeprowadzonych przy tych samych parametrach procesu urabiania (średnia parametru względnego ubytku masy noża po badaniach C2), uzyskane podczas badań kontrolnych wykonanych wg procedury, o której mowa w zdaniu pierwszym, nie mogą być wyższe więcej jak o 20% od wyników badań wzorcowych towarów oferowanych przez Wykonawcę w postępowaniu przetargowym.

15. Wykonawcy przysługuje prawo uczestniczenia w pobieraniu próbki towaru do badań oraz jej oznaczenia w dogodny dla niego sposób.

16. Z pobrania próbki towaru do badań sporządza się stosowny protokół zawierający co najmniej informacje określone w ust. 13, który podpisują przedstawiciele Zamawiającego i Wykonawcy.

17. W przypadku nieobecności przedstawiciela Wykonawcy przy pobieraniu próbki towaru do badań, protokół, o którym mowa w ust. 16, sporządza się bez jego podpisu, a Wykonawcy nie przysługuje prawo wniesienia zastrzeżeń dotyczących sposobu jej pobrania.

18. W przypadku ujawnienia, potwierdzonej opinią jednostki badawczej, o której mowa w ust. 13 i 14, wady towaru częściowo lub całkowicie rozchodowanego z magazynu Zamawiającego kosztami wynikającymi z demontażu i wytransportowania towaru oraz ponownego montażu na dole kopalni obciążony zostanie Wykonawca na podstawie faktury Zamawiającego sporządzonej w oparciu o wykonaną przez niego kalkulację kosztów.

19. W przypadku trzykrotnego zgłoszenia w trakcie trwania umowy przez Zakłady Górnicze wchodzące w skład Zamawiającego reklamacji spowodowanej nie dotrzymaniem deklarowanych w złożonej przez Wykonawcę ofercie parametrów technicznych lub jakości dostarczonych towarów, ujawnionych podczas badań kontrolnych, o których mowa w ust. 12, Zamawiający może odstąpić od niniejszej umowy w części obejmującej całą resztę świadczeń określonych umową, nie wykonanych przez Wykonawcę do dnia odstąpienia. Prawo odstąpienia od umowy Zamawiający może wykonać w ciągu dwóch miesięcy od dnia zgłoszenia po raz trzeci reklamacji uzasadnionej negatywnymi wynikami badań kontrolnych. Prawo do odstąpienia od umowy nie pozbawia Zamawiającego żądania od Wykonawcy

dostarczenia na swój koszt towaru wolnego od wad oraz odebrania od Zamawiającego towaru wadliwego.

20. W przypadku gdy Wykonawcą jest konsorcjum lub działające wspólnie dwa lub więcej podmiotów nie tworzących konsorcjum: Wszystkie podmioty będące Wykonawcą ponoszą względem Zamawiającego solidarną odpowiedzialność za należyte wykonanie zobowiązań określonych niniejszą umową.

## CENA I WARUNKI PŁATNOŚCI

### § 3.

1. Z tytułu sprzedaży towaru Zamawiający zobowiązuje się zapłacić cenę netto, stanowiącą iloczyn cen jednostkowych netto określonych w załączniku nr 1 do niniejszej umowy i liczby jednostek miary towaru danego rodzaju dostarczonych Zamawiającemu na podstawie zamówienia, o którym mowa w § 1 ust. 2, powiększoną o podatek od towarów i usług według stawki wskazanej w ust. 2.
2. Strony ustalają, że łączna wartość wszystkich zamówień wykonanych przez Wykonawcę na podstawie niniejszej umowy nie może przekroczyć kwoty netto .....zł. (słownie złotych:...../100), powiększonej o podatek od towarów i usług (VAT) według stawki 23%, tj. kwoty brutto .....zł (słownie złotych: ...../100).
3. W razie ustawowej zmiany stawki podatku od towarów i usług Strony zobowiązują się dokonać zmiany ust. 2 – z mocą obowiązującą od dnia wejścia w życie przepisów wprowadzających nową stawkę – poprzez:

- a) zastąpienie dotychczasowej stawki podatku od towarów i usług nową stawką,
- b) zastąpienie dotychczasowej kwoty brutto nową kwotą obliczoną według wzoru:

$$B_N = [N_W \times (1 + V_D/100)] + [(N - N_W) \times (1 + V_N/100)]$$

gdzie poszczególne symbole oznaczają:

$B_N$  – nowa wartość brutto zamówień na podstawie umowy [zł],

$N_W$  – wartość netto zamówień wykonanych przez Wykonawcę (tzn. towarów dostarczonych Zamawiającemu) przed wprowadzeniem nowej stawki podatku od towarów i usług [zł],

$V_D$  – dotychczasowa stawka podatku od towarów i usług [%],

$N$  – wartość netto zamówień określona w ust. 2 [zł],

$V_N$  – nowa stawka podatku od towarów i usług [%].

4. Cena obejmuje wszystkie koszty poniesione przez Wykonawcę w związku z wykonaniem niniejszej umowy, w tym koszty transportu towaru do miejsca wskazanego w zamówieniu, o którym mowa w § 1 ust.2.
5. Zapłaty ceny Zamawiający dokona w terminie 60 dni od daty doręczenia mu prawidłowo wystawionej faktury, przelewem na rachunek wskazany w fakturze.

*(lub – gdy Wykonawca jest Zakładem Pracy Chronionej: „Zapłaty ceny Zamawiający dokona w terminie 60 dni od daty wystawienia prawidłowej faktury, przelewem na rachunek wskazany w fakturze).*

6. Za datę zapłaty uznaje się dzień obciążenia rachunku bankowego Zamawiającego.
7. Termin zapłaty ulega przedłużeniu o czas trwania postępowań reklamacyjnych, o których mowa w § 2 ust. 5 i 6 umowy, przy czym czas ten liczy się od daty zgłoszenia reklamacji do dnia uzupełnienia przez Wykonawcę braków ilościowych towarów lub dostarczenia towarów wolnych od wad, a jeżeli reklamacja okaże się nieuzasadniona - do dnia doręczenia Zamawiającemu oświadczenia Wykonawcy o odmowie uznania reklamacji.

8. Faktury należy doręczyć na adres: Południowy Koncern Węglowy S.A. 43-600 Jaworzno, ul. Grunwaldzka 37
9. Faktury wystawione na podstawie niniejszej umowy muszą zawierać numer zamówienia i numer pod którym niniejsza umowa została wpisana do rejestru umów Zamawiającego. Do faktury musi zostać dołączona kopia dowodu WZ, potwierdzającego odbiór towaru. Faktura nie spełniająca wymogów określonych w zdaniach poprzednich nie jest fakturą wystawioną prawidłowo w rozumieniu ust. 5.
10. Wierzytelności wynikające z niniejszej umowy nie mogą zostać przeniesione na osobę trzecią, ani też stać się przedmiotem zastawu bez zgody Zamawiającego wyrażonej na piśmie.
11. W przypadku, gdy Wykonawcą jest konsorcjum:  
Faktury z tytułu sprzedaży dokonanej na podstawie niniejszej umowy wystawiane będą przez Lidera Konsorcjum.  
W przypadku, gdy Wykonawcą są działające wspólnie dwa lub więcej podmiotów nie tworzących konsorcjum:  
Faktury z tytułu sprzedaży dokonanej na podstawie niniejszej umowy wystawiane będą przez .....

*(podać nazwę podmiotu)*

## **KARY UMOWNE**

### **§ 4.**

1. Zamawiający ma prawo żądać od Wykonawcy zapłaty kar umownych:
  - a) w przypadku odstąpienia od umowy przez Zamawiającego z powodu okoliczności, za które odpowiedzialność ponosi Wykonawca, a szczególności w przypadku opisanym w § 2 ust. 7 lub 8 lub 19 - w wysokości 10 % kwoty netto określonej w § 3 ust. 2,
  - b) za opóźnienie w dostawie towaru - w wysokości 0,5 % łącznej ceny netto towarów objętych opóźnieniem za każdy dzień opóźnienia,
  - c) za opóźnienie w uzupełnieniu braków ilościowych towarów lub w dostarczeniu towaru wolnego od wad, o którym mowa w § 2 ust. 5 i 6 - w wysokości 0,5 % łącznej ceny netto towarów objętych opóźnieniem za każdy dzień opóźnienia.
2. Jeżeli Zamawiający odstąpi od umowy na podstawie § 2 ust. 7 lub 8 lub 19, wówczas kary umowne określone w ust. 1 lit. b) i c) będą mogły zostać naliczone przez Zamawiającego niezależnie od kary umownej przewidzianej w ust. 1 lit. a) i wówczas będą one przysługiwały Zamawiającemu do dnia odstąpienia od umowy.
3. Wykonawca ma prawo żądać od Zamawiającego zapłaty kary umownej w wysokości 10% kwoty netto określonej w § 3 ust. 2 w przypadku odstąpienia od umowy przez Wykonawcę z powodu okoliczności, za które odpowiedzialność ponosi Zamawiający.
4. Zapłata kar umownych nastąpi w terminie 14 dni od daty wystawienia dokumentu obciążeniowego.
5. Strony mogą dochodzić na zasadach ogólnych odszkodowań przewyższających kary umowne do pełnej wysokości poniesionej szkody.



## **SIŁA WYŻSZA**

### **§ 5.**

1. Od obowiązków określonych w niniejszej umowie Strona może być zwolniona w przypadku zaistnienia uniemożliwiających wykonanie przez nią tych obowiązków okoliczności, nieprzewidzianych, niezależnych od Stron, które powstały po zawarciu umowy, takich jak w szczególności klęska żywiołowa, istotna zmiana warunków geologiczno -górnictwa, wojna, rozruchy, rozporządzenia władz, strajki (siła wyższa).
2. O zaistnieniu okoliczności uznanych za siłę wyższą Strony są zobowiązane niezwłocznie nawzajem się powiadomić.
3. W przypadku gdy siła wyższa uniemożliwia stronie należyte wykonanie świadczeń określonych niniejszą umową przez czas dłuższy niż jeden miesiąc, druga strona może odstąpić od niniejszej umowy.
4. W razie odstąpienia od niniejszej umowy na podstawie ust. 3 nie stosuje się postanowień § 4 ust.1. lit. a) oraz § 4 ust.3.

## **POUFNOŚĆ**

### **§ 6.**

1. Obie Strony niniejszej umowy zobowiązują się do zachowania poufności informacji, dokumentów i innych danych dotyczących obu Stron, a uzyskanych w związku z realizacją niniejszej umowy, z zastrzeżeniem ust. 2 oraz § 8 i 9.
2. Postanowienia ust.1 nie dotyczą dokumentacji postępowania o udzielenie zamówienia publicznego, w wyniku którego zawarto niniejszą umowę oraz innych dokumentów i danych stanowiących informację publiczną.

## **OCHRONA ŚRODOWISKA**

### **§ 7.**

1. Wykonawca zobowiązuje się do przestrzegania przepisów prawnych w zakresie ochrony środowiska.
2. Wykonawca oświadcza, że jeśli w trakcie realizacji przedmiotu umowy powstaną odpady, to jest on Wytwarzającym i Posiadaczem tych odpadów i zobowiązuje się do prowadzenia kart ewidencji oraz kart przekazania odpadów, zgodnie z obowiązującymi przepisami prawa oraz gospodarowania odpadami w sposób gwarantujący poszanowanie środowiska naturalnego.

## **ZGODA NA PUBLIKACJĘ**

### **§ 8.**

Wykonawca oświadcza, iż w związku z posiadaniem przez TAURON Polska Energia SA – jednostkę dominującą nad Zamawiającym statusu spółki publicznej, wyraża zgodę na podawanie do publicznej wiadomości informacji dotyczących przedmiotowej umowy w związku z wypełnianiem przez TAURON Polska Energia SA obowiązków informacyjnych wynikających z art. 56 ustawy z dnia 29 lipca 2005 roku o ofercie publicznej i warunkach wprowadzania instrumentów finansowych do zorganizowanego systemu obrotu oraz o spółkach publicznych (Dz. U. z 2009 roku, Nr 185, poz. 1439) oraz Rozporządzenia Ministra Finansów z dnia 19 lutego 2009 roku w sprawie informacji bieżących i okresowych przekazywanych przez emitentów papierów wartościowych oraz warunków uznawania za równoważne informacji

wymaganych przepisami prawa państwa niebędącego państwem członkowskim (Dz. U. z 2009 roku, Nr 33, poz. 259).

## **INFORMOWANIE O PODMIOTACH Z GRUPY KAPITAŁOWEJ WYKONAWCY**

### **§ 9.**

Wykonawca zobowiązuje się do przekazania Zamawiającemu listy jednostek zależnych wchodzących w skład jego Grupy Kapitałowej w rozumieniu przepisów o rachunkowości stanowiącej załącznik nr 2 (tj. informacje wymagane do zidentyfikowania kontrahenta – nazwa, adres, NIP) do niniejszej umowy oraz niezwłocznego informowania Zamawiającego o każdej zmianie w składzie Grupy Kapitałowej.

## **POSTANOWIENIA KOŃCOWE**

### **§ 10.**

1. Wszelkie spory wynikłe z niniejszej umowy rozstrzygał będzie sąd powszechny właściwy dla siedziby Zamawiającego.
2. W sprawach nieuregulowanych niniejszą umową mają zastosowanie przepisy ustawy Prawo zamówień publicznych oraz przepisy Kodeksu cywilnego.
3. Wszelkie zmiany i uzupełnienia postanowień niniejszej umowy, dla swej ważności, muszą być sporządzone w formie pisemnej w postaci aneksu do umowy, z zastrzeżeniem § 1 ust. 9.
4. Strony dopuszczają możliwość zmiany warunków umowy - z zastrzeżeniem art. 144 ustawy Prawo zamówień publicznych.
5. Zamawiający zastrzega sobie prawo do odstąpienia od umowy na podstawie art. 145 ustawy Prawo zamówień publicznych.
6. Umowę sporządzono w dwóch jednobrzmiących egzemplarzach – po jednym egzemplarzu dla każdej ze Stron.

### Załączniki:

- Załącznik nr 1 – SPECYFIKACJA TOWARU WRAZ Z CENAMI.  
Załącznik nr 2 – Lista jednostek zależnych wchodzących w skład Grupy Kapitałowej Wykonawcy w rozumieniu przepisów o rachunkowości.

**ZAMAWIAJĄCY**

**WYKONAWCA**

SPECYFIKACJA TOWARU WRAZ Z CENAMI

Lp.	Przedmiot zamówienia	Jednostka miary	Cena jednostkowa netto [zł/jedn. miary]
1			
2			
3			
4			
5			

ZAMAWIAJĄCY

WYKONAWCA

LISTA JEDNOSTEK ZALEŻNYCH  
WCHODZĄCYCH W SKŁAD GRUPY KAPITAŁOWEJ WYKONAWCY  
w rozumieniu przepisów o rachunkowości

Lp.	Nazwa	Adres	NIP

.....  
(pieczęć i podpisy osoby/osób upoważnionych  
do reprezentowania Wykonawcy)