

SPECYFIKACJA ISTOTNYCH WARUNKÓW ZAMÓWIENIA (SIWZ)

do przetargu nieograniczonego na:

Dostawy noży obrotowych, tulei, uchwytów nożowych i zabezpieczeń do organów urabiających kombajnów ścianowych i chodnikowych dla Południowego Koncernu Węglowego S.A.

NAZWA I ADRES ZAMAWIAJĄCEGO

Południowy Koncern Węglowy S.A.
43 – 600 Jaworzno, ul. Grunwaldzka 37

Adres internetowy (URL): www.pkwsa.pl

Wydział Zamówień Publicznych:

godziny urzędowania - od 7:00 do 15:00; fax 32 615 59 42, tel. 32 618 52 01

Kancelaria Główna - czynna w godzinach od 7:00 do 15:00

TRYB UDZIELENIA ZAMÓWIENIA

Przetarg nieograniczony

Podstawa prawna:

art. 134 ust. 1 oraz art. 39 ustawy z dnia 29 stycznia 2004 r. Prawo zamówień publicznych (tekst jedn. Dz.U. z 2010 r. Nr 113, poz. 759 z późn. zm.).

PRZEDMIOT ZAMÓWIENIA

Nazwa nadana przez Zamawiającego:

Dostawy noży obrotowych, tulei, uchwytów nożowych i zabezpieczeń do organów urabiających kombajnów ścianowych i chodnikowych dla Południowego Koncernu Węglowego S.A.

Nazwa wg Wspólnego Słownika Zamówień:

kod CPV: 39241130-3 „Noże specjalne”

Nazwa wg Polskiej Klasyfikacji Wyrobów i Usług:

Symbol PKWiU: 28.92.12.0 „Wrębiarki do węgla lub skał, maszyny do drażnienia tuneli, pozostałe maszyny do wierceń i głębinienia szybów”.

Szczegółowy opis przedmiotu zamówienia stanowi załącznik nr 1 do SIWZ.

TERMIN WYKONANIA ZAMÓWIENIA

od dnia zawarcia umowy do dnia 31.12.2012 r.

przewidywany termin rozpoczęcia realizacji umowy od dnia 01.11.2011 r.

WYKAZ ZAŁĄCZNIKÓW DO SIWZ

Załącznik nr 1 – Opis przedmiotu zamówienia.

Załączniki nr 1.1÷1.22 – Wykaz parametrów technicznych oferowanego przedmiotu zamówienia potwierdzających spełnienie wymagań określonych przez Zamawiającego (odpowiednio dla części 1÷22).

Załącznik nr 2 – FORMULARZ OFERTOWY (wzór)

Załącznik nr 3 – Wykaz dostaw (wzór)

Załącznik nr 4 – Oświadczenia wykonawcy w zakresie statusu prawnego – wzór.
Oświadczenia potwierdzające brak podstaw do wykluczenia wykonawcy z udziału w postępowaniu)

Załącznik nr 5 – Oświadczenia wykonawcy w zakresie zdolności technicznej – wzór.
(Oświadczenia potwierdzające spełnienie przez wykonawcę warunków udziału w postępowaniu dotyczących:
- posiadania uprawnień do wykonywania określonej działalności lub czynności,
- posiadania wiedzy i doświadczenia,
- dysponowania odpowiednim potencjałem technicznym oraz osobami zdolnymi do wykonania zamówienia).

Załącznik nr 6 – Zintegrowana Polityka Jakości, Środowiska, Bezpieczeństwa i Higieny Pracy w Południowym Koncernie Węglowym S.A.

Załącznik nr 7 – Oświadczenie Wykonawcy w związku z realizacją umowy (wzór).

Załącznik nr 8 – Projekt UMOWY.

Zgodnie z art. 36 ust. 1 ustawy Prawo zamówień publicznych określa się poniższe warunki:

1. INFORMACJE OGÓLNE

- 1) Ilekroć w niniejszej Specyfikacji zastosowane jest pojęcie „ustawa” bez bliższego określenia o jaką ustawę chodzi, to dotyczy to znowelizowanej ustawy z dnia 29.01.2004 roku Prawo zamówień publicznych.
- 2) Wykonawca przedstawi ofertę w języku polskim - zgodną z postanowieniami SIWZ.
- 3) Wykonawca złoży jedną ofertę w dwóch egzemplarzach, tj.:
 - oryginał w tradycyjnej formie pisemnej oraz
 - kopię oferty wykonaną z oryginału – w wersji elektronicznej na płycie CD-ROM z możliwością odczytu w programach Microsoft Word i/lub Microsoft Excel i/lub Adobe Reader (*pliki zapisane w formacie PDF*)
- 4) Ofertę stanowi wypełniony „Formularz ofertowy” stanowiący załącznik nr 2 do SIWZ wraz z wymaganymi przez Zamawiającego dokumentami oraz oświadczeniami.
- 5) W razie rozbieżności między treścią oryginału i kopii - obowiązuje treść oryginału oferty.
- 6) Złożenie większej liczby ofert spowoduje odrzucenie wszystkich ofert złożonych przez danego Wykonawcę.
- 7) Wykonawca poniesie wszelkie koszty związane z przygotowaniem i złożeniem oferty. Zamawiający nie przewiduje zwrotu kosztów związanych z uczestnictwem w postępowaniu.
- 8) Wykonawcy mogą wspólnie ubiegać się o udzielenie zamówienia. Grupa Wykonawców ubiegająca się o udzielenie zamówienia musi przyjąć formę prawną określoną w art. 23 ustawy.
- 9) Jeżeli oferta Wykonawców wspólnie ubiegających się o udzielenie zamówienia zostanie wybrana, przed zawarciem umowy w sprawie przedmiotowego zamówienia Zamawiający żąda przedłożenia umowy regulującej współpracę tych Wykonawców.
- 10) Zamawiający informuje, że umożliwi wgląd do jawnej części złożonych ofert w wyznaczonym przez siebie terminie, określonym w pisemnej odpowiedzi na pisemny wniosek zainteresowanego.
- 11) Wymaga się, aby najpóźniej w dniu zawierania umowy, ale przed jej podpisaniem Wykonawca dostarczył Zamawiającemu listę jednostek zależnych wchodzących w skład Grupy Kapitałowej wykonawcy w rozumieniu przepisów o rachunkowości, która stanowić będzie załącznik do umowy oraz niezwłocznie informował Zamawiającego o każdej zmianie w składzie swojej Grupy Kapitałowej.

Jeśli wykonawca nie należy do żadnej Grupy Kapitałowej lub nie posiada żadnych jednostek zależnych wchodzących w skład jego grupy kapitałowej w rozumieniu przepisów o rachunkowości - na Liście jednostek zależnych składa stosowne oświadczenie.

Niedostarczenie powyższej listy jednostek zależnych lub stosownego oświadczenia w terminie wyznaczonym przez zamawiającego na zawarcie umowy, będzie traktowane jako uchylenie się wykonawcy od zawarcia umowy, co w konsekwencji skutkować będzie zatrzymaniem wadium na podstawie art. 46 ust. 5 ustawy.

2. WARUNKI UDZIAŁU W POSTĘPOWANIU ORAZ OPIS SPOSOBU DOKONYWANIA OCENY SPEŁNIENIA TYCH WARUNKÓW

O udzielenie zamówienia mogą ubiegać się Wykonawcy, którzy spełniają warunki dotyczące:

- A. posiadania uprawnień do wykonywania określonej działalności lub czynności, jeżeli przepisy prawa nakładają obowiązek ich posiadania;
- B. posiadania wiedzy i doświadczenia;
- C. dysponowania odpowiednim potencjałem technicznym i osobami zdolnymi do wykonania zamówienia;
- D. sytuacji ekonomicznej i finansowej.

ad. B

Zamawiający uzna, że Wykonawca spełnia warunki udziału w postępowaniu o udzielenie zamówienia publicznego w zakresie wiedzy i doświadczenia, jeżeli Wykonawca wykaże się w okresie ostatnich trzech lat przed upływem terminu składania ofert, a jeżeli okres prowadzenia działalności jest krótszy - w tym okresie, należyta realizacją dostaw noży obrotowych, tulei, uchwytów nożowych i zabezpieczeń do organów urabiających kombajnów ścianowych i chodnikowych lub kompletnych organów urabiających, lub kompletnych kombajnów ścianowych i chodnikowych, które zostały dostarczone z organami urabiającymi wyposażonymi w systemy nożowe (Wykonawca w wykazie dostaw kompletnych organów urabiających lub kombajnów ścianowych i chodnikowych wyraźnie wyodrębni dostawy przedmiotu zamówienia) na wartość brutto nie mniejszą niż:

- dla części nr 1 zamówienia: 690 000,00 zł;
- dla części nr 2 zamówienia: 65 000,00 zł;
- dla części nr 3 zamówienia: 1 220 000,00 zł;
- dla części nr 4 zamówienia: 545 000,00 zł;
- dla części nr 5 zamówienia: 71 000,00 zł;
- dla części nr 6 zamówienia: 425 000,00 zł;
- dla części nr 7 zamówienia: 161 000,00 zł;
- dla części nr 8 zamówienia: 1 910 000,00 zł;
- dla części nr 9 zamówienia: 1 010 000,00 zł;
- dla części nr 10 zamówienia: 560 000,00 zł;
- dla części nr 11 zamówienia: 850 000,00 zł;
- dla części nr 12 zamówienia: 1 150 000,00 zł;
- dla części nr 13 zamówienia: 612 000,00 zł;
- dla części nr 14 zamówienia: 280 000,00 zł;
- dla części nr 15 zamówienia: 42 000,00 zł;
- dla części nr 16 zamówienia: 15 000,00 zł;
- dla części nr 17 zamówienia: 52 000,00 zł;
- dla części nr 18 zamówienia: 270 000,00 zł;
- dla części nr 19 zamówienia: 210 000,00 zł;
- dla części nr 20 zamówienia: 47 000,00 zł;
- dla części nr 21 zamówienia: 15 000,00 zł;
- dla części nr 22 zamówienia: 146 000,00 zł;
- dla części nr 23 zamówienia: 41 000,00 zł;
- dla części nr 24 zamówienia: 88 000,00 zł.

W przypadku składania oferty na więcej niż jedną część zamówienia, wartość dostaw zrealizowanych przez Wykonawcę w okresie ostatnich trzech lat przed upływem terminu składania ofert, a jeżeli okres prowadzenia działalności jest krótszy-w tym okresie, musi być nie mniejsza od sumy wartości dostaw określonych powyżej przez Zamawiającego dla poszczególnych części, na które Wykonawca składa ofertę.

Na potwierdzenie spełnienia powyższego warunku udziału w postępowaniu Wykonawca zobowiązany jest dołączyć do oferty:

Wykaz wykonanych, a w przypadku świadczeń okresowych lub ciągłych również wykonywanych dostaw z podaniem ich wartości, przedmiotu, dat wykonania i odbiorców oraz załączenia dokumentów potwierdzających, że dostawy te zostały wykonane należycie. Wzór wykazu stanowi załącznik nr 3 do SIWZ.

Wykonawca może polegać na wiedzy i doświadczeniu innych podmiotów, ich potencjale technicznym, osobach zdolnych do wykonania zamówienia, niezależnie od charakteru prawnego łączących go z nimi stosunków. Wykonawca w takiej sytuacji zobowiązany jest udowodnić Zamawiającemu, iż będzie dysponował zasobami niezbędnymi do realizacji zamówienia, w szczególności przedstawiając w tym celu pisemne zobowiązanie tych podmiotów do oddania mu do dyspozycji niezbędnych zasobów na okres korzystania z nich przy wykonaniu zamówienia (zgodnie ze wzorem przedstawionym w załączniku nr 5 do SIWZ).

ad. D

Zamawiający uzna, że Wykonawca spełnia warunki udziału w postępowaniu o udzielenie zamówienia publicznego w zakresie sytuacji ekonomicznej i finansowej, jeżeli Wykonawca wykaże się osiągnięciem przychodu z ostatnich trzech lat obrotowych, a jeżeli okres prowadzenia działalności jest krótszy – za ten okres, w wysokości nie mniejszej niż

- dla części nr 1 zamówienia: 690 000,00 zł;
- dla części nr 2 zamówienia: 65 000,00 zł;
- dla części nr 3 zamówienia: 1 220 000,00 zł;
- dla części nr 4 zamówienia: 545 000,00 zł;
- dla części nr 5 zamówienia: 71 000,00 zł;
- dla części nr 6 zamówienia: 425 000,00 zł;
- dla części nr 7 zamówienia: 161 000,00 zł;
- dla części nr 8 zamówienia: 1 910 000,00 zł;
- dla części nr 9 zamówienia: 1 010 000,00 zł;
- dla części nr 10 zamówienia: 560 000,00 zł;
- dla części nr 11 zamówienia: 850 000,00 zł;
- dla części nr 12 zamówienia: 1 150 000,00 zł;
- dla części nr 13 zamówienia: 612 000,00 zł;
- dla części nr 14 zamówienia: 280 000,00 zł;
- dla części nr 15 zamówienia: 42 000,00 zł;
- dla części nr 16 zamówienia: 15 000,00 zł;
- dla części nr 17 zamówienia: 52 000,00 zł;
- dla części nr 18 zamówienia: 270 000,00 zł;
- dla części nr 19 zamówienia: 210 000,00 zł;
- dla części nr 20 zamówienia: 47 000,00 zł;
- dla części nr 21 zamówienia: 15 000,00 zł;

- dla części nr 22 zamówienia: 146 000,00 zł;
- dla części nr 23 zamówienia: 41 000,00 zł;
- dla części nr 24 zamówienia: 88 000,00 zł.

W przypadku składania oferty na więcej niż jedną część zamówienia zdolność ekonomiczna i finansowa Wykonawcy (wg powyższego opisu) musi być nie mniejsza od sumy minimalnych wartości określonych przez Zamawiającego dla poszczególnych części zamówienia, na które Wykonawca składa ofertę.

Przychód należy liczyć z pozycji A Rachunku zysków i strat – wersja kalkulacyjna lub z sumy pozycji A.I i A.IV – wersja porównawcza.

Na potwierdzenie spełnienia powyższego warunku udziału w postępowaniu Wykonawca zobowiązany jest dołączyć do oferty:

Rachunek zysków i strat wraz z opinią z badania przez biegłego rewidenta zgodnie z przepisami o rachunkowości (o ile w/w część sprawozdania finansowego podlega badaniu) potwierdzające spełnienie warunku udziału w postępowaniu określonego w sekcji II lit. D.

W przypadku Wykonawców nie zobowiązanych do sporządzania sprawozdania finansowego – inne dokumenty określające obroty oraz zobowiązania i należności potwierdzające spełnienie warunku udziału w postępowaniu określonego w sekcji II lit. D.

W przypadku niewystępowania obowiązku badania sprawozdania finansowego przez biegłego rewidenta, Zamawiający wymaga od Wykonawcy złożenia stosownego oświadczenia.

Jeżeli z uzasadnionej przyczyny wykonawca nie może przedstawić dokumentów dotyczących sytuacji finansowej i ekonomicznej wymaganych przez Zamawiającego, może przedstawić inny dokument, który w wystarczający sposób potwierdza spełnianie opisanego przez zamawiającego warunku.

III. DOKUMENTY I OŚWIADCZENIA, JAKIE MAJĄ DOSTARCZYĆ WYKONAWCY W CELU WYKAZANIA BRAKU PODSTAW DO WYKLUCZENIA ICH Z POSTĘPOWANIA O UDZIELENIE ZAMÓWIENIA - w okolicznościach określonych w art.24 ust. 1 oraz w art.24 ust. 2 pkt 1 i 3 ustawy.

A. W celu wykazania braku podstaw do wykluczenia z postępowania o udzielenie zamówienia publicznego w okolicznościach o których mowa w art. 24 ust. 1 oraz ust. 2 pkt. 1 i 3 ustawy, Wykonawca dołączy do oferty:

1. Oświadczenie, że Wykonawca spełnia warunki określone w art. 22 ust. 1 pkt. 1-4 ustawy Prawo zamówień publicznych (zgodnie z wzorem stanowiącym załącznik nr 4 do SIWZ).
2. Oświadczenie, że Wykonawca nie podlega wykluczeniu na podstawie art. 24 ust. 1 pkt 1 ustawy Prawo zamówień publicznych oraz oświadczenie, że Wykonawca nie podlega wykluczeniu na podstawie art. 24 ust. 2 pkt 1 i 3 ustawy. (zgodnie z wzorem stanowiącym załącznik nr 4 do SIWZ).
3. Aktualny odpis z właściwego rejestru, jeżeli odrębne przepisy wymagają wpisu do rejestru, w celu wykazania braku podstaw do wykluczenia w oparciu o art. 24 ust. 1 pkt 2 ustawy, wystawiony nie wcześniej niż **6 miesięcy** przed upływem terminu składania ofert, a w stosunku do osób fizycznych oświadczenie w zakresie art. 24 ust. 1 pkt 2 ustawy (zgodnie ze wzorem stanowiącym załącznik nr 4 do SIWZ).

4. Aktualne zaświadczenie właściwego naczelnika urzędu skarbowego potwierdzające, że wykonawca nie zalega z opłaceniem podatków lub zaświadczenie, że uzyskał przewidziane prawem zwolnienie, odroczenie lub rozłożenie na raty zaległych płatności lub wstrzymanie w całości wykonania decyzji właściwego organu- wystawione nie wcześniej niż **3 miesiące** przed upływem terminu składania ofert.
 5. Aktualne zaświadczenie właściwego oddziału Zakładu Ubezpieczeń Społecznych lub Kasy Rolniczego Ubezpieczenia Społecznego potwierdzającego, że wykonawca nie zalega z opłaceniem składek na ubezpieczenie zdrowotne i społeczne, lub potwierdzenie, że uzyskał przewidziane prawem zwolnienie, odroczenie lub rozłożenie na raty zaległych płatności lub wstrzymanie w całości wykonania decyzji właściwego organu- wystawione nie wcześniej niż **3 miesiące** przed upływem terminu składania ofert.
 6. Aktualna informacja z Krajowego Rejestru Karnego w zakresie określonym w art.24 ust.1 pkt 4-8 ustawy, wystawiona nie wcześniej niż **6 miesięcy** przed upływem terminu składania ofert.
 7. Aktualna informacja z Krajowego Rejestru Karnego w zakresie określonym w art. 24 ust.1 pkt 9 ustawy, wystawiona nie wcześniej niż **6 miesięcy** przed upływem terminu składania ofert.
- B. Jeżeli, w przypadku wykonawcy mającego siedzibę na terytorium Rzeczypospolitej, osoby, o których mowa w art. 24 ust. 1 pkt 5-8 ustawy mają miejsce zamieszkania poza terytorium Rzeczypospolitej Polskiej, wykonawca składa w odniesieniu do nich zaświadczenie właściwego organu sądowego albo administracyjnego miejsca zamieszkania dotyczące niekaralności tych osób w zakresie określonym w art. 24 ust. 1 pkt 5-8 ustawy, wystawione nie wcześniej niż 6 miesięcy przed upływem terminu składania ofert, z tym, że w przypadku, gdy w miejscu zamieszkania tych osób nie wydaje się takich zaświadczeń – zastępuje się je dokumentem zawierającym oświadczenie złożone przed notariuszem, właściwym organem sądowym, administracyjnym albo organem samorządu zawodowego lub gospodarczego miejsca zamieszkania tych osób.
- C. Jeżeli Wykonawca ma siedzibę lub miejsce zamieszkania poza terytorium Rzeczypospolitej Polskiej, zamiast dokumentów, o których mowa w:
1. sekcji III.A. pkt 3, 4, 5, 7 składa dokument lub dokumenty, wystawione w kraju, w którym ma siedzibę lub miejsce zamieszkania, potwierdzające odpowiednio, że:
 - a) nie otwarto jego likwidacji ani nie ogłoszono upadłości;
 - b) nie zalega z uiszczaniem podatków, opłat lub składek na ubezpieczenie społeczne i zdrowotne albo że uzyskał przewidziane prawem zwolnienie, odroczenie lub rozłożenie na raty zaległych płatności lub wstrzymanie w całości wykonania decyzji właściwego organu.
 - c) nie orzeczono wobec niego zakazu ubiegania się o zamówienie.
 2. w sekcji III.A. pkt 6. składa zaświadczenie właściwego organu sądowego lub administracyjnego miejsca zamieszkania albo zamieszkania osoby, której dokumenty dotyczą, w zakresie określonym w art. 24 ust.1 pkt. 4–8 ustawy.
- D. Dokumenty, o których mowa w sekcji III.C ust. 1 lit. a) i c) oraz w ust. 2, powinny być wystawione nie wcześniej niż **6 miesięcy** przed upływem terminu składania ofert. Dokument, o którym mowa w sekcji III.C ust. 1 lit. b), powinien być wystawiony nie wcześniej niż **3 miesiące** przed upływem terminu składania ofert.
- E. Jeżeli w miejscu zamieszkania osoby lub w kraju, w którym Wykonawca ma siedzibę lub miejsce zamieszkania, nie wydaje się dokumentów, o których mowa w sekcji III.C. zastępuje się je dokumentem zawierającym oświadczenie złożone przed notariuszem,

właściwym organem sądowym, administracyjnym albo organem samorządu zawodowego lub gospodarczego odpowiednio miejsca zamieszkania osoby lub kraju, w którym Wykonawca ma siedzibę lub miejsce zamieszkania. Przepis sekcji III.D stosuje się odpowiednio. Powyższy dokument (oświadczenie) musi być złożony w formie oryginału wraz z tłumaczeniem na język polski przez tłumacza przysięgłego.

IV. POZOSTAŁE WYMAGANIA ZAMAWIAJĄCEGO ORAZ DOKUMENTY I OŚWIADCZENIA, KTÓRE NALEŻY ZŁOŻYĆ W OFERCIE, CELEM POTWIERDZENIA SPEŁNIENIA TYCH WYMAGAŃ.

1. Wymaga się, aby w wyznaczonym terminie Wykonawca złożył jedną ofertę w formie pisemnej sporządzoną w języku polskim (wg wzoru określonego w załączniku nr 2 do SIWZ - Formularz ofertowy wraz z wymaganymi oświadczeniami i dokumentami. Należy wypełnić wszystkie pozycje formularza ofertowego i złożyć podpisy przez osoby uprawnione do reprezentowania Wykonawcy) wraz z kopią oferty wykonaną z oryginału w wersji elektronicznej na płycie CD-ROM z możliwością odczytu w programach Microsoft Word i/lub Microsoft Excel i/lub Adobe Reader.
2. Wymaga się, aby Wykonawca zapoznał się z obowiązującymi u Zamawiającego przepisami prawnymi i normami w zakresie jakości, ochrony środowiska oraz bezpieczeństwa i higieny pracy w związku z wdrożoną u niego Zintegrowaną Polityką Jakości, Środowiska, Bezpieczeństwa i Higieny Pracy, w ramach aktualnie obowiązującej „Misji Południowego Koncernu Węglowego S.A.”, oraz zobowiązał się do ich przestrzegania podczas realizacji przedmiotu zamówienia (*Polityka ZSZ i misja firmy określona w załączniku nr 6 do SIWZ*).

Na potwierdzenie spełnienia powyższego wymogu Wykonawca zobowiązany jest dołączyć do oferty:

Oświadczenie o zapoznaniu się z obowiązującymi u Zamawiającego przepisami prawnymi i normami w zakresie jakości, ochrony środowiska oraz bezpieczeństwa i higieny pracy, w związku z wdrożoną u niego Zintegrowaną Polityką Jakości, Środowiska, Bezpieczeństwa i Higieny Pracy i gotowości ich przestrzegania (*wzór oświadczenia przedstawiono w załączniku nr 7 do SIWZ*).

3. Wymaga się, aby oferowany produkt spełniał wymagane przez Zamawiającego parametry techniczno-użytkowe

Na potwierdzenie spełniania powyższego wymagania Wykonawca załączy do oferty:

- 1) dokument w postaci wyciągu z dokumentacji techniczno-ruchowej, zawierającej co najmniej; rysunek techniczny z podstawowymi wymiarami oraz charakterystykę techniczną; noży obrotowych, tulei, uchwyty nożowych i zabezpieczeń do organów urabiających kombajnów ścianowych i chodnikowych,
 - 2) uzupełniony wykaz spełnienia istotnych dla Zamawiającego wymagań i parametrów technicznych oferowanych noży obrotowych, tulei i uchwyty nożowych, zgodnie ze wzorem stanowiącym załączniki od nr 1.1 do nr 1.22 do SIWZ (Wykonawca załączy do oferty wypełnione załączniki tylko dla oferowanych wyrobów).
4. Wymaga się, aby oferowane wyroby były zgodne ze specyfikacjami technicznymi lub określonymi normami.

Na potwierdzenie spełniania powyższego wymagania Wykonawca załączy do oferty:

dokument w postaci deklaracji zgodności - oświadczenia producenta, lub jego upoważnionego przedstawiciela potwierdzające, że oferowany wyrób spełnia wymagania prawa polskiego i Unii Europejskiej w zakresie wprowadzenia na rynek i do użytku w podziemnych wyrobiskach zakładów górniczych w warunkach istniejących zagrożeń oraz, że spełnia wymagania w zakresie bezpieczeństwa.

5. Wymaga się, aby oferowane noże obrotowe, tuleje, uchwyty nożowe i zabezpieczenia do organów urabiających kombajnów ścianowych i chodnikowych były fabrycznie nowe (nieużywane i nieregenerowane), a do produkcji noży obrotowych nie będą użyte spieki węgla pochodzące z odzysku (recyklingu).

Na potwierdzenie spełnienia powyższego wymogu Wykonawca zobowiązany jest dołączyć do oferty:

oświadczenie o treści zgodnej z pkt. 3 zał. nr 5 do SIWZ.

V. INFORMACJE DLA WYKONAWCÓW WSPÓLNIE UBIEGAJĄCYCH SIĘ O UDZIELENIE ZAMÓWIENIA

1. Dokumenty określone w sekcji III.A, B, C, D, E składa każdy uczestnik Konsorcjum lub grupy Wykonawców wspólnie ubiegających się o zamówienie.
2. Oświadczenia określone w sekcji III.A, B, C, D, E może składać pełnomocnik konsorcjum lub grupy Wykonawców wspólnie ubiegających się o zamówienie albo odrębnie każdy uczestnik konsorcjum lub grupy wykonawców wspólnie ubiegających się o zamówienie.
3. Wymaga się, aby w przypadku, gdy wykonawcy wspólnie ubiegają się o udzielenie zamówienia, do oferty został załączony dokument ustanawiający pełnomocnika do reprezentowania ich w postępowaniu o udzielenie zamówienia albo do reprezentowania ich w postępowaniu i zawarcia umowy w sprawie zamówienia publicznego.
4. Dokumenty opisane w sekcji II SIWZ wykonawcy składają odpowiednio tak, aby wspólnie spełnić warunki udziału w postępowaniu.
5. Wypełniony „Formularz ofertowy” stanowiący załącznik nr 2 do SIWZ składa pełnomocnik grupy lub lider konsorcjum w imieniu wszystkich Wykonawców występujących wspólnie.
6. Umowa zawarta z grupą wykonawców będzie zawierać zapis wskazujący, który uczestnik grupy wykonawców będzie wystawiał faktury z tytułu realizacji umowy.

VI. DODATKOWA INFORMACJA O OFERTACH CZĘŚCIOWYCH

Zamawiający dopuszcza możliwość składania ofert częściowych, ale na pełny zakres danej części zamówienia.

VII. OFERTY WARIANTOWE

Zamawiający nie dopuszcza możliwości składania ofert wariantowych.

VIII. INFORMACJA O PRZEWIDYWANYCH ZAMÓWIENIACH UZUPEŁNIAJĄCYCH

Zamawiający nie przewiduje udzielania zamówień uzupełniających.

IX. INFORMACJE O PODWYKONAWCACH

1. Zamawiający żąda wskazania przez Wykonawcę w ofercie zakresu zamówienia, którego wykonanie powierzy podwykonawcom (załącznik nr 5 do SIWZ).
2. Poddostawca Wykonawcy nie będzie potraktowany jako podwykonawca.
3. W przypadku, gdy Wykonawcą będzie pośrednik handlowy, producent traktowany będzie jako poddostawca Wykonawcy ubiegającego się o zamówienie.

X. OPIS KRYTERIÓW, KTÓRYMI ZAMAWIAJĄCY BĘDZIE SIĘ KIEROWAŁ PRZY WYBORZE OFERTY, WRAZ Z PODANIEM ZNACZENIA TYCH KRYTERIÓW I SPOSOBU OCENY OFERT

1) Opis sposobu obliczenia ceny oferty:

- a) Wykonawca poda cenę oferty w złotych brutto za przedmiot zamówienia w sposób określony w załączniku nr 2 do SIWZ.
- b) Formuła ceny oferty wynika z art. 2 pkt 1) ustawy Prawo zamówień publicznych obowiązującej na terytorium Rzeczypospolitej Polskiej i zawiera kwotę podatku od towarów i usług (VAT) naliczonego zgodnie z Ustawą o podatku od towarów i usług z dnia 11 marca 2004 r. (Dz.U. Nr 54 poz. 535) oraz Rozporządzeniem Ministra Finansów z dnia 27 kwietnia 2004 r. w sprawie wykonania niektórych przepisów ustawy o podatku od towarów i usług (Dz. U. Nr 97 poz. 970) – obowiązujących na terytorium Rzeczypospolitej Polskiej.
- c) Dla celów porównania ofert Zamawiający odczyta kwotę brutto, jaką zamierza przeznaczyć na sfinansowanie zamówienia.
- d) Zamawiający odrzuci na podstawie art. 89 ust 1 pkt 6) ustawy ofertę, która zawiera błąd w obliczeniu ceny nie dający się poprawić na podstawie art. 87 ust. 2 ustawy.
- e) Jeżeli zostanie złożona oferta, której wybór prowadziłby do powstania obowiązku podatkowego Zamawiającego zgodnie z przepisami o podatku od towarów i usług w zakresie dotyczącym wewnątrzwspólnotowego nabycia towarów, Zamawiający w celu oceny takiej oferty dolicza do przedstawionej w niej ceny podatek od towarów i usług, który miałby obowiązek wpłacić zgodnie z obowiązującymi przepisami. (zgodnie z art. 91 ust.3a) ustawy).

2) Kryterium oceny ofert, sposób obliczania oceny ofert oraz wybór oferty najkorzystniejszej.

- 2.1. Przy ocenie ofert Zamawiający kierować się będzie jednym kryterium, tj. „ceną brutto oferty” (waga 100%).
- 2.2. Ocena punktowa każdej oferty niepodlegającej odrzuceniu zostanie obliczona wg wzoru:

$$O_i = (CB_{\min} : CB_{\text{bad}}) \times 100$$

gdzie:

O_i - ostateczna ocena badanej oferty, tj. ilość punktów przyznanych badanej ofercie [pkt]

CB_{min} - najniższa cena brutto oferty spośród ofert niepodlegających odrzuceniu [zł]

CB_{bad} - cena brutto oferty badanej [zł]

Wyliczenie punktów zostanie dokonane z dokładnością do dwóch miejsc po przecinku, zgodnie z matematycznymi zasadami zaokrąglania.

3) Opis sposobu wyboru oferty najkorzystniejszej:

3.1. Przy wyborze oferty Zamawiający za najkorzystniejszą uzna ofertę, która uzyska największą ilość punktów O_i obliczoną według powyższego wzoru.

3.2. Zamawiający udzieli zamówienia Wykonawcy, którego oferta:

- a) nie jest niezgodna z ustawą,
- b) odpowiada wszystkim wymaganiom zawartym w SIWZ,
- c) została uznana przez Zamawiającego za najkorzystniejszą.

XI. ZASADY UCZESTNICTWA W POSTĘPOWANIU

1. Wadium

1.1. Wykonawca składający ofertę jest obowiązany przed upływem terminu składania ofert wnieść wadium w wysokości:

- 5 000,00 zł dla części nr 1 zamówienia;
- 500,00 zł dla części nr 2 zamówienia;
- 9 000,00 zł dla części nr 3 zamówienia;
- 4 000,00 zł dla części nr 4 zamówienia;
- 500,00 zł dla części nr 5 zamówienia;
- 3 000,00 zł dla części nr 6 zamówienia;
- 1 000,00 zł dla części nr 7 zamówienia;
- 15 000,00 zł dla części nr 8 zamówienia;
- 8 000,00 zł dla części nr 9 zamówienia;
- 4 000,00 zł dla części nr 10 zamówienia;
- 6 000,00 zł dla części nr 11 zamówienia;
- 9 000,00 zł dla części nr 12 zamówienia;
- 4 000,00 zł dla części nr 13 zamówienia;
- 2 000,00 zł dla części nr 14 zamówienia;
- 300,00 zł dla części nr 15 zamówienia;
- 100,00 zł dla części nr 16 zamówienia;
- 400,00 zł dla części nr 17 zamówienia;
- 2 000,00 zł dla części nr 18 zamówienia;
- 1 000,00 zł dla części nr 19 zamówienia;

- 300,00 zł dla części nr 20 zamówienia;
- 100,00 zł dla części nr 21 zamówienia;
- 1 000,00 zł dla części nr 22 zamówienia;
- 300,00 zł dla części nr 23 zamówienia;
- 700,00 zł dla części nr 24 zamówienia.

1.2. Wadium może być wniesione w następujących formach:

- a) w pieniądzu;
- b) w poręczeniach bankowych lub poręczeniach spółdzielczej kasy oszczędnościowo – kredytowej, za poręczeniem pieniężnym;
- c) w gwarancjach bankowych;
- d) w gwarancjach ubezpieczeniowych;
- e) w poręczeniach udzielanych przez podmioty - zgodnie z art. 6.b ust. 5 pkt 2 ustawy z dnia 9 listopada 2000 r. o utworzeniu Polskiej Agencji Rozwoju Przedsiębiorczości (Dz.U. Nr 109, poz. 1158 z późn. zm.).

1.3. Wadium wnoszone w pieniądzu należy wpłacić przed upływem terminu składania ofert na konto Zamawiającego w banku:

Bank PEKAO S.A. nr 13 1240 6292 1111 0010 3774 0994

1.4. Wadium w pozostałej akceptowalnej formie należy złożyć przed upływem terminu składania ofert w siedzibie Zamawiającego w Jaworznie przy ul. Grunwaldzkiej 37 (**budynek centrali telefonicznej - parter - pokój nr 15 - Wydział Finansowy - w godz. 7:00 - 15:00**)

1.5. Przy wnoszeniu wadium Wykonawca winien powołać się na numer sprawy i nazwę postępowania o udzielenie zamówienia publicznego, a w formularzu ofertowym podać numer swojego konta bankowego, na które należy zwrócić wadium.

1.6. Za terminowe wniesienie wadium uważa się:

- a) w pieniądzu - uznanie rachunku Zamawiającego przed upływem terminu składania ofert,
- b) w innej akceptowalnej formie – oryginał dokumentu złożony w siedzibie Zamawiającego przed upływem terminu składania ofert.

1.7. Nie wniesienie wadium lub wniesienie wadliwego wadium, zgodnie z art. 24 ust. 2 pkt. 2 ustawy spowoduje wykluczenie Wykonawcy z udziału w postępowaniu o udzielenie zamówienia publicznego.

1.8. Zwrot lub utrata wadium nastąpi zgodnie z art. 46 ustawy.

2. Zabezpieczenie należytego wykonania umowy.

Zamawiający nie będzie wymagał wniesienia zabezpieczenia należytego wykonania umowy od Wykonawcy, którego oferta zostanie uznana za najkorzystniejszą.

3. Opis sposobu przygotowania oferty

Oferta powinna być przygotowana z uwzględnieniem poniższych zasad:

Sprawa nr 43/2011/EEZP/MN - „Dostawy noży obrotowych, tulei, uchwyty nożowych i zabezpieczeń do organów urabiających kombajnów ścianowych i chodnikowych dla Południowego Koncernu Węglowego S.A.”

- 3.1 Oferta musi być złożona z zachowaniem formy pisemnej w języku polskim pod rygorem nieważności.
- 3.2 Dokumenty sporządzone w języku obcym należy złożyć wraz z tłumaczeniem na język polski, poświadczonym przez Wykonawcę.
- 3.3 W przypadku, gdy Wykonawca dołącza do oferty jako załącznik kopię jakiegoś dokumentu, kopia winna być poświadczona na każdej zapisanej stronie dokumentu klauzulą „**za zgodność z oryginałem**” przez osoby uprawnione do reprezentowania Wykonawcy.
- 3.4 Oferta powinna zawierać prawidłowo wypełniony Formularz ofertowy oraz wszelkie wymagane dokumenty i oświadczenia określone w niniejszej SIWZ.
- 3.5 Wymaga się, aby wszystkie strony oferty wraz z załącznikami były spięte lub zszyte w sposób zabezpieczający przed zdekompletowaniem zawartości oferty.
- 3.6 Wymaga się, aby wszystkie strony oferty zawierające jakiegokolwiek teksty, znaki czy rysunki, były ponumerowane kolejnymi numerami stron.
- 3.7 Do oferty należy dołączyć wszystkie dokumenty, oświadczenia wymagane postanowieniami zawartymi w SIWZ oraz zestawić je w „SPISIE TREŚCI” zawierającym co najmniej: *liczbę porządkową/ nazwę dokumentu, oświadczenia/numer strony oferty*, na której dokument, oświadczenie się znajduje.
- 3.8 Wymaga się, aby wszystkie zapisane strony formularza ofertowego były podpisane przez osoby umocowane do składania oświadczeń woli i zaciągania zobowiązań w imieniu Wykonawcy.
- 3.9 Umocowanie do podpisania oferty winno być dołączone do oferty, o ile nie wynika wprost z innych dokumentów załączonych do oferty.
- 3.10 Wykonawca umieści ofertę w kopercie (**koperta zewnętrzna**) i opisz w następujący sposób: *nazwa i adres Wykonawcy, nazwa i adres Zamawiającego oraz napis:*
„Oferta do przetargu nieograniczonego na „Dostawy noży obrotowych, tulei, uchwytów nożowych i zabezpieczeń do organów urabiających kombajnów ścianowych i chodnikowych dla Południowego Koncernu Węglowego S.A” - sprawa nr 43/2011/EEZP/MN - Nie otwierać przed dniem godz. – Otwarcie komisyjne!” (*należy wpisać datę i godzinę otwarcia ofert*).
- 3.11 Wykonawca wydzieli z oferty dokumenty zawierające informacje stanowiące tajemnicę przedsiębiorstwa w rozumieniu przepisów ustawy o zwalczaniu nieuczciwej konkurencji.
- 3.12 Wydzieloną CZĘŚĆ POUFNA OFERTY – TAJEMNICA PRZEDSIĘBIORSTWA należy złożyć w nieprzezroczystej zaklejonej kopercie (koperta wewnętrzna) i opisać w następujący sposób: *nazwa i adres Wykonawcy, nazwa i adres Zamawiającego oraz napis:*
„CZĘŚĆ POUFNA OFERTY - TAJEMNICA PRZEDSIĘBIORSTWA do przetargu nieograniczonego na „Dostawy noży obrotowych, tulei, uchwytów nożowych i zabezpieczeń do organów urabiających kombajnów ścianowych i chodnikowych dla Południowego Koncernu Węglowego S.A” - sprawa nr 43/2011/EEZP/MN - Do wglądu tylko przez komisję przetargową!”

3.13 W przypadku braku wydzielenia z oferty CZĘŚCI POUFNEJ OFERTY – TAJEMNICY PRZEDSIĘBIORSTWA w powyższy sposób, Zamawiający uzna, że wszystkie dokumenty złożone w ofercie są w pełni jawne.

3.14 Wszelkie korekty i poprawki treści oferty mogą być nanoszone jedynie przez przekreślenie błędnego zapisu i wstawienie obok poprawnego czytelnego zapisu. Wymaga się, aby wszelkie korekty i poprawki były opatrzone datą jej dokonania oraz podpisami osób podpisujących ofertę – pod rygorem odrzucenia oferty.

4. Miejsce i termin składania ofert

Ofertę należy złożyć w siedzibie Zamawiającego w Jaworznie, ul. Grunwaldzka 37, (budynek zarządu, II piętro, pokój nr 25 - Wydział Zamówień Publicznych) - w terminie do dnia **04.10.2011 r. do godz. 11.00**

5. Opis sposobu porozumiewania się Zamawiającego z Wykonawcami oraz sposobu przekazywania oświadczeń, wniosków, zawiadomień oraz informacji

5.1. Oświadczenia, wnioski, zawiadomienia oraz informacje w trakcie postępowania Zamawiający i Wykonawcy przekazują w pełnej formie pisemnej.

5.2. Informacje przekazane za pomocą telefaksu uważa się za złożone w terminie, jeżeli ich treść dotarła do adresata przed upływem terminu i została niezwłocznie potwierdzona pisemnie, tj. adresat do 3 dni otrzymał oryginał dokumentu.

5.3 W przypadku przekazania oświadczenia, wniosku, zawiadomienia oraz informacji faksem, każda ze stron na żądanie drugiej - niezwłocznie potwierdza fakt ich otrzymania.

5.4 Wykonawca może zwrócić się, wyłącznie na piśmie do Zamawiającego o wyjaśnienie zapisów Specyfikacji Istotnych Warunków Zamówienia.

5.5 Zamawiający udzieli wyjaśnień niezwłocznie, jednak nie później niż na 6 dni przed upływem terminu składania ofert, pod warunkiem, że wniosek o wyjaśnienie treści SIWZ wpłynie do Zamawiającego nie później niż do końca dnia, w którym upływa połowa wyznaczonego terminu składania ofert. Jeżeli wniosek o wyjaśnienie treści SIWZ wpłynie po upływie terminu składania wniosku, o którym mowa w poprzednim zdaniu, lub dotyczy udzielonych wyjaśnień, Zamawiający może udzielić wyjaśnień albo pozostawić wniosek bez rozpoznania.

Treść zapytań (bez ujawniania źródła zapytania) wraz z wyjaśnieniami Zamawiający przekazuje Wykonawcom, którym przekazał SIWZ oraz zamieści na stronie internetowej, na której opublikował SIWZ.

5.6 Zamawiający nie przewiduje możliwości zwołania zebrania wszystkich Wykonawców, w celu wyjaśnienia wątpliwości dotyczących SIWZ.

6. Miejsce i termin otwarcia ofert

Otwarcie ofert nastąpi dnia **04.10.2011 r. o godz. 12.00** w siedzibie Zamawiającego w Jaworznie, ul. Grunwaldzka 37 – budynek zarządu – I piętro – sala konferencyjna, pokój nr 8.

7. Tryb otwarcia ofert i oceny ofert

- 7.1. Wykonawcy mogą być obecni przy otwarciu ofert.
- 7.2. Bezpośrednio przed otwarciem ofert Zamawiający poda kwotę, jaką zamierza przeznaczyć na sfinansowanie zamówienia.
- 7.3. W części jawnej posiedzenia komisji – po otwarciu ofert Zamawiający ogłosi Wykonawcom:
 - a) nazwę i adres Wykonawcy, którego oferta jest otwierana,
 - b) cenę oferty
 - c) termin wykonania zamówienia,
 - d) okres gwarancji,
 - e) warunki płatności.
- 7.4. W przypadku, gdy Wykonawca nie będzie obecny przy otwieraniu ofert, na jego pisemny wniosek Zamawiający prześle mu informację, zawierającą:
 - a) nazwy i adresy Wykonawców, których oferty zostały otwarte oraz ceny tych ofert,
 - b) termin wykonania zamówienia,
 - c) warunki płatności,
 - d) okres gwarancji,
 - e) kwotę, jaką Zamawiający zamierza przeznaczyć na sfinansowanie zamówienia.
- 7.5. W przypadku złożenia oferty po terminie Zamawiający niezwłocznie zawiadomi Wykonawcę o tym fakcie oraz zwróci ofertę po upływie terminu do wniesienia odwołania.
- 7.6. Zamawiający oceniać będzie punktowo te oferty, które nie zostały odrzucone na podstawie art. 89 ustawy.

8. Omyłki w ofercie

Zamawiający poprawi omyłki w ofercie zgodnie z art. 87 ust. 2 ustawy.

9. Dopuszczalność zmian Specyfikacji Istotnych Warunków Zamówienia

- 9.1. W uzasadnionych przypadkach przed upływem terminu składania ofert Zamawiający może zmienić treść Specyfikacji Istotnych Warunków Zamówienia. Każda wprowadzona przez Zamawiającego zmiana stanie się częścią Specyfikacji Istotnych Warunków Zamówienia będzie wiążąca dla Wykonawców.
- 9.2. Zamawiający, w razie potrzeby, przedłuży termin składania ofert w celu umożliwienia Wykonawcom uwzględnienia w przygotowanych ofertach otrzymanych zmian SIWZ.
- 9.3. O powyższych zmianach Zamawiający powiadomi Wykonawców, którym przekazał SIWZ, a także zamieści stosowne informacje na swojej stronie internetowej.
- 9.4. Wszelkie możliwe zmiany do SIWZ będą dokonywane na podstawie art. 38 ustawy.

10. Warunki płatności

1. Termin płatności faktur z tytułu realizacji umowy wynosi 60 dni od daty doręczenia Zamawiającemu prawidłowo wystawionej faktury
2. Za datę zapłaty uznaje się dzień obciążenia rachunku bankowego Zamawiającego.
3. Oryginał faktury należy przysyłać na adres Zamawiającego:
43-600 Jaworzno, ul. Grunwaldzka 37.

11. Informacja dotycząca waluty, w jakiej będą prowadzone rozliczenia między Zamawiającym a Wykonawcą

Rozliczenia między Zamawiającym a Wykonawcą będą dokonywane w walucie polskiej tj. w złotych polskich [zł].

12. Termin związania ofertą

- 12.1. Wykonawca zostaje związany ofertą przez **60 dni** od daty upływu terminu składania ofert.
- 12.2. Bieg terminu związania ofertą rozpoczyna się wraz z upływem terminu składania ofert.
- 12.3. Bieg terminu związania ofertą zostaje zawieszony w przypadku wniesienia odwołania po upływie terminu składania ofert - do czasu ogłoszenia przez Krajową Izbę Odwoławczą orzeczenia (art.182 ust. 6 ustawy).

XII. WYNIKI POSTĘPOWANIA I WARUNKI ZAWARCIA UMOWY

1. Niezwłocznie po wyborze najkorzystniejszej oferty Zamawiający jednocześnie zawiadomi Wykonawców, którzy złożyli oferty, o:
 - a) wyborze najkorzystniejszej oferty, podając nazwę (firmę), albo imię i nazwisko, siedzibę albo miejsce zamieszkania i adres Wykonawcy, którego ofertę wybrano, uzasadnienie jej wyboru, oraz nazwy (firmy), albo imiona i nazwiska siedziby albo miejsca zamieszkania i adresy Wykonawców, którzy złożyli oferty, a także punktację przyznaną ofertom w każdym kryterium oceny ofert i łączną punktację,
 - b) Wykonawcach, których oferty zostały odrzucone, podając uzasadnienie faktyczne i prawne,
 - c) Wykonawcach, którzy zostali wykluczeni z postępowania o udzielenie zamówienia, podając uzasadnienie faktyczne i prawne,
 - d) Terminie, określonym zgodnie z art. 94 ust. 1 lub 2 ustawy, po którego upływie umowa w sprawie zamówienia publicznego może być zawarta.
2. Niezwłocznie po wyborze najkorzystniejszej oferty Zamawiający zamieści informacje, o których mowa w punkcie 1.a), również na stronie internetowej oraz w miejscu publicznie dostępnym w swojej siedzibie.
3. Umowa zostanie zawarta z Wykonawcą, który spełnia wszystkie przedstawione wymagania, a jego oferta została wybrana jako najkorzystniejsza, w oparciu o przyjęte kryterium wyboru.
4. Zamawiający zawiadomi Wykonawcę o miejscu i terminie zawarcia umowy.
5. Niezwłocznie po zawarciu umowy Zamawiający przekaże ogłoszenie o udzieleniu zamówienia Urzędowi Oficjalnych Publikacji Wspólnot Europejskich.

6. W przypadku, jeżeli okaże się, że Wykonawca, którego oferta została wybrana, przedstawił nieprawdziwe dane, lub nie wpłacił zabezpieczenia należytego wykonania umowy (jeżeli było wymagane), lub będzie uchylał się od zawarcia umowy, zamawiający wybierze tę spośród pozostałych ofert, która uzyskała najwyższą liczbę punktów.

XIII. WARUNKI UNIEWAŻNIENIA POSTĘPOWANIA

Zamawiający unieważni postępowanie, jeżeli zaistnieje jedna z okoliczności wskazanych przepisami art. 93 ust. 1 ustawy.

XIV. PROJEKT UMOWY

Integralną częścią niniejszej specyfikacji jest projekt umowy stanowiący załącznik nr 8 do SIWZ.

XV. POUCZENIE O ŚRODKACH OCHRONY PRAWNEJ

1. Wykonawcom i innym podmiotom, których interes prawny doznał lub może doznać uszczerbku w wyniku naruszenia przez zamawiającego określonych w ustawie zasad udzielania zamówień, przysługują środki ochrony prawnej przewidziane przepisami ustawy Prawo zamówień publicznych (Dział VI ustawy).
2. Odwołanie powinno:
 - a) wskazywać czynność lub zaniechanie zamawiającego, której zarzuca się niezgodność z przepisami ustawy;
 - b) określić żądanie odwołującego;
 - c) zawierać zwięzłe przedstawienie zarzutów;
 - d) wskazywać okoliczności faktyczne i prawne uzasadniające wniesienie odwołania;
 - e) wskazywać przepisy prawne, które zdaniem odwołującego zostały naruszone przez zamawiającego, w tym w szczególności przepisy ustawy Prawo zamówień publicznych.
 - f) powiązanie powyższego z naruszeniem interesu odwołującego.
3. Terminy na wniesienie odwołania regulują zapisy art. 182 ustawy.
4. Odwołanie wnosi się do Prezesa Krajowej Izby Odwoławczej 02-676 Warszawa, ul. Postępu 17A w formie pisemnej albo elektronicznej opatrzonej bezpiecznym podpisem elektronicznym. Odwołujący przesyła kopię odwołania zamawiającemu przed upływem terminu do wniesienia odwołania w taki sposób, aby mógł on zapoznać się z jego treścią przed upływem tego terminu.

XVI. DOPUSZCZALNE ZMIANY W UMOWIE

Zgodnie z art. 144 ustawy Zamawiający przewiduje w czasie realizacji umowy:

- możliwość zmiany ceny w umowie - w przypadku ustawowej zmiany stawki podatku od towarów i usług (VAT), obliczonej zgodnie ze wzorem zamieszczonym w projekcie umowy stanowiącym załącznik nr 8 do SIWZ,
- przedłużenie terminu realizacji zamówienia, nie dłużej niż o 3 miesiące licząc od terminu pierwotnie ustalonego, w przypadku gdy przedmiot zamówienia nie zostanie zrealizowany z przyczyn nie dających się przewidzieć w chwili zawarcia umowy oraz w przypadku niewyczerpania się środków finansowych przeznaczonych na sfinansowanie zamówienia,

OPIS PRZEDMIOTU ZAMÓWIENIA

1. Nazwa przedmiotu zamówienia:

„Dostawy noży obrotowych, tulei, uchwytów nożowych i zabezpieczeń do organów urabiających kombajnów ścianowych i chodnikowych dla Południowego Koncernu Węglowego S.A.”

2. Kod CPV : 39241130-3 – Noże specjalne

3. Symbol PKWiU: 28.92.12.0 – Wrębiarki do węgla lub skał, maszyny do drażnienia tuneli, pozostałe maszyny do wierceń i głębenia szybów.

4. Opis wspólny dla wszystkich części zamówienia:

1) Przedmiotem zamówienia jest dostawa do magazynu Zamawiającego w Jaworznie i Libiążu nowych noży obrotowych, tulei, uchwytów nożowych i zabezpieczeń montowanych na organach urabiających kombajnów ścianowych i chodnikowych wg specyfikacji podanej poniżej.

Podana wielkość zamówienia jest wielkością szacunkową, która może ulec zmianie w zależności od potrzeb Zamawiającego.

Nr części zamówienia	Przedmiot zamówienia	Jedn. miary	Ilość]
1	Nóż obrotowy 1 x stopniowy 22/146/70/58/38 - zabezpieczenie noża tuleją cierną typu C	kompl.	4 120
2	Nóż obrotowy 1 x stopniowy (część atakująca korpusu noża zabezpieczona dodatkowym pierścieniem węglkowym) 22/195/102/55/35, zabezpieczenie noża tuleją cierną typu T	kompl.	300
3	Nóż obrotowy 1 x stopniowy 22/195/102/55/35 zabezpieczenie noża tuleją cierną typu T	kompl.	7 200
4	Nóż obrotowy 1 x stopniowy 25/146/70/58/38 - zabezpieczenie noża tuleją cierną typu C	kompl.	2 800
5	Nóż obrotowy 1 x stopniowy (część atakująca korpusu noża zabezpieczona dodatkowym pierścieniem węglkowym) 25/195/102/55/35, zabezpieczenie noża tuleją cierną typu T	kompl.	300
6	Nóż obrotowy 1 x stopniowy 25/195/102/55/35 zabezpieczenie noża tuleją cierną typu T	kompl.	2 200
7	Nóż obrotowy 1 x stopniowy 25/198/70/55/35 zabezpieczenie noża pierścieniem osadczym sprężynującym rodzaju Z odmiany wzmocnionej (g=2,5 mm)	kompl.	500
8	Nóż obrotowy 2 x stopniowy 22/139/64/65/38/30 - zabezpieczenie noża zawleczką sprężystą typu Hert	kompl.	14 900
9	Nóż obrotowy 2 x stopniowy 22/165/90/60/38/30 - zabezpieczenie noża zawleczką typu Hert	kompl.	6 950
10	Nóż obrotowy 2 x stopniowy 22/165/90/65/38/30 - zabezpieczenie noża zawleczką typu Hert	kompl.	3 400

11	Nóż obrotowy 2 x stopniowy 22/234/102/64/43/35 - zabezpieczenie noża tuleją cierną typu C	kompl.	3 600
12	Nóż obrotowy 2 x stopniowy 25/139/64/65/38/30 - zabezpieczenie noża zawleczką sprężystą typu Hert	kompl.	6 100
13	Nóż obrotowy 2 x stopniowy 25/165/90/60/38/30 - zabezpieczenie noża zawleczką sprężystą typu Hert	kompl.	3 050
14	Nóż obrotowy 2 x stopniowy 25/165/90/65/38/30 - zabezpieczenie noża zawleczką sprężystą typu Hert	kompl.	1 400
15	Tuleja obrotowa 35/82/27/115,5/49,5 do noża obrotowego 25/198/70/55/35 - zabezpieczenie noża pierścieniem osadczym sprężynującym rodzaju Z odmiany wzmocnionej (g= 3,0 mm)	kompl.	170
16	Tuleja obrotowa 35/88/28/133,5/50 do noży obrotowych 22/195/102/55/35 i 25/195/102/55/35 zabezpieczenie noża pierścieniem osadczym sprężynującym rodzaju Z odmiany wzmocnionej (g= 3,0 mm)	kompl.	60
17	Tuleja obrotowa 44/95/28/124/57 do noża obrotowego dwustopniowego 22/234/102/64/43/35 - zabezpieczenie noża pierścieniem osadczym sprężynującym rodzaju Z odmiany wzmocnionej (g= 3,0 mm)	kompl.	65
18	Tuleja wciskana do uchwytu nożowego typu J35	szt.	250
19	Uchwyt nożowy jednostopniowy do tulei obrotowej 44/95/28/124/57	szt.	80
20	Uchwyt nożowy dwustopniowy 38/30 do noży obrotowych dwustopniowych; 22/139/64/65/38/30 i 25/139/64/65/38/30	szt.	210
21	Uchwyt nożowy dwustopniowy 38/30 do noża obrotowego dwustopniowego 22/164/89/52/38/30	szt.	40
22	Uchwyt nożowy dwustopniowy 38/30 ze zraszaniem zanożowym do noży obrotowych 22/165/90/60/38/30 i 25/165/90/60/38/30	szt.	50
23	Pierścień osadczy sprężynujący rodzaju Z 28 x 2,0, odmiany wzmocnionej	szt.	500
	Pierścień osadczy sprężynujący rodzaju Z-35 x 2,5, odmiany wzmocnionej	szt.	1000
	Pierścień osadczy sprężynujący rodzaju Z 50 x 3,0, odmiany wzmocnionej	szt.	1000
24	Zawleczka sprężysta typu Hert	szt.	10 600

- 2) Noże obrotowe, tuleje, uchwyty nożowe oraz zabezpieczenia stosowane będą w organach kombajnów ścianowych i chodnikowych urabiających węgiel i kamień w podziemnych wyrobiskach zakładów górniczych, w których może wystąpić zagrożenie wybuchu pyłu węglowego.
- 3) Noże obrotowe, tuleje, uchwyty nożowe oraz zabezpieczenia powinny spełniać warunki Ustawy o ogólnym bezpieczeństwie produktów (Dz. U. z 2003 r. Nr. 229 poz. 2275 z późniejszymi zmianami).

- 4) Każdy nóż obrotowy, tuleja i uchwyt nożowy musi posiadać trwałą cechę zawierającą: nazwę firmy, symbol, nr serii. Oznaczenie musi zostać umieszczone w miejscu uniemożliwiającym jego zniszczenie.
- 5) Pod pojęciem kompletny nóż obrotowy lub kompletna tuleja obrotowa należy rozumieć dostawę noża obrotowego lub tulei obrotowej wraz z elementem zabezpieczającym (tuleja cierna, pierścień osadczy sprężynujący zewnętrzny w odmianie wzmocnionej, zawleczka sprężysta.).
- 6) Uchwyty noży (tuleje i uchwyty nożowe) wykonane zgodnie z normą PN-92/G-56406 lub równoważną.
- 7) Pierścienie osadcze sprężynujące zewnętrzne w odmianie wzmocnionej wykonane zgodnie z normą PN-81/M-85111 lub równoważną.
- 8) Wraz z pierwszą dostawą wyrobu do magazynów Zamawiającego Wykonawca powinien dostarczyć:
 - wyciąg z dokumentacji techniczno-ruchowej, zawierającej co najmniej rysunek techniczny z podstawowymi wymiarami oraz charakterystykę techniczną oferowanego wyrobu, lub kartę katalogową wyrobu wraz z aktualnymi rysunkami technicznymi,
 - deklarację zgodności dla oferowanego wyrobu,
- 9) Wraz z każdą dostawą wyrobu do magazynów Zamawiającego Wykonawca powinien dostarczyć:
 - specyfikację towaru (dowód dostawy WZ),
 - deklarację zgodności dla partii towaru lub fabryczne świadectwo kontroli jakości,
 - kartę gwarancyjną.
- 10) Przedmiot zamówienia ma być fabrycznie nowy (nieużywany i nieregenerowany), do produkcji oferowanych noży obrotowych nie mogą zostać użyte spieki pochodzące z odzysku (recyklingu).
- 11) Wymagana gwarancja min. 12 miesięcy od dnia dostawy wyrobu do magazynu Zamawiającego w Jaworznie lub Libiążu – dotyczy przypadków nienaturalnego zużycia się noży, niedotrzymania parametrów geometrycznych i mechanicznych oraz wad materiałowych.
- 12) Termin realizacji przedmiotu zamówienia - od dnia zawarcia umowy do 31.12.2012 roku. Przewidywany termin rozpoczęcia realizacji zamówienia od 01.11.2011 roku. Zamawiający zastrzega sobie możliwość zmiany terminu rozpoczęcia realizacji umowy.
- 13) Czas realizacji bieżącego zamówienia w terminie do 7 dni od otrzymania zamówienia.

- 14) Zamawiający zastrzega sobie możliwość przeprowadzenia badań kontrolnych wyrobów (noży obrotowych, tulei, uchwytów nożowych i zabezpieczeń) dostarczanych w ramach realizacji zamówienia, w zakresie zgodności z odpowiednią, przedstawioną w postępowaniu przetargowym dokumentacją oraz dostarczonymi przez Wykonawcę próbkami węglików spiekanych. Zamawiający z wyprzedzeniem 3 dni roboczych poinformuje Wykonawcę drogą faksową lub elektronicznie o terminie pobrania próbki, wskazując jednocześnie specjalistyczną jednostkę badawczą (akredytowaną jednostkę uprawnioną do certyfikowania wyrobów lub akredytowane przez Polskie Centrum Akredytacji laboratorium badawcze, albo laboratorium badawcze posiadające potwierdzenie kompetencji wydane przez jednostkę uprawnioną do certyfikowania wyrobów), w której przeprowadzone zostaną badania kontrolne dostarczonych wyrobów.
- 15) Wymagania techniczno-użytkowe dla noży obrotowych:
- 16.1 Sposób oznaczenia noży jednostopniowych w części nr 1÷7:
- a) pierwsza liczba oznacza średnicę spieku [mm],
 - b) druga liczba oznacza całkowitą długość noża [mm],
 - c) trzecia liczba oznacza długość części roboczej noża [mm],
 - d) czwarta liczba oznacza szerokość kołnierza [mm],
 - e) piąta liczba oznacza średnicę części chwytnej (trzonka) [mm],
- 16.2 Sposób oznaczenia noży dwustopniowych w części nr 8÷14:
- a) pierwsza liczba oznacza średnicę spieku [mm],
 - b) druga liczba oznacza całkowitą długość noża [mm],
 - c) trzecia liczba oznacza długość części roboczej noża [mm],
 - d) czwarta liczba oznacza szerokość kołnierza [mm],
 - e) piąta i szósta liczba oznacza średnicę części chwytnej (trzonka) [mm],
- 16.3 Dopuszcza się tolerancje średnicy części chwytnej noża (trzonka) do -0,2 mm w stosunku do wymiarów podanych w oznaczeniu noża.
- 16.4 Dopuszcza się tolerancje całkowitej długości noża oraz długości części roboczej do ± 1 mm w stosunku do wymiarów podanych w oznaczeniu noża.
- 16.5 Dopuszcza się tolerancje wymiaru średnicy spieku noża oraz średnicy kołnierza do $\pm 0,5$ mm w stosunku do wymiarów podanych w oznaczeniu noża.
- 16.6 Wytrzymałość na ścislenie urabianych skał może sięgać 100 MPa.
- 16.7 Wymagane parametry korpusu noża w części roboczej:
- a) twardość korpusu ≥ 42 HRC,
 - b) udarność ≥ 25 J/cm²,
 - c) wytrzymałość na rozciąganie $R_m \geq 1250$ MPa,
 - d) granica plastyczności $R_e > 700$ MPa
- 16.8 Węglik spiekany o kształcie walcowym o następujących parametrach:
- a) dla średnicy $\varnothing 22$ mm - długość minimalna 34 mm,
 - b) dla średnicy $\varnothing 25$ mm - długość minimalna 37 mm,
- 16.9 Wymagane parametry węgliku spiekanego:
- a) wytrzymałość na zginanie: $R_g > 2000$ MPa,
 - b) twardość $HV_{30} > 1010$ HV₃₀,

- c) głębokość pokrycia lutem powierzchni łączenia wkładki z węglika spiekanego z korpusem noża – min 80 %,
 - d) struktura węglika spiekanego gruboziarnista, rozłożenie kobaltu równomierne.
- 16.10 Wymagania dodatkowe dla noża obrotowego dwustopniowego 22/165/90/60/38/30 - część nr 9 - długość części chwytnej (trzonka) o średnicy \varnothing 38 mm powinna wynosić 54 mm (dopuszczalna tolerancja $-0,2\text{mm}$).
- 16.11 Wymagania dodatkowe dla noża obrotowego dwustopniowego 25/165/90/60/38/30 - część nr 13 - długość części chwytnej (trzonka) o średnicy \varnothing 38 mm powinna wynosić 54 mm (dopuszczalna tolerancja $-0,2\text{mm}$).
- 16.12 Dodatkowo razem z ofertą należy dostarczyć wzory (próbki) oferowanego węglika spiekanego z opisem nazwy Wykonawcy oraz typów noży w których są zastosowane, a wzory te (próbki) nie podlegają zwrotowi.
- 16.13 Złożone węgliki spiekane (próbki) w przypadku wyboru dostawcy będą wzorcami porównawczymi do spieków noży dostarczonych Zamawiającemu.
- 16) Wymagania techniczno-użytkowe dla tulei:
- 17.1 Sposób oznaczenia tulei obrotowych:
- a) pierwsza liczba oznacza średnicę otworu pod nóż obrotowy [mm],
 - b) druga liczba oznacza zewnętrzną szerokość kołnierza tulei obrotowej [mm],
 - c) trzecia liczba oznacza wysokość kołnierza tulei obrotowej [mm],
 - d) czwarta liczba oznacza całkowitą długość tulei obrotowej [mm],
 - e) piąta liczba oznacza średnicę części chwytnej (trzonka) tulei obrotowej [mm],
- 17.2 Wymagany kształt i podstawowe wymiary tulei obrotowych i wciskanych muszą być zgodne z załączonymi rysunkami:
- a) dla części nr 15 – załącznik nr 1 do opisu przedmiotu zamówienia,
 - b) dla części nr 16 – załącznik nr 2 do opisu przedmiotu zamówienia,
 - c) dla części nr 17 – załącznik nr 3 do opisu przedmiotu zamówienia,
 - d) dla części nr 18 – załącznik nr 4 do opisu przedmiotu zamówienia,
(załączniki do opisu przedmiotu zamówienia znajdują się na końcu SIWZ)
- 17.3 Ostre krawędzie przy tulei należy stępić.
- 17.4 Tuleja poddana obróbce cieplnej zwiększającej jej twardość.
- 17.5 Opis dla tulei obrotowej 35/82/27/115,5/49,5 - część nr 15:
- a) budowana w uchwycie nożowym typu J21 na kruszarce kombajnu ścianowego JOY 7LS6,
 - b) przeznaczenie - do noża obrotowego jednostopniowego 25/198/70/55/35.
- 17.6 Opis dla tulei obrotowej 35/88/28/133,5/50 - część nr 16:
- a) przeznaczenie - do noży obrotowych jednostopniowych 22/195/102/55/35 i 25/195/102/55/35.
- 17.7 Opis dla tulei obrotowej 44/95/28/124/57 - część nr 17:
- a) budowana w uchwycie nożowym typu K35W170 na organie urabiającym kombajnu ścianowego FS 400/3,3,

- b) przeznaczenie - do noża obrotowego dwustopniowego 22/234/102/64/43/35.
- 17.8 Opis dla tulei wciskanej do uchwytu nożowego typu J35 – część nr 18:
- a) budowana w uchwycie nożowym typu J35 na organie urabiającym kombajnu ścianowego JOY 7LS6,
 - b) powierzchnia wewnętrzna tulei (uchwyt pod trzonek noża obrotowego) utwardzona cieplnie do twardości minimum 52 HRC,
 - c) przeznaczenie - do noży obrotowych jednostopniowych; 22/195/102/55/35 i 25/195/102/55/35.
- 17) Wymagania techniczno-użytkowe dla uchwytów nożowych:
- 18.1 Oznaczenie uchwytów nożowych dwustopniowych - pierwsza i druga liczba oznacza średnicę otworu pod nóż obrotowy dwustopniowy [mm],
- 18.2 Wymagany kształt i podstawowe wymiary uchwytów nożowych muszą być zgodne z załączonymi rysunkami:
- a) dla część nr 19 – załącznik nr 5 do opisu przedmiotu zamówienia,
 - b) dla część nr 20 – załącznik nr 6 do opisu przedmiotu zamówienia,
 - c) dla część nr 21 – załącznik nr 7 do opisu przedmiotu zamówienia,
 - d) dla część nr 22 – załącznik nr 8 do opisu przedmiotu zamówienia,
(załączniki do opisu przedmiotu zamówienia znajdują się na końcu SIWZ)
- 18.3 Gatunek materiału z którego wykonane mają być uchwyty nożowe – stal stopowa konstrukcyjna, przeznaczona na części silnie obciążone i narażone na zmienne obciążenia.
- 18.4 Powierzchnia uchwytu nożowego od strony roboczej (montażu tulei obrotowej lub noża obrotowego) poddana procesowi nawęglania. Pozostałe powierzchnie chronione przed nawęglaniem w celu umożliwienia spawania.
- 18.5 Głębokość nawęglania powierzchni uchwytu nożowego od strony roboczej min 0,7 mm.
- 18.6 Twardość powierzchni nawęglonych uchwytu nożowego po obróbce cieplnej minimum 50HRC.
- 18.7 Opis dla uchwytu nożowego jednostopniowego - zadanie nr 19:
- a) budowany na organie urabiającym kombajnu ścianowego typu FAMUR FS400/3,3
- 19) Wymagania techniczno-użytkowe dla zabezpieczeń noży i tulei obrotowych:
- 19.1 Oznaczenie pierścieni osadczych sprężynujących rodzaju Z w odmianie wzmocnionej:
- a) litera Z oznacza pierścień osadzany na czopie,
 - b) pierwsza liczba oznacza średnicę czopa,
 - c) druga liczba oznacza grubość pierścienia osadczego.
- 19.2 Wykonanie i wymiary pierścieni osadczych sprężynujących rodzaju Z 28 x 2,0 , Z 35 x 2,5 i Z 50 x 3,0 w odmianie wzmocnionej zgodne z normą PN-81/M-85111 (pkt.3.3 Główne wymiary pierścieni osadczych rodzaju Z odmiany wzmocnionej) lub równoważną.

Wykaz parametrów technicznych oferowanego przedmiotu zamówienia potwierdzających spełnienie wymagań określonych przez Zamawiającego

Część nr 1 – nóż obrotowy 1 x stopniowy 22/146/70/58/38

Lp.	Parametry techniczne	Wymagane przez Zamawiającego	Oferowane przez Wykonawcę
1	Oznaczenia noża obrotowego	-	
2	Długość całkowita noża obrotowego	146 (\pm 1,0) mm	
3	Długość części roboczej noża obrotowego	70 (\pm 1,0) mm	
4	Szerokość kołnierza	58 (\pm 0,5) mm	
5	Średnica części chwytnej noża obrotowego (trzonka)	38 (-0,2) mm	
6	Długość węgliką spiekanego	min 34 mm	
7	Kształt węgliką spiekanego	walcowy	
8	Średnica węgliką spiekanego	22 (\pm 0,5) mm	
9	Struktura węgliką spiekanego, rozłożenie kobaltu	gruboziarnista/ równomierne	
10	Twardość korpusu noża w części roboczej	\geq 42 HRC	
11	Udarność korpusu noża w części roboczej	\geq 25 J/cm ²	
12	Wytrzymałość na rozciąganie Rm części roboczej noża	\geq 1250 MPa	
13	Granica plastyczności Re części roboczej noża	> 700 MPa	
14	Wytrzymałość na zginanie Rg węgliką spiekanego	> 2000 MPa	
15	Twardość HV ₃₀ węgliką spiekanego	> 1000 HV ₃₀	
16	Głębokość pokrycia lutem powierzchni łączenia wkładki z węgliką spiekanego z korpusem noża	min. 80%	
17	Zabezpieczenie noża tuleją cierną	typ C	

.....
(podpisy osób uprawnionych do reprezentowania Wykonawcy)

Wykaz parametrów technicznych oferowanego przedmiotu zamówienia potwierdzających spełnienie wymagań określonych przez Zamawiającego

Cześć nr 2 – nóż obrotowy 1 x stopniowy 22/195/102/55/35

Lp.	Parametry techniczne	Wymagane przez Zamawiającego	Oferowane przez Wykonawcę
1	Oznaczenia noża obrotowego	-	
2	Długość całkowita noża obrotowego	195 (\pm 1,0) mm	
3	Długość części roboczej noża obrotowego	102 (\pm 1,0) mm	
4	Szerokość kołnierza	55 (\pm 0,5) mm	
5	Średnica części chwytnej noża obrotowego (trzonka)	35 (-0,2) mm	
6	Długość węgliką spiekanego	min 34 mm	
7	Kształt węgliką spiekanego	walcowy	
8	Średnica węgliką spiekanego	22 (\pm 0,5) mm	
9	Struktura węgliką spiekanego, rozłożenie kobaltu	gruboziarnista/ równomierne	
10	Część atakująca korpusu noża zabezpieczona dodatkowym pierścieniem węglkowym	TAK	
11	Twardość korpusu noża w części roboczej	\geq 42 HRC	
12	Udarność korpusu noża w części roboczej	\geq 25 J/cm ²	
13	Wytrzymałość na rozciąganie Rm części roboczej noża	\geq 1250 MPa	
14	Granica plastyczności Re części roboczej noża	> 700 MPa	
15	Wytrzymałość na zginanie Rg węgliką spiekanego	> 2000 MPa	
16	Twardość HV ₃₀ węgliką spiekanego	> 1000 HV ₃₀	
17	Głębokość pokrycia lutem powierzchni łączenia wkładki z węgliką spiekanego z korpusem noża	min. 80%	
18	Zabezpieczenie noża tuleją cierną	typ T	

.....
(podpisy osób uprawnionych do reprezentowania Wykonawcy)

Wykaz parametrów technicznych oferowanego przedmiotu zamówienia potwierdzających spełnienie wymagań określonych przez Zamawiającego**Część nr 3 – nóż obrotowy 1 x stopniowy 22/195/102/55/35**

Lp.	Parametry techniczne	Wymagane przez Zamawiającego	Oferowane przez Wykonawcę
1	Oznaczenia noża obrotowego	-	
2	Długość całkowita noża obrotowego	195 (± 1,0) mm	
3	Długość części roboczej noża obrotowego	102 (± 1,0) mm	
4	Szerokość kołnierza	55 (± 0,5) mm	
5	Średnica części chwytnej noża obrotowego (trzonka)	35 (-0,2) mm	
6	Długość węgliką spiekanego	min 34 mm	
7	Kształt węgliką spiekanego	walcowy	
8	Średnica węgliką spiekanego	22 (± 0,5) mm	
9	Struktura węgliką spiekanego, rozłożenie kobaltu	gruboziarnista/ równomierne	
10	Twardość korpusu noża w części roboczej	≥ 42 HRC	
11	Udarność korpusu noża w części roboczej	≥ 25 J/cm ²	
12	Wytrzymałość na rozciąganie Rm części roboczej noża	≥ 1250 MPa	
13	Granica plastyczności Re części roboczej noża	> 700 MPa	
14	Wytrzymałość na zginanie Rg węgliką spiekanego	> 2000 MPa	
15	Twardość HV ₃₀ węgliką spiekanego	> 1000 HV ₃₀	
16	Głębokość pokrycia lutem powierzchni łączenia wkładki z węgliką spiekanego z korpusem noża	min. 80%	
17	Zabezpieczenie noża tuleją cierną	typ T	

.....
(podpisy osób uprawnionych do reprezentowania Wykonawcy)

Wykaz parametrów technicznych oferowanego przedmiotu zamówienia potwierdzających spełnienie wymagań określonych przez Zamawiającego**Część nr 4 – nóż obrotowy 1 x stopniowy 25/146/70/58/38**

Lp.	Parametry techniczne	Wymagane przez Zamawiającego	Oferowane przez Wykonawcę
1	Oznaczenia noża obrotowego	-	
2	Długość całkowita noża obrotowego	146 (± 1,0) mm	
3	Długość części roboczej noża obrotowego	70 (± 1,0) mm	
4	Szerokość kołnierza	58 (± 0,5) mm	
5	Średnica części chwytnej noża obrotowego (trzonka)	38 (-0,2) mm	
6	Długość węgliką spiekanego	min 37 mm	
7	Kształt węgliką spiekanego	walcowy	
8	Średnica węgliką spiekanego	25 (± 0,5) mm	
9	Struktura węgliką spiekanego, rozłożenie kobaltu	gruboziarnista/ równomierne	
10	Twardość korpusu noża w części roboczej	≥ 42 HRC	
11	Udarność korpusu noża w części roboczej	≥ 25 J/cm ²	
12	Wytrzymałość na rozciąganie Rm części roboczej noża	≥ 1250 MPa	
13	Granica plastyczności Re części roboczej noża	> 700 MPa	
14	Wytrzymałość na zginanie Rg węgliką spiekanego	> 2000 MPa	
15	Twardość HV ₃₀ węgliką spiekanego	> 1000 HV ₃₀	
16	Głębokość pokrycia lutem powierzchni łączenia wkładki z węgliką spiekanego z korpusem noża	min. 80%	
17	Zabezpieczenie noża tuleją cierną	typ C	

.....
(podpisy osób uprawnionych do reprezentowania Wykonawcy)

Wykaz parametrów technicznych oferowanego przedmiotu zamówienia potwierdzających spełnienie wymagań określonych przez Zamawiającego**Część nr 5 – nóż obrotowy 1 x stopniowy 25/195/102/55/35**

Lp.	Parametry techniczne	Wymagane przez Zamawiającego	Oferowane przez Wykonawcę
1	Oznaczenia noża obrotowego	-	
2	Długość całkowita noża obrotowego	195 (± 1,0) mm	
3	Długość części roboczej noża obrotowego	102 (± 1,0) mm	
4	Szerokość kołnierza	55 (± 0,5) mm	
5	Średnica części chwytnej noża obrotowego (trzonka)	35 (-0,2) mm	
6	Długość węgliką spiekanego	min 37 mm	
7	Kształt węgliką spiekanego	walcowy	
8	Średnica węgliką spiekanego	25 (± 0,5) mm	
9	Struktura węgliką spiekanego, rozłożenie kobaltu	gruboziarnista/ równomierne	
10	Część atakująca korpusu noża zabezpieczona dodatkowym pierścieniem węglkowym	TAK	
11	Twardość korpusu noża w części roboczej	≥ 42 HRC	
12	Udarność korpusu noża w części roboczej	≥ 25 J/cm ²	
13	Wytrzymałość na rozciąganie Rm części roboczej noża	≥ 1250 MPa	
14	Granica plastyczności Re części roboczej noża	> 700 MPa	
15	Wytrzymałość na zginanie Rg węgliką spiekanego	> 2000 MPa	
16	Twardość HV ₃₀ węgliką spiekanego	> 1000 HV ₃₀	
17	Głębokość pokrycia lutem powierzchni łączenia wkładki z węgliką spiekanego z korpusem noża	min. 80%	
18	Zabezpieczenie noża tuleją cierną	typ T	

.....
(podpisy osób uprawnionych do reprezentowania Wykonawcy)

Wykaz parametrów technicznych oferowanego przedmiotu zamówienia potwierdzających spełnienie wymagań określonych przez Zamawiającego**Część nr 6 – nóż obrotowy 1 x stopniowy 25/195/102/55/35**

Lp.	Parametry techniczne	Wymagane przez Zamawiającego	Oferowane przez Wykonawcę
1	Oznaczenia noża obrotowego	-	
2	Długość całkowita noża obrotowego	195 (± 1,0) mm	
3	Długość części roboczej noża obrotowego	102 (± 1,0) mm	
4	Szerokość kołnierza	55 (± 0,5) mm	
5	Średnica części chwytnej noża obrotowego (trzonka)	35 (-0,2) mm	
6	Długość węgliką spiekanego	min 37 mm	
7	Kształt węgliką spiekanego	walcowy	
8	Średnica węgliką spiekanego	25 (± 0,5) mm	
9	Struktura węgliką spiekanego, rozłożenie kobaltu	gruboziarnista/ równomierne	
10	Twardość korpusu noża w części roboczej	≥ 42 HRC	
11	Udarność korpusu noża w części roboczej	≥ 25 J/cm ²	
12	Wytrzymałość na rozciąganie Rm części roboczej noża	≥ 1250 MPa	
13	Granica plastyczności Re części roboczej noża	> 700 MPa	
14	Wytrzymałość na zginanie Rg węgliką spiekanego	> 2000 MPa	
15	Twardość HV ₃₀ węgliką spiekanego	> 1000 HV ₃₀	
16	Głębokość pokrycia lutem powierzchni łączenia wkładki z węgliką spiekanego z korpusem noża	min. 80%	
17	Zabezpieczenie noża tuleją cierną	typ T	

.....
(podpisy osób uprawnionych do reprezentowania Wykonawcy)

Wykaz parametrów technicznych oferowanego przedmiotu zamówienia potwierdzających spełnienie wymagań określonych przez Zamawiającego**Część nr 7 – nóż obrotowy 1 x stopniowy 25/198/70/55/35**

Lp.	Parametry techniczne	Wymagane przez Zamawiającego	Oferowane przez Wykonawcę
1	Oznaczenia noża obrotowego	-	
2	Długość całkowita noża obrotowego	198 (± 1,0) mm	
3	Długość części roboczej noża obrotowego	70 (± 1,0) mm	
4	Szerokość kołnierza	55 (± 0,5) mm	
5	Średnica części chwytnej noża obrotowego (trzonka)	35 (-0,2) mm	
6	Długość węgliką spiekanego	min 37 mm	
7	Kształt węgliką spiekanego	walcowy	
8	Średnica węgliką spiekanego	25 (± 0,5) mm	
9	Struktura węgliką spiekanego, rozłożenie kobaltu	gruboziarnista/ równomierne	
10	Twardość korpusu noża w części roboczej	≥ 42 HRC	
11	Udarność korpusu noża w części roboczej	≥ 25 J/cm ²	
12	Wytrzymałość na rozciąganie Rm części roboczej noża	≥ 1250 MPa	
13	Granica plastyczności Re części roboczej noża	> 700 MPa	
14	Wytrzymałość na zginanie Rg węgliką spiekanego	> 2000 MPa	
15	Twardość HV ₃₀ węgliką spiekanego	> 1000 HV ₃₀	
16	Głębokość pokrycia lutem powierzchni łączenia wkładki z węgliką spiekanego z korpusem noża	min. 80%	
17	Grubość pierścienia osadczego sprężynującego rodzaju Z odmiany wzmocnionej	2,5 mm	

.....
(podpisy osób uprawnionych do reprezentowania Wykonawcy)

Wykaz parametrów technicznych oferowanego przedmiotu zamówienia potwierdzających spełnienie wymagań określonych przez Zamawiającego

Część nr 8 – nóż obrotowy 2 x stopniowy 22/139/64/65/38/30

Lp.	Parametry techniczne	Wymagane przez Zamawiającego	Oferowane przez Wykonawcę
1	Oznaczenia noża obrotowego	-	
2	Długość całkowita noża obrotowego	139 (± 1,0) mm	
3	Długość części roboczej noża obrotowego	64 (± 1,0) mm	
4	Szerokość kołnierza	65 (± 0,5) mm	
5	Średnica części chwytnej noża obrotowego (trzonka)	38/30 (-0,2) mm	
6	Długość węgliką spiekanego	min 34 mm	
7	Kształt węgliką spiekanego	walcowy	
8	Średnica węgliką spiekanego	22 (± 0,5) mm	
9	Struktura węgliką spiekanego, rozłożenie kobaltu	gruboziarnista/ równomierne	
10	Twardość korpusu noża w części roboczej	≥ 42 HRC	
11	Udarność korpusu noża w części roboczej	≥ 25 J/cm ²	
12	Wytrzymałość na rozciąganie Rm części roboczej noża	≥ 1250 MPa	
13	Granica plastyczności Re części roboczej noża	> 700 MPa	
14	Wytrzymałość na zginanie Rg węgliką spiekanego	> 2000 MPa	
15	Twardość HV ₃₀ węgliką spiekanego	> 1000 HV ₃₀	
16	Głębokość pokrycia lutem powierzchni łączenia wkładki z węgliką spiekanego z korpusem noża	min. 80%	
17	Zabezpieczenie noża zawleczką sprężystą	typ Hert	

.....
(podpisy osób uprawnionych do reprezentowania Wykonawcy)

Wykaz parametrów technicznych oferowanego przedmiotu zamówienia potwierdzających spełnienie wymagań określonych przez Zamawiającego**Część nr 9 – nóż obrotowy 2 x stopniowy 22/165/90/60/38/30**

Lp.	Parametry techniczne	Wymagane przez Zamawiającego	Oferowane przez Wykonawcę
1	Oznaczenia noża obrotowego	-	
2	Długość całkowita noża obrotowego	165 (± 1,0) mm	
3	Długość części roboczej noża obrotowego	90 (± 1,0) mm	
4	Szerokość kołnierza	60 (± 0,5) mm	
5	Średnica części chwytnej noża obrotowego (trzonka)	38/30 (-0,2) mm	
6	Długość części chwytnej noża obrotowego (trzonka) o średnicy Ø 38	54 (-0,2) mm	
7	Długość węgliką spiekanego	min 34 mm	
8	Kształt węgliką spiekanego	walcowy	
9	Średnica węgliką spiekanego	22 (± 0,5) mm	
10	Struktura węgliką spiekanego, rozłożenie kobaltu	gruboziarnista/ równomierne	
11	Twardość korpusu noża w części roboczej	≥ 42 HRC	
12	Udarność korpusu noża w części roboczej	≥ 25 J/cm ²	
13	Wytrzymałość na rozciąganie Rm części roboczej noża	≥ 1250 MPa	
14	Granica plastyczności Re części roboczej noża	> 700 MPa	
15	Wytrzymałość na zginanie Rg węgliką spiekanego	> 2000 MPa	
16	Twardość HV ₃₀ węgliką spiekanego	> 1000 HV ₃₀	
17	Głębokość pokrycia lutem powierzchni łączenia wkładki z węgliką spiekanego z korpusem noża	min. 80%	
18	Zabezpieczenie noża zawleczką sprężystą	typ Hert	

.....
(podpisy osób uprawnionych do reprezentowania Wykonawcy)

Wykaz parametrów technicznych oferowanego przedmiotu zamówienia potwierdzających spełnienie wymagań określonych przez Zamawiającego**Część nr 10 – nóż obrotowy 2 x stopniowy 22/165/90/65/38/30**

Lp.	Parametry techniczne	Wymagane przez Zamawiającego	Oferowane przez Wykonawcę
1	Oznaczenia noża obrotowego	-	
2	Długość całkowita noża obrotowego	165 (± 1,0) mm	
3	Długość części roboczej noża obrotowego	90 (± 1,0) mm	
4	Szerokość kołnierza	65 (± 0,5) mm	
5	Średnica części chwytnej noża obrotowego (trzonka)	38/30 (-0,2) mm	
6	Długość części chwytnej noża obrotowego (trzonka) o średnicy Ø 38	54 (-0,2) mm	
7	Długość węgliką spiekanego	min 34 mm	
8	Kształt węgliką spiekanego	walcowy	
9	Średnica węgliką spiekanego	22 (± 0,5) mm	
10	Struktura węgliką spiekanego, rozłożenie kobaltu	gruboziarnista/ równomierne	
11	Twardość korpusu noża w części roboczej	≥ 42 HRC	
12	Udarność korpusu noża w części roboczej	≥ 25 J/cm ²	
13	Wytrzymałość na rozciąganie Rm części roboczej noża	≥ 1250 MPa	
14	Granica plastyczności Re części roboczej noża	> 700 MPa	
15	Wytrzymałość na zginanie Rg węgliką spiekanego	> 2000 MPa	
16	Twardość HV ₃₀ węgliką spiekanego	> 1000 HV ₃₀	
17	Głębokość pokrycia lutem powierzchni łączenia wkładki z węgliką spiekanego z korpusem noża	min. 80%	
18	Zabezpieczenie noża zawleczką sprężystą	typ Hert	

.....
(podpisy osób uprawnionych do reprezentowania Wykonawcy)

Wykaz parametrów technicznych oferowanego przedmiotu zamówienia potwierdzających spełnienie wymagań określonych przez Zamawiającego**Część nr 11 – nóż obrotowy 2 x stopniowy 22/234/102/64/43/35**

Lp.	Parametry techniczne	Wymagane przez Zamawiającego	Oferowane przez Wykonawcę
1	Oznaczenia noża obrotowego	-	
2	Długość całkowita noża obrotowego	234 (± 1,0) mm	
3	Długość części roboczej noża obrotowego	102 (± 1,0) mm	
4	Szerokość kołnierza	64 (± 0,5) mm	
5	Średnica części chwytnej noża obrotowego (trzonka)	43/35 (-0,2) mm	
6	Długość węgliką spiekanego	min 34 mm	
7	Kształt węgliką spiekanego	walcowy	
8	Średnica węgliką spiekanego	22 (± 0,5) mm	
9	Struktura węgliką spiekanego, rozłożenie kobaltu	gruboziarnista/ równomierne	
10	Twardość korpusu noża w części roboczej	≥ 42 HRC	
11	Udarność korpusu noża w części roboczej	≥ 25 J/cm ²	
12	Wytrzymałość na rozciąganie Rm części roboczej noża	≥ 1250 MPa	
13	Granica plastyczności Re części roboczej noża	> 700 MPa	
14	Wytrzymałość na zginanie Rg węgliką spiekanego	> 2000 MPa	
15	Twardość HV ₃₀ węgliką spiekanego	> 1000 HV ₃₀	
16	Głębokość pokrycia lutem powierzchni łączenia wkładki z węgliką spiekanego z korpusem noża	min. 80%	
17	Zabezpieczenie noża tuleją cierną	typ C	

.....
(podpisy osób uprawnionych do reprezentowania Wykonawcy)

Wykaz parametrów technicznych oferowanego przedmiotu zamówienia potwierdzających spełnienie wymagań określonych przez Zamawiającego**Część nr 12 – nóż obrotowy 2 x stopniowy 25/139/64/65/38/30**

Lp.	Parametry techniczne	Wymagane przez Zamawiającego	Oferowane przez Wykonawcę
1	Oznaczenia noża obrotowego	-	
2	Długość całkowita noża obrotowego	139 (± 1,0) mm	
3	Długość części roboczej noża obrotowego	64 (± 1,0) mm	
4	Szerokość kołnierza	65 (± 0,5) mm	
5	Średnica części chwytnej noża obrotowego (trzonka)	38/30 (-0,2) mm	
6	Długość węgliką spiekanego	min 37 mm	
7	Kształt węgliką spiekanego	walcowy	
8	Średnica węgliką spiekanego	25 (± 0,5) mm	
9	Struktura węgliką spiekanego, rozłożenie kobaltu	gruboziarnista/ równomierne	
10	Twardość korpusu noża w części roboczej	≥ 42 HRC	
11	Udarność korpusu noża w części roboczej	≥ 25 J/cm ²	
12	Wytrzymałość na rozciąganie Rm części roboczej noża	≥ 1250 MPa	
13	Granica plastyczności Re części roboczej noża	> 700 MPa	
14	Wytrzymałość na zginanie Rg węgliką spiekanego	> 2000 MPa	
15	Twardość HV ₃₀ węgliką spiekanego	> 1000 HV ₃₀	
16	Głębokość pokrycia lutem powierzchni łączenia wkładki z węgliką spiekanego z korpusem noża	min. 80%	
17	Zabezpieczenie noża zawleczką sprężystą	typ Hert	

.....
(podpisy osób uprawnionych do reprezentowania Wykonawcy)

Wykaz parametrów technicznych oferowanego przedmiotu zamówienia potwierdzających spełnienie wymagań określonych przez Zamawiającego**Część nr 13 – nóż obrotowy 2 x stopniowy 25/165/90/60/38/30**

Lp.	Parametry techniczne	Wymagane przez Zamawiającego	Oferowane przez Wykonawcę
1	Oznaczenia noża obrotowego	-	
2	Długość całkowita noża obrotowego	165 (± 1,0) mm	
3	Długość części roboczej noża obrotowego	90 (± 1,0) mm	
4	Szerokość kołnierza	60 (± 0,5) mm	
5	Średnica części chwytnej noża obrotowego (trzonka)	38/30 (-0,2) mm	
6	Długość części chwytnej noża obrotowego (trzonka) o średnicy Ø 38	54 (-0,2) mm	
7	Długość węgla spiekanego	min 37 mm	
8	Kształt węgla spiekanego	walcowy	
9	Średnica węgla spiekanego	25 (± 0,5) mm	
10	Struktura węgla spiekanego, rozłożenie kobaltu	gruboziarnista/ równomierne	
11	Twardość korpusu noża w części roboczej	≥ 42 HRC	
12	Udarność korpusu noża w części roboczej	≥ 25 J/cm ²	
13	Wytrzymałość na rozciąganie Rm części roboczej noża	≥ 1250 MPa	
14	Granica plastyczności Re części roboczej noża	> 700 MPa	
15	Wytrzymałość na zginanie Rg węgla spiekanego	> 2000 MPa	
16	Twardość HV ₃₀ węgla spiekanego	> 1000 HV ₃₀	
17	Głębokość pokrycia lutem powierzchni łączenia wkładki z węgla spiekanego z korpusem noża	min. 80%	
18	Zabezpieczenie noża zawleczką sprężystą	typ Hert	

.....
(podpisy osób uprawnionych do reprezentowania Wykonawcy)

Wykaz parametrów technicznych oferowanego przedmiotu zamówienia potwierdzających spełnienie wymagań określonych przez Zamawiającego**Część nr 14 – nóż obrotowy 2 x stopniowy 25/165/90/65/38/30**

Lp.	Parametry techniczne	Wymagane przez Zamawiającego	Oferowane przez Wykonawcę
1	Oznaczenia noża obrotowego	-	
2	Długość całkowita noża obrotowego	165 (± 1,0) mm	
3	Długość części roboczej noża obrotowego	90 (± 1,0) mm	
4	Szerokość kołnierza	65 (± 0,5) mm	
5	Średnica części chwytnej noża obrotowego (trzonka)	38/30 (-0,2) mm	
6	Długość części chwytnej noża obrotowego (trzonka) o średnicy Ø 38	54 (-0,2) mm	
7	Długość węgliką spiekanego	min 37 mm	
8	Kształt węgliką spiekanego	walcowy	
9	Średnica węgliką spiekanego	25 (± 0,5) mm	
10	Struktura węgliką spiekanego, rozłożenie kobaltu	gruboziarnista/ równomierne	
11	Twardość korpusu noża w części roboczej	≥ 42 HRC	
12	Udarność korpusu noża w części roboczej	≥ 25 J/cm ²	
13	Wytrzymałość na rozciąganie Rm części roboczej noża	≥ 1250 MPa	
14	Granica plastyczności Re części roboczej noża	> 700 MPa	
15	Wytrzymałość na zginanie Rg węgliką spiekanego	> 2000 MPa	
16	Twardość HV ₃₀ węgliką spiekanego	> 1000 HV ₃₀	
17	Głębokość pokrycia lutem powierzchni łączenia wkładki z węgliką spiekanego z korpusem noża	min. 80%	
18	Zabezpieczenie noża zawleczką sprężystą	typ Hert	

.....
(podpisy osób uprawnionych do reprezentowania Wykonawcy)

Wykaz parametrów technicznych oferowanego przedmiotu zamówienia potwierdzających spełnienie wymagań określonych przez Zamawiającego

Część nr 15 – tuleja obrotowa 35/82/27/115,5/49,5

Lp.	Parametry techniczne	Wymagane przez Zamawiającego	Oferowane przez Wykonawcę
1	Oznaczenia tulei obrotowej	-	
2	Możliwość zabudowy w uchwycie nożowym typu J21	TAK	
3	Zastosowanie - do noża obrotowego jednostopniowego 25/198/70/55/35	TAK	
4	Średnica otworu pod nóż obrotowy *	35 mm	
5	Zewnętrzna średnica kołnierza tulei obrotowej *	82 mm	
6	Wysokość kołnierza tulei obrotowej *	27 mm	
7	Całkowita długość tulei obrotowej *	115,5 mm	
8	Średnica części chwytnej tulei obrotowej *	49,5 mm	
9	Grubość pierścienia osadczego sprężynującego rodzaju Z odmiany wzmocnionej	2,5 mm	
10	Twardość tulei po obróbce cieplnej	-	

*- tolerancja wymiarów zgodna z normą PN-92/G-56406 lub równoważną

.....
(podpisy osób uprawnionych do reprezentowania Wykonawcy)

Wykaz parametrów technicznych oferowanego przedmiotu zamówienia potwierdzających spełnienie wymagań określonych przez Zamawiającego

Część nr 16 – tuleja obrotowa 35/88/28/133,5/50

Lp.	Parametry techniczne	Wymagane przez Zamawiającego	Oferowane przez Wykonawcę
1	Oznaczenia tulei obrotowej	-	
2	Zastosowanie - do noży obrotowych jednostopniowych: 22/195/102/55/35 25/195/102/55/35	TAK	
3	Średnica otworu pod nóż obrotowy *	35 mm	
4	Zewnętrzna średnica kołnierza tulei obrotowej *	88 mm	
5	Wysokość kołnierza tulei obrotowej *	28 mm	
6	Całkowita długość tulei obrotowej *	133,5 mm	
7	Średnica części chwytnej tulei obrotowej *	50 mm	
8	Grubość pierścienia osadczego sprężynującego rodzaju Z odmiany wzmocnionej	3,0 mm	
9	Twardość tulei po obróbce cieplnej	-	

* - tolerancja wymiarów zgodna z normą PN-92/G-56406 lub równoważną.

.....
(podpisy osób uprawnionych do reprezentowania Wykonawcy)

Wykaz parametrów technicznych oferowanego przedmiotu zamówienia potwierdzających spełnienie wymagań określonych przez Zamawiającego

Część nr 17 – tuleja obrotowa 44/95/28/124/57

Lp.	Parametry techniczne	Wymagane przez Zamawiającego	Oferowane przez Wykonawcę
1	Oznaczenia tulei obrotowej	-	
2	Zastosowanie - do noża obrotowego dwustopniowego 22/234/102/64/43/35	TAK	
3	Możliwość zabudowy w uchwycie nożowym typu K35W170 na organie urabiającym kombajnu ścianowego FS 400/3,3	TAK	
4	Średnica otworu pod nóż obrotowy *	44 mm	
5	Zewnętrzna średnica kołnierza tulei obrotowej *	95 mm	
6	Wysokość kołnierza tulei obrotowej *	28 mm	
7	Całkowita długość tulei obrotowej *	124 mm	
8	Średnica części chwytnej tulei obrotowej *	57 mm	
9	Grubość pierścienia osadczego sprężynującego rodzaju Z odmiany wzmocnionej	3,0 mm	
10	Twardość tulei po obróbce cieplnej	-	

* - tolerancja wymiarów zgodna z normą PN-92/G-56406 lub równoważną.

.....
(podpisy osób uprawnionych do reprezentowania Wykonawcy)

Wykaz parametrów technicznych oferowanego przedmiotu zamówienia potwierdzających spełnienie wymagań określonych przez Zamawiającego

Część nr 18 – tuleja wciskana do uchwytu nożowego typu J35

Lp.	Parametry techniczne	Wymagane przez Zamawiającego	Oferowane przez Wykonawcę
1	Oznaczenia tulei obrotowej	-	
2	Zastosowanie - do noży obrotowych jednostopniowych: 22/175/82/55/35, 25/175/82/55/35, 22/195/102/55/35, 25/195/102/55/35	TAK	
3	Możliwość zabudowy w uchwycie nożowym typu J35	TAK	
4	Średnica otworu pod nóż obrotowy	35 (+0,3) mm	
5	Zewnętrzna średnica kołnierza tulei obrotowej	95 mm	
6	Wysokość kołnierza tulei obrotowej	35 (±0,5) mm	
7	Całkowita długość tulei obrotowej	114 (±0,3) mm	
8	Wykonanie - wg rysunku nr 01452124-0082 z DTR „Kombajnu ścianowego z kruszarką 7LS6” lub równoważnego – podać nr rys.	rys. numer 01452124-0082	
9	Twardość powierzchni wewnętrznej tulei (uchwyt pod trzonek noża obrotowego) po obróbce cieplnej	min. 52 HRC	

.....
(podpisy osób uprawnionych do reprezentowania Wykonawcy)

Wykaz parametrów technicznych oferowanego przedmiotu zamówienia potwierdzających spełnienie wymagań określonych przez Zamawiającego

**Część nr 19 – uchwyt nożowy jednostopniowy
do tulei obrotowej 44/95/28/124/57**

Lp.	Parametry techniczne	Wymagane przez Zamawiającego	Oferowane przez Wykonawcę
1	Oznaczenia uchwytu nożowego	-	
2	Zastosowanie – do tulei obrotowej 44/95/28/124/57	TAK	
3	Gatunek materiału	stal stopowa konstrukcyjna, przeznaczona na części silnie obciążone i narażone na zmienne obciążenia	typ
4	Powierzchnia uchwytu nożowego od strony roboczej poddana procesowi nawęglania	TAK	
5	Głębokość nawęglania powierzchni uchwytu nożowego od strony roboczej	min. 0,7 mm	
6	Twardość powierzchni nawęglonych	min. 50 HRC	
7	Pozostałe powierzchnie uchwytu nożowego chronione przed nawęglaniem	TAK	

.....
(podpisy osób uprawnionych do reprezentowania Wykonawcy)

Wykaz parametrów technicznych oferowanego przedmiotu zamówienia potwierdzających spełnienie wymagań określonych przez Zamawiającego

**Część nr 20 –uchwyt nożowy dwustopniowy 38/30
do noży obrotowych 22/139/64/65/38/30 i 25/139/64/65/38/30**

Lp.	Parametry techniczne	Wymagane przez Zamawiającego	Oferowane przez Wykonawcę
1	Oznaczenia uchwytu nożowego	-	
2	Zastosowanie - do noży obrotowych 2 x stopniowych: 22/139/64/65/38/30, 25/139/64/65/38/30	TAK	
3	Średnica pod część chwytłą noża obrotowego (trzonka)	38/30	
4	Gatunek materiału	stal stopowa konstrukcyjna, przeznaczona na części silnie obciążone i narażone na zmienne obciążenia	typ
5	Powierzchnia uchwytu nożowego od strony roboczej poddana procesowi nawęglania	TAK	
6	Głębokość nawęglania powierzchni uchwytu nożowego od strony roboczej	min. 0,7 mm	
7	Twardość powierzchni nawęglonych	min. 50 HRC	
8	Pozostałe powierzchnie uchwytu nożowego chronione przed nawęglaniem	TAK	

.....
(podpisy osób uprawnionych do reprezentowania Wykonawcy)

Wykaz parametrów technicznych oferowanego przedmiotu zamówienia potwierdzających spełnienie wymagań określonych przez Zamawiającego

**Część nr 21 –uchwyt nożowy dwustopniowy 38/30
do noża obrotowego 22/164/89/52/38/30**

Lp.	Parametry techniczne	Wymagane przez Zamawiającego	Oferowane przez Wykonawcę
1	Oznaczenia uchwytu nożowego	-	
2	Zastosowanie - do noża obrotowego 2 x stopniowego 22/164/89/52/38/30,	TAK	
3	Średnica pod część chwytną noża obrotowego (trzonka)	38/30	
4	Gatunek materiału	stal stopowa konstrukcyjna, przeznaczona na części silnie obciążone i narażone na zmienne obciążenia	typ
5	Powierzchnia uchwytu nożowego od strony roboczej poddana procesowi nawęglania	TAK	
6	Głębokość nawęglania powierzchni uchwytu nożowego od strony roboczej	min. 0,7 mm	
7	Twardość powierzchni nawęglonych	min. 50 HRC	
8	Pozostałe powierzchnie uchwytu nożowego chronione przed nawęglaniem	TAK	

.....
(podpisy osób uprawnionych do reprezentowania Wykonawcy)

Wykaz parametrów technicznych oferowanego przedmiotu zamówienia potwierdzających spełnienie wymagań określonych przez Zamawiającego

Część nr 22 –uchwyt nożowy dwustopniowy 38/30 ze zraszaniem zanożowym do noża obrotowego 22/165/90/60/38/30

Lp.	Parametry techniczne	Wymagane przez Zamawiającego	Oferowane przez Wykonawcę
1	Oznaczenia uchwytu nożowego	-	
2	Zastosowanie - do noża obrotowego 2 x stopniowego 22/165/90/60/38/30,	TAK	
3	Zraszanie zanożowe	TAK	
4	Średnica pod część chwytną noża obrotowego (trzonka)	38/30	
5	Gatunek materiału	stal stopowa konstrukcyjna, przeznaczona na części silnie obciążone i narażone na zmienne obciążenia	typ
6	Powierzchnia uchwytu nożowego od strony roboczej poddana procesowi nawęglania	TAK	
7	Głębokość nawęglania powierzchni uchwytu nożowego od strony roboczej	min. 0,7 mm	
8	Twardość powierzchni nawęglonych	min. 50 HRC	
9	Pozostałe powierzchnie uchwytu nożowego chronione przed nawęglaniem	TAK	

.....
(podpisy osób uprawnionych do reprezentowania Wykonawcy)

FORMULARZ OFERTOWY

.....
(pieczęć firmowa Wykonawcy)

....., dnia
(miejsowość)

Oficjalna, pełna nazwa Wykonawcy lub Wykonawców wspólnie ubiegających się o zamówienie:

.....

Dokładny adres pocztowy Wykonawcy/-ów:

.....

Pozostałe informacje o Wykonawcy/-cach:

NIP REGON

Nr konta bankowego.....

telefon fax

e-mail

Adres internetowy (URL)

**Zamawiający: Południowy Koncern Węglowy SA
43-600 Jaworzno, ul. Grunwaldzka 37**

O F E R T A

Niniejszym składamy ofertę do postępowania o udzielenie zamówienia publicznego w trybie przetargu nieograniczonego (Sprawa 43/2011/EEZP/MN) na:

Dostawy noży obrotowych, tulei, uchwyty nożowych i zabezpieczeń do organów urabiających kombajnów ścianowych i chodnikowych dla Południowego Koncernu Węglowego S.A.

I. CENA

Część nr 1 zamówienia

Przedmiot zamówienia	Jedn. miary	Ilość [j.m.]	Cena jednostkowa netto [zł]	Cena netto [zł]	Stawka podatku VAT zastosowana do obliczenia ceny brutto [%]	Cena brutto [zł]
1	2	3	4	5(3*4)	6	7(5+VAT)
Nóż obrotowy 1 x stopniowy 22/146/70/58/38 z zabezpieczeniem tuleją cierną typu C	kompl.	4120 %

Cena brutto oferty w zakresie części nr 1 zamówienia (słownie złotych):

.....
.....

Część nr 2 zamówienia

Przedmiot zamówienia	Jedn. miary	Ilość [j.m.]	Cena jednostkowa netto [zł]	Cena netto [zł]	Stawka podatku VAT zastosowana do obliczenia ceny brutto [%]	Cena brutto [zł]
1	2	3	4	5(3*4)	6	7(5+VAT)
Nóż obrotowy 1 x stopniowy 22/195/102/55/35 z zabezpieczeniem tuleją cierną typu T – część atakująca korpusu noża zabezpieczona dodatkowym pierścieniem węglkowym	kompl.	300 %

Cena brutto oferty w zakresie części nr 2 zamówienia (słownie złotych):

.....
.....

Część nr 3 zamówienia

Przedmiot zamówienia	Jedn. miary	Ilość [j.m.]	Cena jednostkowa netto [zł]	Cena netto [zł]	Stawka podatku VAT zastosowana do obliczenia ceny brutto [%]	Cena brutto [zł]
1	2	3	4	5(3*4)	6	7(5+VAT)
Nóż obrotowy 1 x stopniowy 22/195/102/55/35 z zabezpieczeniem tuleją cierna typu T	kompl.	7200 %

Cena brutto oferty w zakresie części nr 3 zamówienia (słownie złotych):

.....

Część nr 4 zamówienia

Przedmiot zamówienia	Jedn. miary	Ilość [j.m.]	Cena jednostkowa netto [zł]	Cena netto [zł]	Stawka podatku VAT zastosowana do obliczenia ceny brutto [%]	Cena brutto [zł]
1	2	3	4	5(3*4)	6	7(5+VAT)
Nóż obrotowy 1 x stopniowy 25/146/70/58/38 z zabezpieczeniem tuleją cierna typu C	kompl.	2800 %

Cena brutto oferty w zakresie części nr 4 zamówienia (słownie złotych):

.....

Część nr 5 zamówienia

Przedmiot zamówienia	Jedn. miary	Ilość [j.m.]	Cena jednostkowa netto [zł]	Cena netto [zł]	Stawka podatku VAT zastosowana do obliczenia ceny brutto [%]	Cena brutto [zł]
1	2	3	4	5(3*4)	6	7(5+VAT)
Nóż obrotowy 1 x stopniowy 25/195/102/55/35 z zabezpieczeniem tuleją cierna typu T – część atakująca korpusu noża zabezpieczona dodatkowym pierścieniem węglkowym	kompl.	300 %

Cena brutto oferty w zakresie części nr 5 zamówienia (słownie złotych):

.....

Część nr 6 zamówienia

Przedmiot zamówienia	Jedn. miary	Ilość [j.m.]	Cena jednostkowa netto [zł]	Cena netto [zł]	Stawka podatku VAT zastosowana do obliczenia ceny brutto [%]	Cena brutto [zł]
1	2	3	4	5(3*4)	6	7(5+VAT)
Nóż obrotowy 1 x stopniowy 25/195/102/55/35 z zabezpieczeniem tuleją cierna typu T	kompl.	2200 %

Cena brutto oferty w zakresie części nr 6 zamówienia (słownie złotych):

.....

Część nr 7 zamówienia

Przedmiot zamówienia	Jedn. miary	Ilość [j.m.]	Cena jednostkowa netto [zł]	Cena netto [zł]	Stawka podatku VAT zastosowana do obliczenia ceny brutto [%]	Cena brutto [zł]
1	2	3	4	5(3*4)	6	7(5+VAT)
Nóż obrotowy 1 x stopniowy 25/198/70/55/35 z zabezpieczeniem pierścieniem osadczym sprężynującym rodzaju Z odmiany wzmocnionej (g = 2,5 mm)	kompl.	500 %

Cena brutto oferty w zakresie części nr 7 zamówienia (słownie złotych):

.....

Część nr 8 zamówienia

Przedmiot zamówienia	Jedn. miary	Ilość [j.m.]	Cena jednostkowa netto [zł]	Cena netto [zł]	Stawka podatku VAT zastosowana do obliczenia ceny brutto [%]	Cena brutto [zł]
1	2	3	4	5(3*4)	6	7(5+VAT)
Nóż obrotowy 2 x stopniowy 22/139/64/65/38/30 z zabezpieczeniem zawleczką sprężystą typu Hert	kompl.	14 900 %

Cena brutto oferty w zakresie części nr 8 zamówienia (słownie złotych):

.....

Część nr 9 zamówienia

Przedmiot zamówienia	Jedn. miary	Ilość [j.m.]	Cena jednostkowa netto [zł]	Cena netto [zł]	Stawka podatku VAT zastosowana do obliczenia ceny brutto [%]	Cena brutto [zł]
1	2	3	4	5(3*4)	6	7(5+VAT)
Nóż obrotowy 2 x stopniowy 22/165/90/60/38/30 z zabezpieczeniem zawleczką sprężystą typu Hert	kompl.	6950 %

Cena brutto oferty w zakresie części nr 9 zamówienia (słownie złotych):

.....

Część nr 10 zamówienia

Przedmiot zamówienia	Jedn. miary	Ilość [j.m.]	Cena jednostkowa netto [zł]	Cena netto [zł]	Stawka podatku VAT zastosowana do obliczenia ceny brutto [%]	Cena brutto [zł]
1	2	3	4	5(3*4)	6	7(5+VAT)
Nóż obrotowy 2 x stopniowy 22/165/90/65/38/30 z zabezpieczeniem zawleczką sprężystą typu Hert	kompl.	3400 %

Cena brutto oferty w zakresie części nr 10 zamówienia (słownie złotych):

.....

Część nr 11 zamówienia

Przedmiot zamówienia	Jedn. miary	Ilość [j.m.]	Cena jednostkowa netto [zł]	Cena netto [zł]	Stawka podatku VAT zastosowana do obliczenia ceny brutto [%]	Cena brutto [zł]
1	2	3	4	5(3*4)	6	7(5+VAT)
Nóż obrotowy 2 x stopniowy 22/234/102/64/43/35 z zabezpieczeniem tuleją cierna typu C	kompl.	3600 %

Cena brutto oferty w zakresie części nr 11 zamówienia (słownie złotych):

.....

Część nr 12 zamówienia

Przedmiot zamówienia	Jedn. miary	Ilość [j.m.]	Cena jednostkowa netto [zł]	Cena netto [zł]	Stawka podatku VAT zastosowana do obliczenia ceny brutto [%]	Cena brutto [zł]
1	2	3	4	5(3*4)	6	7(5+VAT)
Nóż obrotowy 2 x stopniowy 25/139/64/65/38/30 z zabezpieczeniem zawleczką sprężystą typu Hert	kompl.	6100 %

Cena brutto oferty w zakresie części nr 12 zamówienia (słownie złotych):

.....

Część nr 13 zamówienia

Przedmiot zamówienia	Jedn. miary	Ilość [j.m.]	Cena jednostkowa netto [zł]	Cena netto [zł]	Stawka podatku VAT zastosowana do obliczenia ceny brutto [%]	Cena brutto [zł]
1	2	3	4	5(3*4)	6	7(5+VAT)
Nóż obrotowy 2 x stopniowy 25/165/90/60/38/30 z zabezpieczeniem zawleczką sprężystą typu Hert	kompl.	3050 %

Cena brutto oferty w zakresie części nr 13 zamówienia (słownie złotych):

.....

Część nr 14 zamówienia

Przedmiot zamówienia	Jedn. miary	Ilość [j.m.]	Cena jednostkowa netto [zł]	Cena netto [zł]	Stawka podatku VAT zastosowana do obliczenia ceny brutto [%]	Cena brutto [zł]
1	2	3	4	5(3*4)	6	7(5+VAT)
Nóż obrotowy 2 x stopniowy 25/165/90/65/38/30 z zabezpieczeniem zawleczką sprężystą typu Hert	kompl.	1400 %

Cena brutto oferty w zakresie części nr 14 zamówienia (słownie złotych):

.....

Część nr 15 zamówienia

Przedmiot zamówienia	Jedn. miary	Ilość [j.m.]	Cena jednostkowa netto [zł]	Cena netto [zł]	Stawka podatku VAT zastosowana do obliczenia ceny brutto [%]	Cena brutto [zł]
1	2	3	4	5(3*4)	6	7(5+VAT)
Tuleja obrotowa 35/82/27/115,5/49,5 do noża obrotowego 25/198/70/55/35 z zabezpieczeniem pierścieniem osadczym sprężynującym rodzaju Z odmiany wzmacnionej (g = 3,0 mm)	kompl.	170 %

Cena brutto oferty w zakresie części nr 15 zamówienia (słownie złotych):

.....

Część nr 16 zamówienia

Przedmiot zamówienia	Jedn. miary	Ilość [j.m.]	Cena jednostkowa netto [zł]	Cena netto [zł]	Stawka podatku VAT zastosowana do obliczenia ceny brutto [%]	Cena brutto [zł]
1	2	3	4	5(3*4)	6	7(5+VAT)
Tuleja obrotowa 35/88/28/133,5/50 do noży obrotowych: 22/195/102/55/35 i 25/195/102/55/35 z zabezpieczeniem pierścieniem osadczym sprężynującym rodzaju Z odmiany wzmacnionej (g = 3,0 mm)	kompl.	60 %

Cena brutto oferty w zakresie części nr 16 zamówienia (słownie złotych):

.....

Część nr 17 zamówienia

Przedmiot zamówienia	Jedn. miary	Ilość [j.m.]	Cena jednostkowa netto [zł]	Cena netto [zł]	Stawka podatku VAT zastosowana do obliczenia ceny brutto [%]	Cena brutto [zł]
1	2	3	4	5(3*4)	6	7(5+VAT)
Tuleja obrotowa 44/95/28/124/57 do noża obrotowego 22/234/102/64/43/35 z zabezpieczeniem pierścieniem osadczym sprężynującym rodzaju Z odmiany wzmocnionej (g = 3,0 mm)	kompl.	65 %

Cena brutto oferty w zakresie części nr 17 zamówienia (słownie złotych):

.....

Część nr 18 zamówienia

Przedmiot zamówienia	Jedn. miary	Ilość [j.m.]	Cena jednostkowa netto [zł]	Cena netto [zł]	Stawka podatku VAT zastosowana do obliczenia ceny brutto [%]	Cena brutto [zł]
1	2	3	4	5(3*4)	6	7(5+VAT)
Tuleja wciskana do uchwytu nożowego typu J35	szt.	250 %

Cena brutto oferty w zakresie części nr 18 zamówienia (słownie złotych):

.....

Część nr 19 zamówienia

Przedmiot zamówienia	Jedn. miary	Ilość [j.m.]	Cena jednostkowa netto [zł]	Cena netto [zł]	Stawka podatku VAT zastosowana do obliczenia ceny brutto [%]	Cena brutto [zł]
1	2	3	4	5(3*4)	6	7(5+VAT)
Uchwyt nożowy jednostopniowy do tulei obrotowej 44/95/28/124/57	szt.	80 %

Cena brutto oferty w zakresie części nr 19 zamówienia (słownie złotych):

.....

Część nr 20 zamówienia

Przedmiot zamówienia	Jedn. miary	Ilość [j.m.]	Cena jednostkowa netto [zł]	Cena netto [zł]	Stawka podatku VAT zastosowana do obliczenia ceny brutto [%]	Cena brutto [zł]
1	2	3	4	5(3*4)	6	7(5+VAT)
Uchwyt nożowy dwustopniowy 38/30 do noży obrotowych dwustopniowych: 22/139/64/65/38/30 i 25/139/64/65/38/30	szt.	210 %

Cena brutto oferty w zakresie części nr 20 zamówienia (słownie złotych):

.....

Część nr 21 zamówienia

Przedmiot zamówienia	Jedn. miary	Ilość [j.m.]	Cena jednostkowa netto [zł]	Cena netto [zł]	Stawka podatku VAT zastosowana do obliczenia ceny brutto [%]	Cena brutto [zł]
1	2	3	4	5(3*4)	6	7(5+VAT)
Uchwyt nożowy dwustopniowy 38/30 do noża obrotowego dwustopniowego 22/164/89/52/38/30	szt.	40 %

Cena brutto oferty w zakresie części nr 21 zamówienia (słownie złotych):

.....

Część nr 22 zamówienia

Przedmiot zamówienia	Jedn. miary	Ilość [j.m.]	Cena jednostkowa netto [zł]	Cena netto [zł]	Stawka podatku VAT zastosowana do obliczenia ceny brutto [%]	Cena brutto [zł]
1	2	3	4	5(3*4)	6	7(5+VAT)
Uchwyt nożowy dwustopniowy 38/30 ze zraszaniem zanożowym do noży obrotowych dwustopniowego 22/165/90/60/38/30 i 25/165/90/60/38/30	szt.	50 %

Cena brutto oferty w zakresie części nr 22 zamówienia (słownie złotych):

.....

Część nr 23 zamówienia

Przedmiot zamówienia	Jedn. miary	Ilość [j.m.]	Cena jednostkowa netto [zł]	Cena netto [zł]	Stawka podatku VAT zastosowana do obliczenia ceny brutto [%]	Cena brutto [zł]
1	2	3	4	5(3*4)	6	7(5+VAT)
Pierścień osadczy sprężynujący rodzaju Z 28 x 2,0 - odmiany wzmocnionej	szt.	500 %
Pierścień osadczy sprężynujący rodzaju Z 35 x 2,5 - odmiany wzmocnionej	szt.	1000				
Pierścień osadczy sprężynujący rodzaju Z 50 x 3,0 - odmiany wzmocnionej	szt.	1000				
RAZEM					-	

Cena brutto oferty w zakresie części nr 23 zamówienia (słownie złotych):

.....

Część nr 24 zamówienia

Przedmiot zamówienia	Jedn. miary	Ilość [j.m.]	Cena jednostkowa netto [zł]	Cena netto [zł]	Stawka podatku VAT zastosowana do obliczenia ceny brutto [%]	Cena brutto [zł]
1	2	3	4	5(3*4)	6	7(5+VAT)
Zawleczka sprężysta typu Hert	szt.	10 600 %

Cena brutto oferty w zakresie części nr 24 zamówienia (słownie złotych):

.....

Uwaga:

Sprawa nr 43/2011/EEZP/MN - „Dostawy noży obrotowych, tulei, uchwyty nożowych i zabezpieczeń do organów urabiających kombajnów ścianowych i chodnikowych dla Południowego Koncernu Węglowego S.A.”

- W cenie oferty Wykonawca uwzględnił wszystkie koszty związane z realizacją przedmiotu zamówienia, łącznie z kosztami dostawy przedmiotu zamówienia do magazynów Zamawiającego w Jaworznie i w Libiążu;
- Podane ilości są wielkościami szacunkowymi, które mogą ulec zmianie w zależności od bieżących potrzeb zamawiającego - bez wpływu na ceny jednostkowe oraz pozostałe warunki realizacji zamówienia.

II. TERMIN REALIZACJI ZAMÓWIENIA:

od dnia zawarcia umowy do dnia 31.12.2012 r.

przewidywany termin rozpoczęcia realizacji umowy od dnia 01.11.2011 r.

III. GWARANCJA:

Udzielamy gwarancji wynoszącej miesięcy od dnia dostawy wyrobu do magazynu Zamawiającego w Jaworznie lub Libiążu – dotyczy przypadków nienaturalnego zużycia się noży, niedotrzymania parametrów geometrycznych i mechanicznych oraz wad materiałowych.

IV. WARUNKI PŁATNOŚCI

1. Termin płatności faktur z tytułu realizacji umowy wynosi 60 dni od daty doręczenia Zamawiającemu prawidłowo wystawionej faktury
2. Za datę zapłaty uznaje się dzień obciążenia rachunku bankowego Zamawiającego.

V. OŚWIADCZENIA WYKONAWCY:

1. Oświadczamy, że zawarty w Specyfikacji Istotnych Warunków Zamówienia projekt umowy został przez nas zaakceptowany i zobowiązujemy się w przypadku wyboru naszej oferty do zawarcia umowy na wyżej wymienionych warunkach w miejscu i terminie wyznaczonym przez Zamawiającego.
2. Oświadczamy, że posiadamy wszelkie informacje potrzebne dla zrealizowania przedmiotu zamówienia.
3. Oświadczamy, że uważamy się za związanych niniejszą ofertą na czas wskazany w specyfikacji istotnych warunków zamówienia.
4. Oświadczamy, że oferta **nie zawiera** informacji stanowiących tajemnicę przedsiębiorstwa w rozumieniu przepisów o zwalczaniu nieuczciwej konkurencji./*

Oświadczamy, że oferta **zawiera** informacje stanowiące tajemnicę przedsiębiorstwa w rozumieniu przepisów o zwalczaniu nieuczciwej konkurencji. /*

Informacje poufne zawarte są w następujących dokumentach wydzielonych z oferty do koperty wewnętrznej:

...../*

...../*

***/ niepotrzebne skreślić, a niezbędne dane uzupełnić**

Sprawa nr 43/2011/EEZP/MN - „Dostawy noży obrotowych, tulei, uchwyty nożowych i zabezpieczeń do organów urabiających kombajnów ścianowych i chodnikowych dla Południowego Koncernu Węglowego S.A.”

5. Oświadczamy, że wadium w kwocie złotych zostało
wniesione w dniu w formie

.....
(podpisy osób uprawnionych do reprezentowania Wykonawcy)

(wzór)

.....
(nazwa i adres Wykonawcy)

....., dnia.....
(miejsowość)

WYKAZ DOSTAW

w sprawie: postępowania o udzielenie zamówienia publicznego w trybie przetargu nieograniczonego na „Dostawy noży obrotowych, tulei, uchwytów nożowych i zabezpieczeń do organów urabiających kombajnów ścianowych i chodnikowych dla Południowego Koncernu Węglowego S.A.”
- sprawa nr 43/2011/EEZP/MN.

Lp.	Przedmiot zamówienia	Wartość brutto zamówienia [zł]	Termin realizacji [od dzień/miesiąc/rok do dzień/miesiąc/rok]	Odbiorca [pełna nazwa i adres zamawiającego będącego stroną umowy]	Nr załącznika* do Wykazu dostaw w postaci dokumentu potwierdzającego należyte wykonanie lub wykonywanie zamówienia [np. referencje]
1	2	3	4	5	6

/* - dla każdej pozycji Wykazu dostaw należy przedłożyć dokument potwierdzający należyte wykonanie lub wykonywanie zamówienia.

.....
(podpisy osób uprawnionych do reprezentowania Wykonawcy)

(wzór)

.....
(nazwa i adres Wykonawcy)

....., dnia.....
(miejsowość)

OŚWIADCZENIA WYKONAWCY
w zakresie statusu prawnego

(Oświadczenia potwierdzające brak podstaw do wykluczenia wykonawcy z udziału w postępowaniu)

w sprawie: postępowania o udzielenie zamówienia publicznego w trybie przetargu nieograniczonego na „Dostawy noży obrotowych, tulei, uchwyty nożowych i zabezpieczeń do organów urabiających kombajnów ścianowych i chodnikowych dla Południowego Koncernu Węglowego S.A.”
- sprawa nr 43/2011/EEZP/MN.

1. Oświadczamy, że spełniamy warunki udziału w postępowaniu zgodnie z art. 22 ust. 1 pkt 1-4 ustawy Prawo zamówień publicznych.
2. Oświadczamy, że nie podlegamy wykluczeniu z postępowania na podstawie art. 24 ust. 1 pkt 1 oraz ust. 2 pkt 1 i pkt 3 ustawy Prawo zamówień publicznych.
3. Oświadczamy, że nie podlegamy wykluczeniu na podstawie art. 24 ust. 1 pkt 2 ustawy Prawo zamówień publicznych. **(dotyczy tylko Wykonawcy będącego osobą fizyczną, a gdy nie dotyczy - należy skreślić cały pkt 3)**

.....
(podpisy osób uprawnionych do reprezentowania Wykonawcy)

(wzór)

.....
(nazwa i adres Wykonawcy)

....., dnia.....
(miejsowość)

OŚWIADCZENIA WYKONAWCY
w zakresie zdolności technicznej

(Oświadczenia potwierdzające spełnienie przez wykonawcę warunków udziału w postępowaniu dotyczących:
- posiadania uprawnień do wykonywania określonej działalności lub czynności,
- posiadania wiedzy i doświadczenia,
- dysponowania odpowiednim potencjałem technicznym oraz osobami zdolnymi do wykonania zamówienia).

w sprawie: postępowania o udzielenie zamówienia publicznego w trybie przetargu nieograniczonego na „Dostawy noży obrotowych, tulei, uchwyty nożowych i zabezpieczeń do organów urabiających kombajnów ścianowych i chodnikowych dla Południowego Koncernu Węglowego S.A.”
- sprawa nr 43/2011/EEZP/MN.

1. Oświadczamy, że zamówienie będziemy realizować **samodzielnie**, tj. bez udziału podwykonawców /*

lub

Oświadczamy, że zamówienie będziemy **realizować z udziałem podwykonawców** /*

Zakres zamówienia, jaki zamierzamy powierzyć podwykonawcom obejmuje: /*

.....
.....

/ **niepotrzebne skreślić, a niezbędne dane uzupełnić*

2. Oświadczamy, że **nie będziemy** polegać na wiedzy i doświadczeniu, potencjale technicznym, osobach zdolnych do wykonania zamówienia innych podmiotów. /*

lub

Oświadczamy, że **będziemy** polegać na wiedzy i doświadczeniu, potencjale technicznym, osobach zdolnych do wykonania zamówienia innych podmiotów.

W związku z powyższym przedstawiamy pisemne zobowiązanie podmiotów:

.....
(*należy wpisać nazwę podmiotu/-ów wystawiających pisemne zobowiązanie*)

.....
do oddania do dyspozycji Wykonawcy niezbędnych zasobów na okres korzystania z nich przy wykonaniu zamówienia, które stanowi załącznik nr do oferty. /*

/ **niepotrzebne skreślić, a niezbędne dane uzupełnić*

3. Oświadczamy, że oferowane przez nas noże obrotowe, tuleje, uchwyty nożowe, zabezpieczenia organów urabiających kombajnów ścianowych i chodnikowych będą fabrycznie nowe (nieużywane i nieregenerowane). Do produkcji oferowanych przez nas noży obrotowych nie zostaną użyte spieki pochodzące z odzysku (recyklingu). /*

/* niepotrzebne skreślić

.....
(podpisy osób uprawnionych do reprezentowania Wykonawcy)

**ZINTEGROWANA POLITYKA JAKOŚCI, ŚRODOWISKA,
BEZPIECZEŃSTWA I HIGIENY PRACY
W POŁUDNIOWYM KONCERNIE WĘGLOWYM S.A.**

Misją Południowego Koncernu Węglowego S.A. jest wzrost wartości firmy poprzez pozyskiwanie nowych zasobów węgla kamiennego oraz ich efektywną eksploatację prowadzoną w sposób przyjazny dla otoczenia

Naszą polityką w zakresie jakości jest:

- rozwój działalności zapewniany poprzez kompleksowe projektowanie, planowanie produkcji i działania inwestycyjne ze szczególnym uwzględnieniem systematycznej modernizacji techniki i technologii stosowanych w Zakładach Górniczych Południowego Koncernu Węglowego S.A.
- wzrost wydajności procesów technologicznych, zapewnienie ciągłości dostaw oraz parametrów produkowanego węgla odpowiednio do uzgodnionych i spodziewanych wymagań klienta
- rozwój systemu zarządzania zasobami ludzkimi i środkami produkcji dostosowujący metody i techniki do wymagań najnowocześniejszych kierunków zarządzania

Naszą polityką w zakresie środowiska jest:

- minimalizacja szkód spowodowanych ruchem zakładów górniczych
- utrzymanie parametrów wody dołowej pompowanej na powierzchnię oraz zrzucanej do rzek
- zapobieganie zanieczyszczeniom

Naszą polityką w zakresie BHP jest:

- realizacja i doskonalenie działań zapobiegających możliwości wystąpienia wypadków przy pracy, chorób zawodowych i innych chorób związanych z warunkami środowiska pracy
- poprawa warunków pracy poprzez utrzymywanie w stałej sprawności funkcjonujących oraz wprowadzanie nowych urządzeń ograniczających lub eliminujących szkodliwe dla zdrowia czynniki środowiska pracy
- systematyczna identyfikacja i eliminowanie sytuacji potencjalnie wypadkowych

Kierownictwo kopalni zobowiązuje się także do:

- spełniania wymagań i zobowiązań wynikających z obowiązujących przepisów prawnych i norm, w szczególności dotyczących ochrony środowiska, bezpieczeństwa i higieny pracy oraz zawartych kontraktów
- prowadzenia polityki informacyjnej, zapewniającej zrozumienie dla wszystkich działań naszej firmy, mogących wywierać wpływ na środowisko
- podnoszenia świadomości, poczucia odpowiedzialności i zaangażowania pracowników w zakresie jakości, środowiska, bezpieczeństwa i higieny pracy oraz umożliwienie rozwoju osobowego pracowników poprzez szkolenia
- zapewnienia odpowiednich zasobów i środków umożliwiających realizację niniejszej Polityki
- ciągłego doskonalenia Systemu

Miejscowość:, dnia

Nazwa podmiotu składającego oświadczenie:

.....

Adres siedziby:

.....

OŚWIADCZENIE WYKONAWCY

(w związku z realizacją umowy)

**o gotowości przestrzegania obowiązujących
u Zamawiającego rygorów związanych z ochroną środowiska
- w ramach wdrożonego zintegrowanego systemu zarządzania
Południowego Koncernu Węglowego S.A.**

w sprawie: postępowania o udzielenie zamówienia publicznego w trybie przetargu nieograniczonego na *„Dostawy noży obrotowych, tulei, uchwytów nożowych i zabezpieczeń do organów urabiających kombajnów ścianowych i chodnikowych dla Południowego Koncernu Węglowego S.A.”*
- sprawa nr 43/2011/EEZP/MN.

Uprawnieni do reprezentowania **Wykonawcy oświadczamy, iż:**

1. **Zobowiązujemy** się do zapoznania i przestrzegania przepisów prawnych obowiązujących u Zamawiającego w zakresie ochrony środowiska - w związku z wdrożonym u niego Zintegrowanym Systemem Zarządzania.
2. **Zobowiązujemy** się do takiego postępowania w ramach realizacji przedmiotu zamówienia, by było ono przyjazne środowisku i nie stanowiło dla niego zagrożenia.
3. **Wyrażamy zgodę** w związku z nadzorem w ramach Zintegrowanego Systemu Zarządzania, na dokonywanie auditów przez przedstawicieli Zamawiającego w miejscu realizacji zawartej umowy.
4. **W przypadku** powstania odpadów w procesie realizacji przedmiotu zamówienia, jako ich wytwórca i posiadacz zobowiązujemy się do postępowania z nim zgodnie z obowiązującymi u Zamawiającego przepisami.

.....
(pieczęć i podpisy osoby/osób
upoważnionych do reprezentowania Wykonawcy)

PROJEKT UMOWY

UMOWA

zawarta w Jaworznie w dniu pomiędzy:

Południowym Koncernem Węglowym S.A. z siedzibą w Jaworznie

43-600 Jaworzno, ul. Grunwaldzka 37,

NIP 632 18 80 539, REGON 240033634, zarejestrowanym w Sądzie Rejonowym Katowice –
Wschód w Katowicach, Wydział VIII Gospodarczy Krajowego Rejestru Sądowego pod numerem
KRS 0000228587, kapitał zakładowy: 352.040.780,00 zł, kapitał wpłacony: 352.040.780,00 zł,
zwanym dalej „**Zamawiającym**” i reprezentowanym przez:

1. –
2. –

a

(nazwa)

(adres)

NIP.....,REGON.....

zarejestrowanym wpod numerem.....

zwanym dalej „**Wykonawcą**” i reprezentowany przez:

- 1..... –
- 2..... –

Umowa została zawarta w postępowaniu o udzielenie zamówienia publicznego w trybie przetargu nieograniczonego na „Dostawy noży obrotowych, tulei, uchwyty nożowych i zabezpieczeń do organów urabiających kombajnów ścianowych i chodnikowych dla Południowego Koncernu Węglowego S.A.” – sprawa nr 43/2011/EEZP/MN oraz na podstawie:

1. *Specyfikacji Istotnych Warunków Zamówienia do przedmiotowego postępowania.*
2. *Oferty Wykonawcy z dnia*
3. *Uchwały Zarządu Zamawiającego Nr z dnia.....*

PRZEDMIOT UMOWY

§ 1.

1. Wykonawca zobowiązuje się do dokonywania w okresie obowiązywania niniejszej umowy sprzedaży Zamawiającemu towarów wymienionych w specyfikacji stanowiącej załącznik nr 1 do niniejszej umowy.
2. Sprzedaż towarów następować będzie na podstawie pisemnych zamówień Zamawiającego, określających w szczególności rodzaje i ilości towarów oraz terminy i miejsce dostaw.
3. Ilekroć w dalszej części umowy jest mowa o towarze należy przez to rozumieć również odpowiednią partię towaru wynikającą z zamówień Zamawiającego.
4. Termin realizacji zamówienia nie może być dłuższy niż 7 dni od dnia jego złożenia.
5. Termin realizacji umowy: od dnia zawarcia umowy do dnia 31.12.2012 r., nie dłużej jednak niż do dnia, w którym łączna wartość wszystkich świadczeń wykonanych przez wykonawcę na podstawie niniejszej umowy osiągnie kwotę określoną w § 3 ust. 2 umowy.
6. Ze strony Zamawiającego:
 - a) osobą odpowiedzialną za realizację i rozliczenie umowy jest:
 -, tel.
 -, tel.
 - b) osobą sprawującą nadzór nad realizacją umowy jest:
 -, tel.
 -, tel.
7. Ze strony Wykonawcy osobą odpowiedzialną za realizację i rozliczenie umowy jest:
 -, tel.
8. W razie nieobecności osób wyznaczonych powyżej, strony wyznaczają inne osoby odpowiedzialne, o czym zobowiązane są nawzajem się poinformować.

WYDANIE TOWARU. BRAKI ILOŚCIOWE I WADY TOWARU, GWARANCJA

§ 2.

1. Wydanie towaru nastąpi w magazynie Zamawiającego w Jaworznie lub w Libiążu w godzinach od 6:00 do 14:00.
2. O przygotowaniu towaru do wydania Wykonawca zobowiązuje się zawiadomić Zamawiającego przynajmniej z 3 dniowym wyprzedzeniem.
3. Towar zostanie wydany Zamawiającemu w opakowaniu zwyczajowo przyjętym dla danego rodzaju towaru i sposobu przewozu. Towar winien być oznakowany w sposób umożliwiający łatwą jego identyfikację. Koszt opakowania nieprzewidzianego do zwrotu i oznakowania towaru wliczony jest w cenę towaru. Opakowania przewidziane do zwrotu zostaną zwrócone Wykonawcy w terminie 7 dni od dnia przyjęcia towaru.
4. Do towaru Wykonawca obowiązany jest dołączyć:
 - a) wraz z pierwszą dostawą
 - wyciąg z dokumentacji techniczno-ruchowej zawierającej co najmniej; rysunek techniczny z podstawowymi wymiarami oraz charakterystykę techniczną oferowanego wyrobu lub kartę katalogową wyrobu wraz z aktualnymi rysunkami technicznymi,
 - deklarację zgodności dla wyrobu,

- b) wraz z każdą dostawą:
- specyfikację towaru – dowód dostawy WZ,
 - deklarację zgodności dla partii towaru lub świadectwo kontroli jakości wyrobu,
 - kartę gwarancyjną,
5. W przypadku stwierdzenia braków ilościowych w dostawie, Zamawiający zgłosi Wykonawcy pisemnie lub faksem reklamację. Brakujący towar Wykonawca zobowiązany jest uzupełnić na swój koszt niezwłocznie, nie później jednak niż w ciągu 5 dni od daty otrzymania reklamacji. Uzupełnienie towaru nie wyłącza uprawnienia Zamawiającego do naliczenia kary umownej za zwłokę w dostawie w zakresie brakującego towaru, zgodnie z § 4 ust.1 lit. b) umowy.
 6. W przypadku stwierdzenia wad jakościowych dostarczonych towarów Zamawiający dokona pisemnej reklamacji. Reklamacja winna zostać rozpatrzona przez Wykonawcę nie później niż w ciągu 3 dni roboczych od daty jej doręczenia Wykonawcy. Wykonawca zobowiązany jest niezwłocznie, nie później jednak niż w terminie 7 dni od daty zgłoszenia reklamacji, dostarczyć Zamawiającemu na swój koszt towar wolny od wad oraz odebrać od Zamawiającego towar wadliwy. W razie nieuzasadnionej odmowy odebrania od Zamawiającego towaru wadliwego, towar ten po upływie siedmiodniowego terminu, o którym mowa w zdaniu trzecim, będzie składowany przez Zamawiającego na koszt i ryzyko Wykonawcy. Z tytułu tego składowania Wykonawca zobowiązany będzie zapłacić Zamawiającemu kwotę stanowiącą równowartość 1% łącznej ceny netto składowanego towaru za każdy dzień składowania.
 7. W razie niewykonania lub nienależytego wykonania zobowiązania do uzupełnienia brakującego towaru lub dostarczenia towaru wolnego od wad, określonego w ust. 5 i 6, Zamawiający może odstąpić od umowy w całości lub w części.
 8. Prawo do odstąpienia od umowy w całości lub w części przysługuje Zamawiającemu również w przypadku zwłoki w dostawie towarów, trwającej dłużej niż 14 dni od ustalonego terminu dostawy.
 9. Wykonawca wyraża zgodę na przeprowadzenie badań kontrolnych dostarczonych towarów w zakresie zgodności z odpowiednią, przedstawioną w postępowaniu przetargowym dokumentacją (normą lub specyfikacją techniczną oraz dostarczonymi przez Wykonawcę próbkami węglików spiekanych). W przypadku negatywnego wyniku badania Wykonawca poniesie jego koszty i zostanie wezwany do wymiany produktu wadliwego na zasadach określonych w ust. 6 na produkt wolny od wad, o deklarowanej w postępowaniu przetargowym jakości. W przypadku badania potwierdzającego zgodność dostarczonych towarów z dokumentacją przedstawioną w postępowaniu przetargowym oraz dostarczonymi przez Wykonawcę próbkami węglików spiekanych, koszty badań ponosi Zamawiający.
 10. Zamawiający z wyprzedzeniem 3 dni roboczych poinformuje Wykonawcę drogą faksową lub elektroniczną o:
 - a) terminie pobrania próbki do badań,
 - b) rodzaju towaru objętego badaniem,
 - c) numerze dokumentu dostawy partii towaru podlegającego badaniom,- wskazując jednocześnie specjalistyczną jednostkę badawczą (akredytowaną jednostkę uprawnioną do certyfikowania wyrobów lub akredytowane przez Polskie Centrum Akredytacji laboratorium badawcze, albo laboratorium badawcze posiadające potwierdzenie kompetencji wydane przez jednostkę uprawnioną do certyfikowania wyrobów), w której przeprowadzone zostaną badania kontrolne dostarczonych towarów.

11. Wykonawcy przysługuje prawo uczestniczenia w pobieraniu próbki towaru do badań oraz jej oznaczenia w dogodny dla niego sposób.
12. Z pobrania próbki towaru do badań sporządza się stosowny protokół zawierający co najmniej informacje określone w ust. 10, który podpisują przedstawiciele Zamawiającego i Wykonawcy.
13. W przypadku nieobecności przedstawiciela Wykonawcy przy pobieraniu próbki towaru do badań, protokół, o którym mowa w ust. 12, sporządza się bez jego podpisu, a Wykonawcy nie przysługuje prawo wniesienia zastrzeżeń dotyczących sposobu jej pobrania.
14. W przypadku ujawnienia, potwierdzonej opinią specjalistycznej jednostki badawczej, o której mowa w ust. 10, wady towaru częściowo lub całkowicie rozchodowanego z magazynu Zamawiającego kosztami wynikającymi z demontażu i wytransportowania towaru oraz ponownego montażu na dole kopalni obciążony zostanie Wykonawca na podstawie faktury Zamawiającego sporządzonej w oparciu o wykonaną przez niego kalkulację kosztów.
15. Na dostarczony towar Wykonawca udziela gwarancji na okres 12 miesięcy od daty dostarczenia towaru do magazynu Zamawiającego w Jaworznie lub w Libiążu. Wymieniony w ramach gwarancji towar zostanie objęty nową gwarancją na takich samych zasadach jak przedmiot umowy.
16. Wykonawca oświadcza, że dostarczany towar jest wolny od wad prawnych i nie narusza praw majątkowych osób trzecich.

CENA I WARUNKI PŁATNOŚCI

§ 3.

1. Za odebrany towar Zamawiający zobowiązuje się zapłacić cenę zgodnie z załącznikiem nr 1 do niniejszej umowy. Cena obejmuje również koszty transportu towaru do magazynu Zamawiającego.
2. Strony ustalają, że łączna wartość wszystkich zamówień złożonych przez Zamawiającego na podstawie niniejszej umowy nie może przekroczyć kwoty bruttozł. (słownie złotych:), czyli kwoty netto zł (słownie złotych:) powiększonej o podatek VAT w wysokości%.
3. W razie ustawowej zmiany stawki podatku od towarów i usług Strony zobowiązują się dokonać zmiany ust. 2 – z mocą obowiązującą od dnia wejścia w życie przepisów wprowadzających nową stawkę – poprzez:
 - a) zastąpienie dotychczasowej stawki podatku od towarów i usług nową stawką,
 - b) zastąpienie dotychczasowej kwoty brutto nową kwotą obliczoną według wzoru:

$$B_N = [N_W \times (1 + V_D/100)] + [(N - N_W) \times (1 + V_N/100)]$$

gdzie poszczególne symbole oznaczają:

B_N – nowa wartość brutto zamówień na podstawie umowy,

N_W – wartość netto zamówień wykonanych przez Wykonawcę (tzn. towarów dostarczonych Zamawiającemu) przed wprowadzeniem nowej stawki podatku od towarów i usług,

V_D – dotychczasowa stawka podatku od towarów i usług,

N – wartość netto określona w ust. 2,

V_N – nowa stawka podatku od towarów i usług.

4. Zapłata nastąpi na konto Wykonawcy w terminie 60 dni od daty doręczenia Zamawiającemu prawidłowo wystawionej faktury.
(lub – gdy Wykonawca jest Zakładem Pracy Chronionej:
„Zapłata nastąpi na konto Wykonawcy w terminie 60 dni od daty wystawienia prawidłowej faktury przez Wykonawcę”)
Za datę zapłaty uznaje się dzień obciążenia rachunku bankowego Zamawiającego.
5. Termin zapłaty ulega przedłużeniu o czas trwania postępowań reklamacyjnych, o których mowa w § 2 ust. 5 i 6 umowy, przy czym czas ten liczy się od daty zgłoszenia reklamacji do dnia uzupełnienia przez Wykonawcę braków ilościowych towarów lub dostarczenia towarów wolnych od wad, a jeżeli reklamacja okaże się nieuzasadniona - do dnia doręczenia Zamawiającemu oświadczenia Wykonawcy o odmowie uznania reklamacji.
6. Faktury wraz z dowodem dostawy WZ potwierdzającym odbiór towaru należy przesłać na adres: *Południowy Koncern Węglowy S.A. 43-600 Jaworzno, ul. Grunwaldzka 37.*
7. Wierzytelności wynikające z niniejszej umowy nie mogą być przeniesione na osobę trzecią bez zgody Zamawiającego.
8. Faktury wystawione na podstawie niniejszej umowy muszą zawierać numer zamówienia i numer pod którym niniejsza umowa została wpisana do rejestru umów Zamawiającego. Faktury z tytułu realizacji niniejszej umowy wystawiane będą przez Wykonawcę: Lidera Konsorcjum..... Faktura bez numeru zamówienia i numeru umowy nie jest prawidłowo wystawioną fakturą w rozumieniu ust. 4 umowy.
9. Wykonawcy (będący uczestnikami konsorcjum firm) ponoszą solidarną odpowiedzialność za wykonanie umowy.
10. Zamawiający zastrzega sobie prawo do dokonywania zakupów towarów, o których mowa w § 1 ust 1, według swoich potrzeb, w związku z czym łączna wartość towarów zakupionych na podstawie niniejszej umowy może być niższa niż określona w § 3 ust. 2 i Wykonawcy nie będą z tego tytułu przysługiwały jakiegokolwiek roszczenia, w szczególności odszkodowawcze. Strony ustalają jednak, że łączna wartość towarów zakupionych przez Zamawiającego od Wykonawcy na podstawie niniejszej umowy nie będzie niższa niż 60% wartości określonej w § 3 ust. 2.

KARY UMOWNE

§ 4.

1. Wykonawca zobowiązuje się zapłacić Zamawiającemu kary umowne:
 - a) w przypadku odstąpienia od umowy przez Zamawiającego z powodu okoliczności, za które odpowiada Wykonawca - w wysokości 10 % kwoty netto określonej w § 3 ust. 2,
 - b) za zwłokę w dostawie towaru - w wysokości 0,5 % łącznej ceny netto towarów objętych zwłoką za każdy dzień zwłoki,
 - c) za zwłokę w uzupełnieniu braków ilościowych towarów lub w dostarczeniu towaru wolnego od wad, o którym mowa w § 2 ust. 5 i 6 - w wysokości 0,5 % łącznej ceny netto towarów objętych zwłoką za każdy dzień zwłoki.
2. Jeżeli Zamawiający odstąpi od umowy na podstawie § 2 ust. 7 lub 8, wówczas kary umowne określone w lit. b) i c) należą się Zamawiającemu do dnia odstąpienia od umowy i będą naliczone niezależnie od kary umownej przewidzianej w lit. a).

3. Zamawiający zobowiązuje się zapłacić Wykonawcy karę umowną w wysokości 10 % kwoty netto określonej w § 3 ust. 2 w przypadku odstąpienia od umowy przez Wykonawcę z powodu okoliczności, za które odpowiada Zamawiający.
4. Zapłata kar umownych nastąpi w terminie 14 dni od daty wystawienia dokumentu obciążeniowego.
5. Strony mogą dochodzić na zasadach ogólnych odszkodowań przewyższających kary umowne.

SIŁA WYŻSZA

§ 5.

1. Od obowiązków określonych w niniejszej umowie Strona może być zwolniona w przypadku zaistnienia uniemożliwiających wykonanie przez nią tych obowiązków okoliczności, nieprzewidzianych, niezależnych od Stron, które powstały po zawarciu umowy, takich jak w szczególności klęska żywiołowa, istotna zmiana warunków geologiczno - górniczych, wojna, rozruchy, rozporządzenia władz, strajki (siła wyższa).
2. O zaistnieniu okoliczności uznanych za siłę wyższą Strony są zobowiązane niezwłocznie nawzajem się powiadomić.
3. W przypadku gdy siła wyższa uniemożliwia stronie należyte wykonanie świadczeń określonych niniejszą umową przez czas dłuższy niż jeden miesiąc, druga strona może odstąpić od niniejszej umowy.
4. W razie odstąpienia od niniejszej umowy na podstawie ust. 3 nie stosuje się postanowień § 4 ust.1. lit. a) oraz § 4 ust.3.

POUFNOŚĆ

§ 6.

1. Obie Strony niniejszej umowy zobowiązują się do zachowania poufności informacji, dokumentów i innych danych dotyczących obu Stron, a uzyskanych w związku z realizacją niniejszej umowy, z zastrzeżeniem § 8 i 9.
2. Postanowienia ust.1 nie dotyczą dokumentacji postępowania o udzielenie zamówienia publicznego, w wyniku którego zawarto niniejszą umowę oraz innych dokumentów i danych stanowiących informację publiczną.

OCHRONA ŚRODOWISKA

§ 7.

1. Wykonawca zobowiązuje się do przestrzegania przepisów prawnych w zakresie ochrony środowiska.
2. Wykonawca oświadcza, że jeśli w trakcie realizacji przedmiotu umowy powstaną odpady, to jest on Wytwarzającym i Posiadaczem tych odpadów i zobowiązuje się do prowadzenia kart ewidencji oraz kart przekazania odpadów, zgodnie z obowiązującymi przepisami prawa oraz gospodarowania odpadami w sposób gwarantujący poszanowanie środowiska naturalnego.

ZGODA NA PUBLIKACJĘ

§ 8.

Wykonawca oświadcza, iż w związku z posiadaniem przez TAURON Polska Energia SA – jednostkę dominującą nad Zamawiającym statusu spółki publicznej, wyraża zgodę

na podawanie do publicznej wiadomości informacji dotyczących przedmiotowej umowy w związku z wypełnianiem przez TAURON Polska Energia SA obowiązków informacyjnych wynikających z art. 56 ustawy z dnia 29 lipca 2005 roku o ofercie publicznej i warunkach wprowadzania instrumentów finansowych do zorganizowanego systemu obrotu oraz o spółkach publicznych (Dz. U. z 2009 roku, Nr 185, poz. 1439) oraz Rozporządzenia Ministra Finansów z dnia 19 lutego 2009 roku w sprawie informacji bieżących i okresowych przekazywanych przez emitentów papierów wartościowych oraz warunków uznawania za równoważne informacji wymaganych przepisami prawa państwa niebędącego państwem członkowskim (Dz. U. z 2009 roku, Nr 33, poz. 259).

INFORMOWANIE O PODMIOTACH Z GRUPY KAPITAŁOWEJ WYKONAWCY

§ 9.

Wykonawca zobowiązuje się do przekazania Zamawiającemu listy jednostek zależnych wchodzących w skład jego Grupy Kapitałowej w rozumieniu przepisów o rachunkowości stanowiącej załącznik nr 2 do niniejszej umowy (tj. informacje wymagane do zidentyfikowania kontrahenta – nazwa, adres, NIP) oraz niezwłocznego informowania Zamawiającego o każdej zmianie w składzie Grupy Kapitałowej.

POSTANOWIENIA KOŃCOWE

§ 10.

1. Spory wynikłe z niniejszej umowy rozstrzygał będzie sąd właściwy dla siedziby Zamawiającego.
2. W sprawach nieuregulowanych niniejszą umową mają zastosowanie przepisy ustawy Prawo zamówień publicznych oraz przepisy Kodeksu cywilnego.
3. Wszelkie zmiany postanowień niniejszej umowy, dla swej ważności, muszą być sporządzone w formie pisemnej w postaci aneksu do umowy, z zastrzeżeniem § 1 ust. 8.
4. Strony dopuszczają możliwość zmiany warunków umowy - z zastrzeżeniem art. 144 ustawy Prawo zamówień publicznych.
5. Zamawiający zastrzega sobie prawo do odstąpienia od umowy na podstawie art. 145 ustawy Prawo zamówień publicznych.
6. Umowę sporządzono w dwóch jednobrzmiących egzemplarzach – po jednym egzemplarzu dla każdej ze Stron.

Załączniki:

Załącznik nr 1 – SPECYFIKACJA TOWARU WRAZ Z CENAMI.

Załącznik nr 2 – Lista jednostek zależnych wchodzących w skład Grupy Kapitałowej Wykonawcy w rozumieniu przepisów o rachunkowości.

ZAMAWIAJĄCY

WYKONAWCA

a

SPECYFIKACJA TOWARU WRAZ Z CENAMI

Lp.	Przedmiot zamówienia	Jednostka miary	Cena jednostkowa netto [zł/jedn. miary]
1			
2			
3			
4			
5			
6			
7			
8			
9			

ZAMAWIAJĄCY

WYKONAWCA

a

**LISTA JEDNOSTEK ZALEŻNYCH
WCHODZĄCYCH W SKŁAD GRUPY KAPITAŁOWEJ WYKONAWCY
w rozumieniu przepisów o rachunkowości**

lp	nazwa	adres	NIP

.....
(pieczęć i podpisy osoby/osób
upoważnionych do reprezentowania Wykonawcy)

Załącznik nr 1

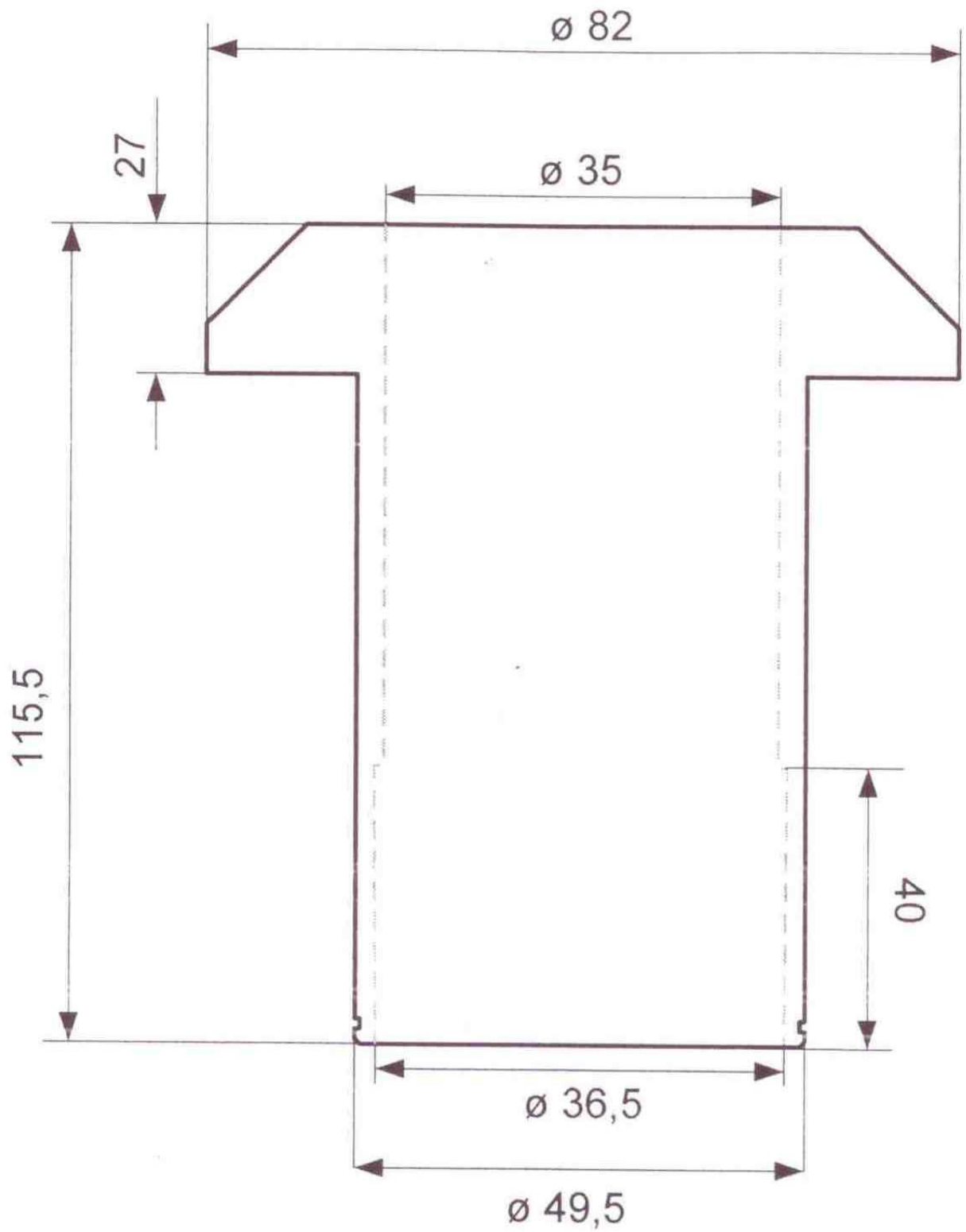

Załącznik nr 2

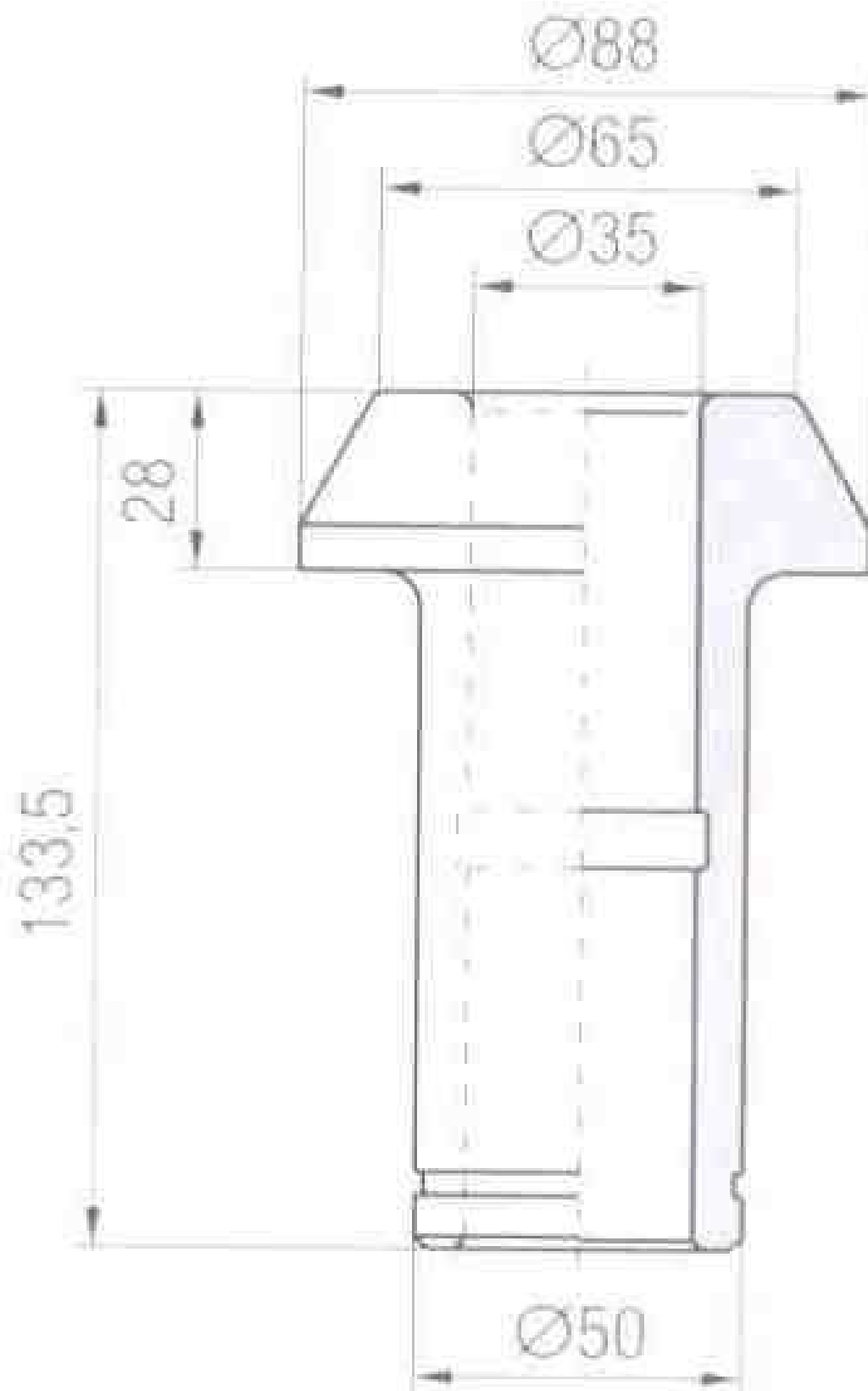

Załącznik nr 3

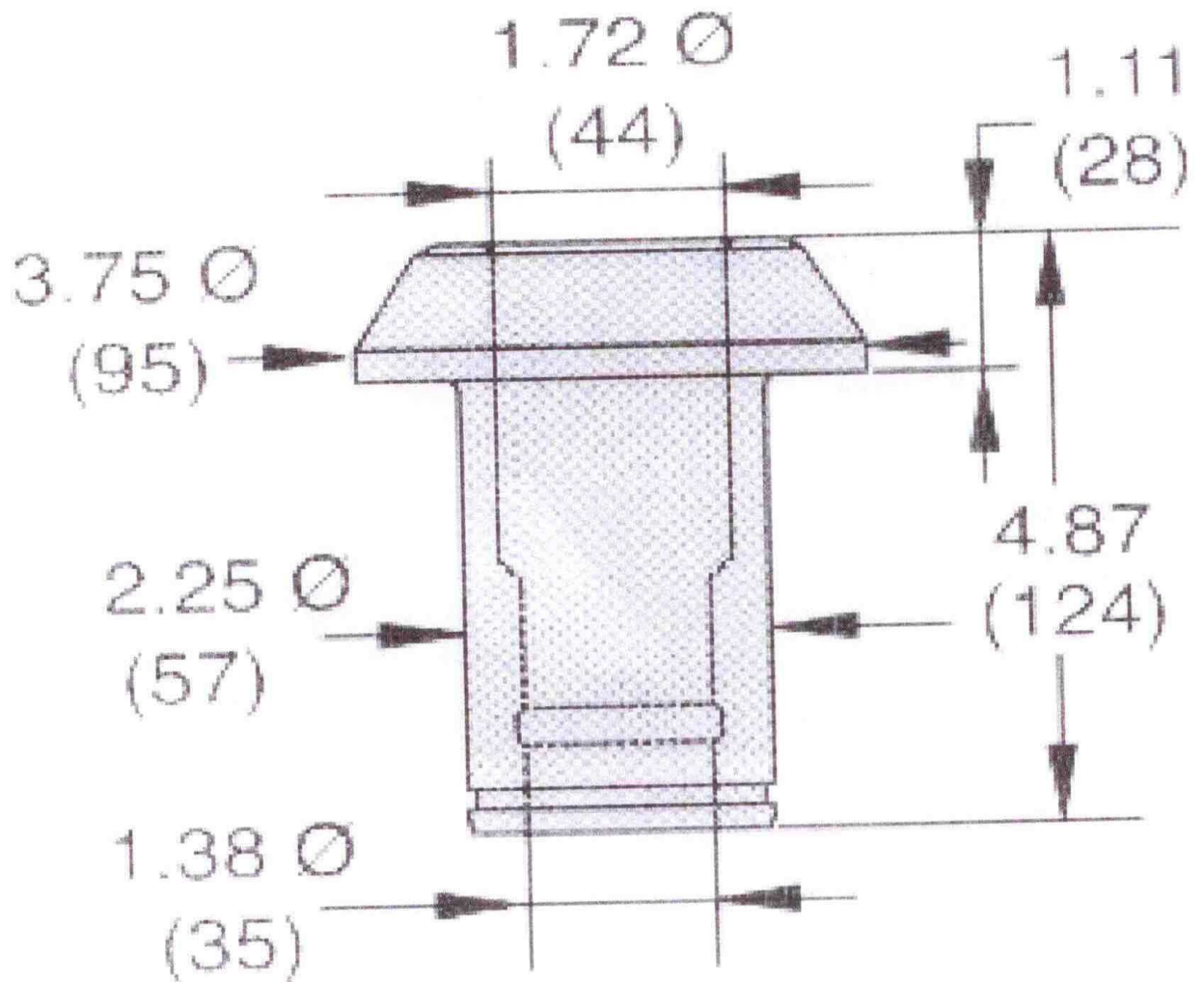

Załącznik nr 4

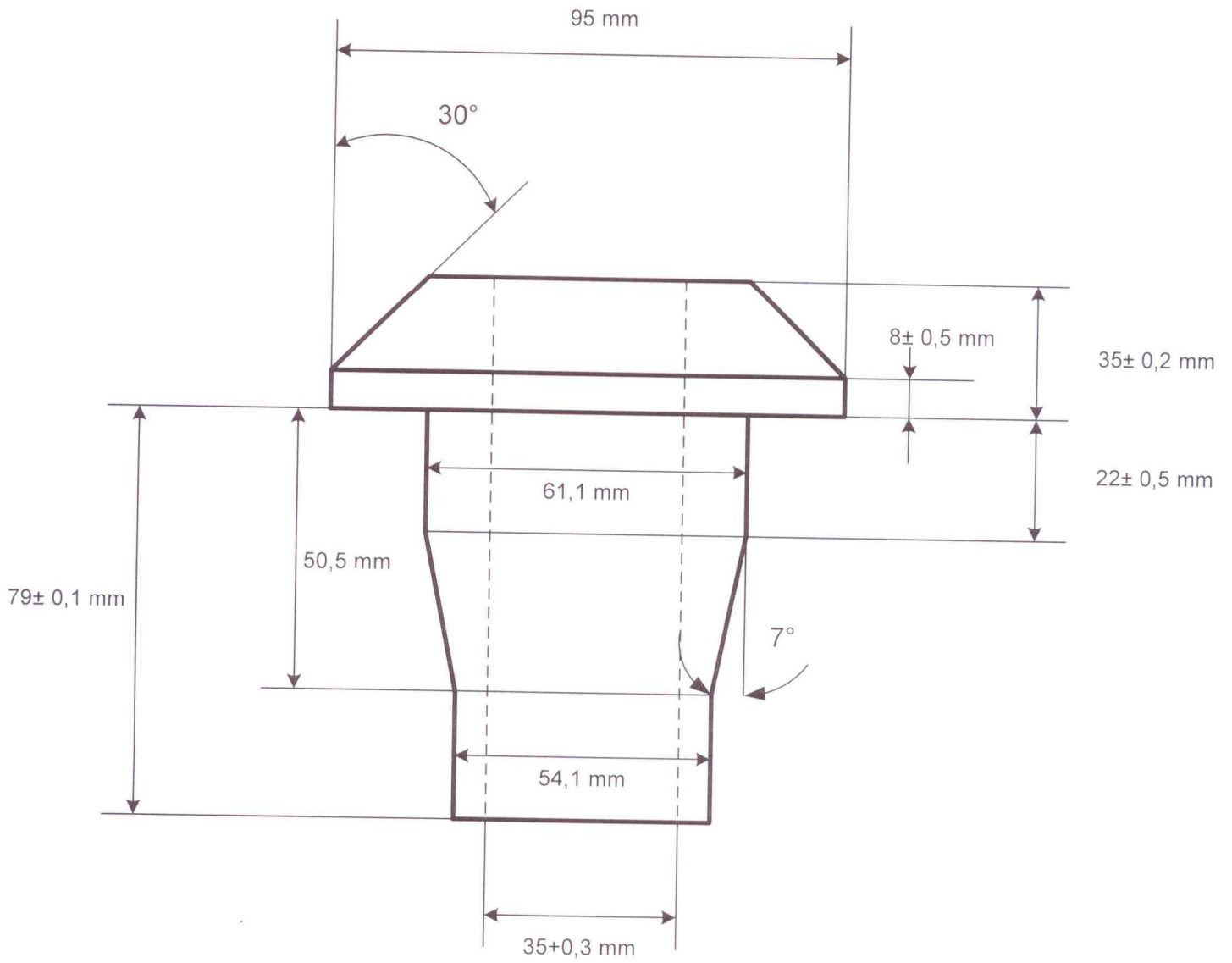

Załącznik nr 5

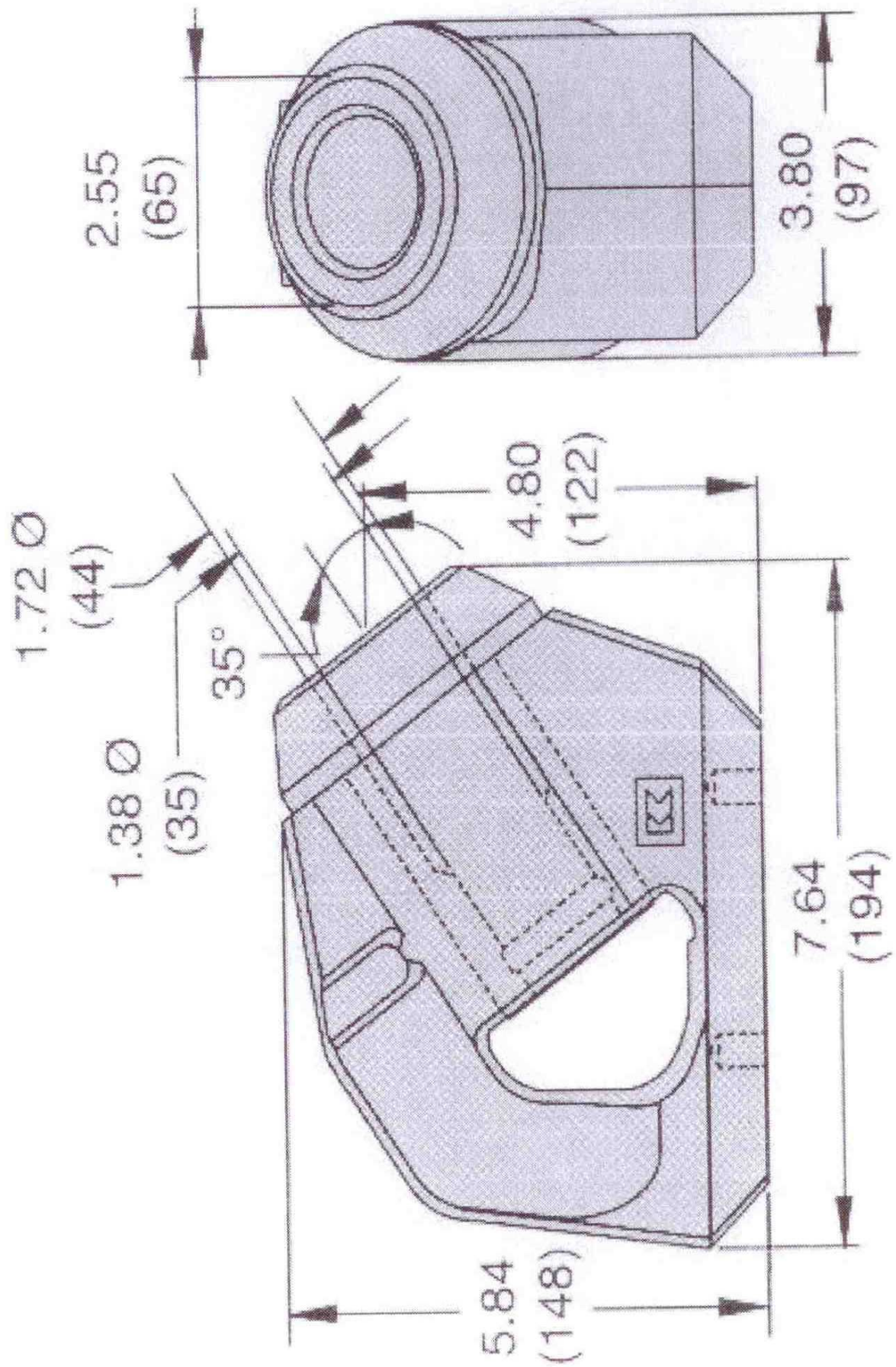

Załącznik nr 6

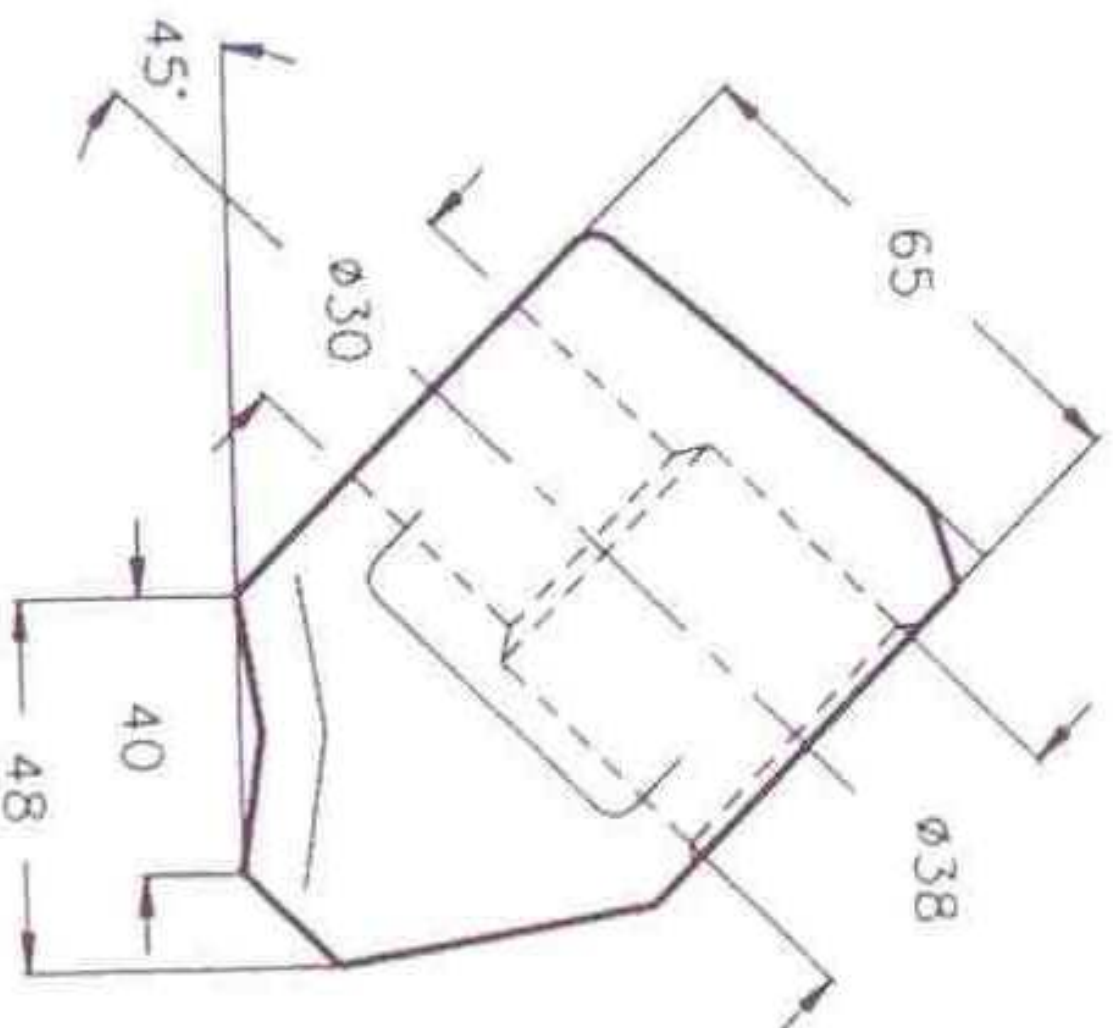

Załącznik nr 7

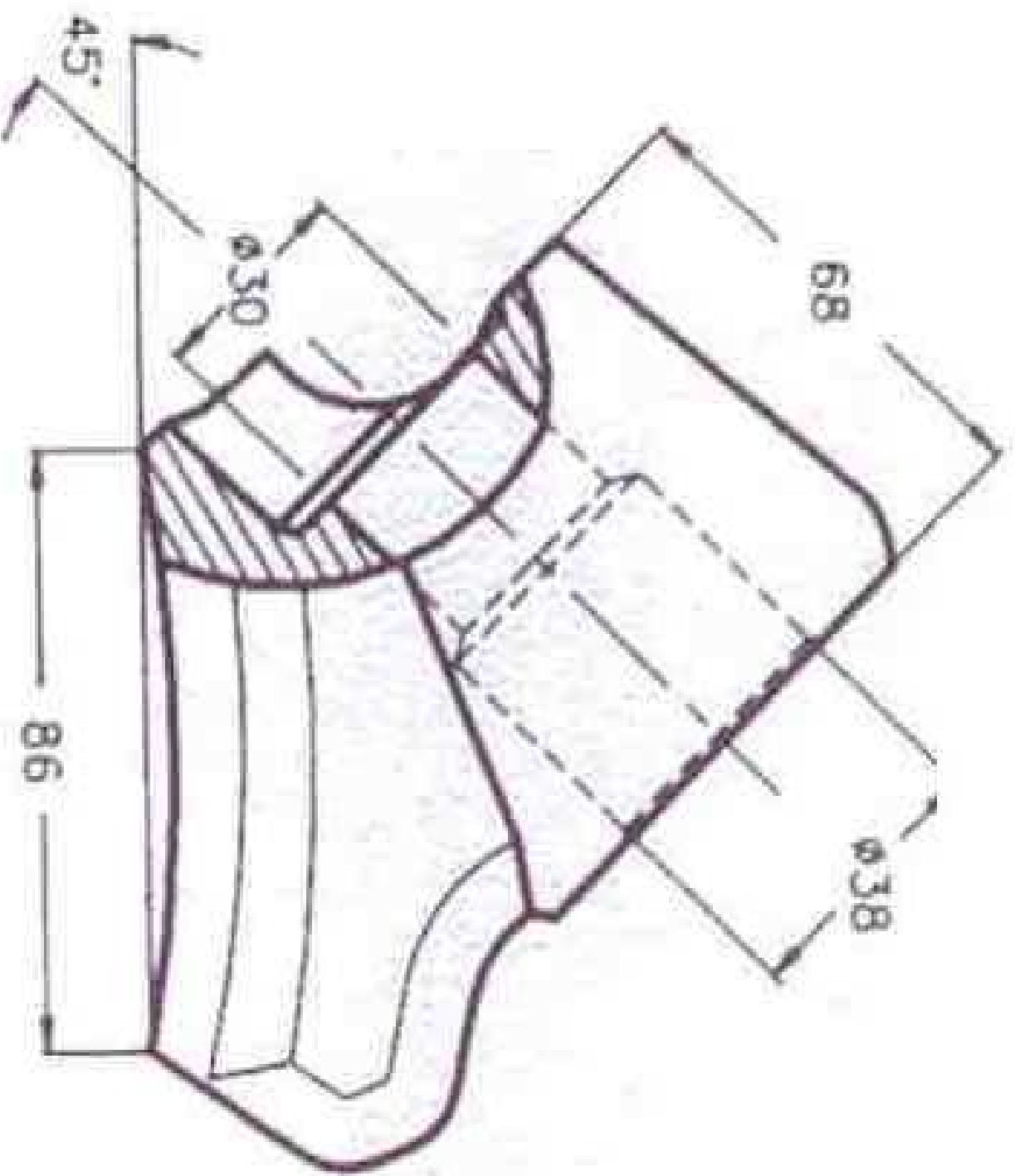

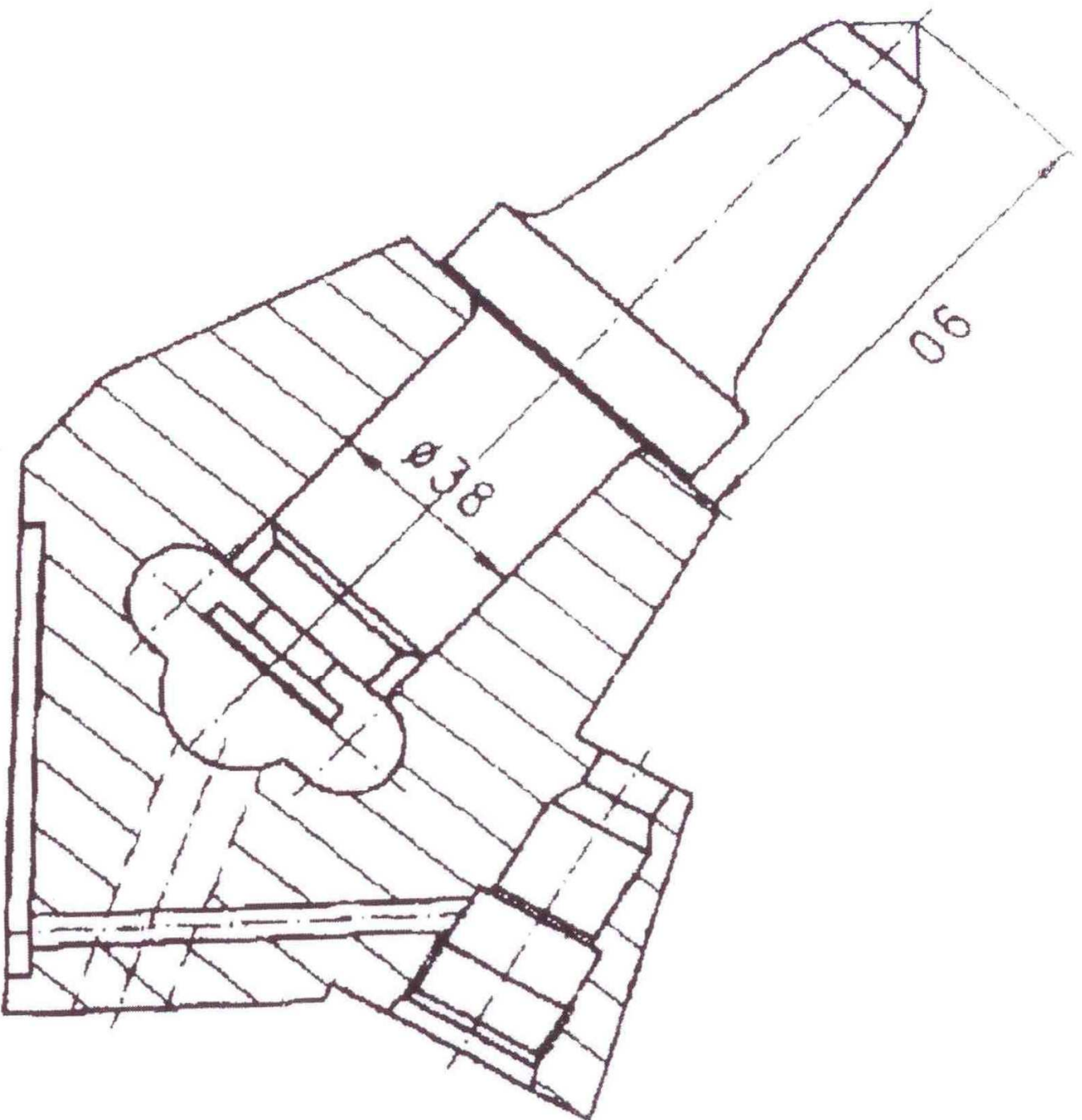

Załącznik nr 8