

**SPECYFIKACJA ISTOTNYCH WARUNKÓW ZAMÓWIENIA  
(SIWZ)**

## **NAZWA I ADRES ZAMAWIAJĄCEGO**

Południowy Koncern Węglowy S.A.  
43 – 600 Jaworzno, ul. Grunwaldzka 37

*tel.cent. 032 618 50 00; fax kancelarii gl. 032 616 44 76*

Wydział Zamówień Publicznych: tel. 032 618 50 31; Fax: 032 615 59 42

Adres internetowy (URL): [www.pkwsa.pl](http://www.pkwsa.pl)

## **TRYB UDZIELENIA ZAMÓWIENIA**

Przetarg nieograniczony

Podstawa prawna:

art. 134 ust. 1 oraz art.39 ustawy z dnia 29 stycznia 2004r. Prawo zamówień publicznych (Dz.U. Nr 19 poz. 177 wraz z późniejszymi zmianami)

## **PRZEDMIOT ZAMÓWIENIA**

Nazwa nadana przez zamawiającego:

**Dostawa przewodu górniczego oponowego na napięcie 3,6/ 6 kV  
przeznaczonego do zasilania kombajnu ścianowego dla potrzeb ZG SOBIESKI**

Nazwa wg Wspólnego Słownika Zamówień:

kod CPV 27331110-8 "Przewody elektryczne inne niż rurowe"

Opis przedmiotu zamówienia stanowi załącznik nr 1 do SIWZ.

## **TERMIN WYKONANIA ZAMÓWIENIA**

**1 miesiąc od daty udzielenia zamówienia**

## **WYKAZ ZAŁĄCZNIKÓW DO SIWZ:**

Załącznik nr 1 - Opis przedmiotu zamówienia

Załącznik nr 1a- Instrukcja przeprowadzenia badania wytrzymałości na zginanie mechaniczne

Załącznik nr 2 - FORMULARZ OFERTOWY (wzór)

Załącznik nr 3 - Wykaz dostaw wykonanych w okresie ostatnich 3 lat (wzór)

Załącznik nr 4 - Projekt UMOWY

Zgodnie z art. 36 ust. 1 ustawy z dnia 29 stycznia 2004 r. Prawo zamówień publicznych (Dz. U. Nr 19 poz. 177 z dnia 9 lutego 2004 r. z późniejszymi zmianami) określa się poniższe warunki:

## **I. INFORMACJE OGÓLNE**

1. Ilekroć w niniejszej Specyfikacji zastosowane jest pojęcie „ustawa” bez bliższego określenia o jaką ustawę chodzi, to dotyczy to znowelizowanej ustawy z dnia 29.01.2004 roku Prawo zamówień publicznych (Dz.U. Nr 19 poz. 177 wraz z późniejszymi zmianami).
2. Wykonawca przedstawi ofertę w języku polskim - zgodną z postanowieniami SIWZ.
3. Wykonawca złoży tylko jedną ofertę (wypełniony „Formularz ofertowy” stanowiący załącznik nr 2 do SIWZ wraz z wymaganymi przez SIWZ dokumentami oraz oświadczeniami) w jednym egzemplarzu.
4. Złożenie większej liczby ofert spowoduje odrzucenie wszystkich ofert złożonych przez danego Wykonawcę.
5. Wykonawca poniesie wszelkie koszty związane z przygotowaniem i złożeniem oferty. Zamawiający nie przewiduje zwrotu kosztów związanych z uczestnictwem w postępowaniu.
6. Wykonawcy mogą wspólnie ubiegać się o udzielenie zamówienia. Grupa Wykonawców ubiegająca się o udzielenie zamówienia musi przyjąć formę prawną określoną w art. 23 ustawy z dnia 29.01.2004 roku Prawo Zamówień Publicznych [Dz. U. Nr 19 poz. 177 z późn. zm.]
7. Jeżeli oferta Wykonawców wspólnie ubiegających się o udzielenie zamówienia zostanie wybrana, przed zawarciem umowy w sprawie przedmiotowego zamówienia zamawiający żąda przedłożenia umowy regulującej współpracę tych Wykonawców.
8. Po otwarciu ofert Zamawiający zwróci się do Wykonawców o złożenie oświadczenia zgodnie z art. 24 ust. 2 pkt. 1-2 ustawy.
9. Zamawiający informuje, że umożliwi wgląd do jawnej części złożonych ofert w wyznaczonym przez siebie terminie, określonym w pisemnej odpowiedzi na pisemny wniosek zainteresowanego.

## **II. OPIS WARUNKÓW UDZIAŁU W POSTĘPOWANIU ORAZ OPIS SPOSOBU DOKONYWANIA OCENY SPEŁNIANIA TYCH WARUNKÓW**

### **A.) STATUS PRAWNY**

#### A.1. Warunki udziału w zakresie statusu prawnego:

O udzielenie zamówienia mogą ubiegać się wykonawcy, którzy:

1. Spełniają warunki art.22 ust.1 pkt 1-3 ustawy.
2. Nie podlegają wykluczeniu z postępowania na podstawie art. 24 ust.1 pkt 1-2 oraz art.24 ust.2 pkt 1-2 ustawy.
3. Posiadają prawo do prowadzenia działalności gospodarczej.
4. Nie podlegają wykluczeniu z postępowania na podstawie art.24 ust.1 pkt 3 ustawy.
5. Nie podlegają wykluczeniu z postępowania na podstawie art.24 ust.1 pkt 4-8 ustawy.
6. Nie podlegają wykluczeniu z postępowania na podstawie art.24 ust.1 pkt 9 ustawy.
7. Spełniają warunki art. 23 ust. 2 ustawy (dotyczy wykonawców wspólnie ubiegających się o udział w postępowaniu).
8. Złożą w wyznaczonym terminie wyłącznie jedną ofertę sporządzoną w języku polskim, wg wzoru określonego w załączniku nr 2 do SIWZ „Formularz ofertowy” wraz z wymaganymi oświadczeniami i dokumentami.

A.2. Dokumenty i oświadczenia, jakie mają dostarczyć wykonawcy w celu potwierdzenia spełniania warunków udziału w postępowaniu - w zakresie statusu prawnego:

*Dokumenty sporządzone w języku obcym należy złożyć wraz z tłumaczeniem na język polski przez tłumacza przysięgłego, poświadczonym w przypadku kopii przez Wykonawcę wraz z klauzulą „za zgodność z oryginałem”.*

1. Oświadczenie, że wykonawca spełnia warunki określone w art. 22 ust. 1 pkt. 1-3 ustawy Prawo zamówień publicznych, tj.
  - a) posiada uprawnienia do wykonywania określonej działalności lub czynności, jeżeli ustawy nakładają obowiązek posiadania takich uprawnień;
  - b) posiada niezbędną wiedzę i doświadczenie oraz dysponują potencjałem technicznym i osobami zdolnymi do wykonania zamówienia;
  - c) znajduje się w sytuacji ekonomicznej i finansowej zapewniającej wykonanie zamówienia;
2. Oświadczenie, że wykonawca nie podlega wykluczeniu na podstawie art. 24 ust. 1 pkt 1-2 ustawy Prawo zamówień publicznych.  
(Natomiast do złożenia oświadczenia, że wykonawca nie podlega wykluczeniu na podstawie art.24 ust. 2 pkt 1-2 ustawy zamawiający wezwie wszystkich wykonawców po otwarciu ofert.)
3. Aktualny odpis z właściwego rejestru albo aktualne zaświadczenie o wpisie do ewidencji działalności gospodarczej, jeżeli odrębne przepisy wymagają wpisu do rejestru lub zgłoszenia do ewidencji działalności gospodarczej, wystawiony nie wcześniej niż **6 miesięcy** przed upływem terminu składania ofert.
4. Aktualne zaświadczenia właściwego naczelnika Urzędu Skarbowego oraz właściwego oddziału Zakładu Ubezpieczeń Społecznych lub Kasy Rolniczego Ubezpieczenia Społecznego potwierdzające odpowiednio, że wykonawca nie zalega z opłacaniem podatków, opłat oraz składek na ubezpieczenie zdrowotne i społeczne, lub zaświadczeń, że uzyskał przewidziane prawem zwolnienie, odroczenie lub rozłożenie na raty zaległych płatności lub wstrzymanie w całości wykonania decyzji właściwego organu - wystawionych nie wcześniej niż **3 miesiące** przed upływem terminu składania ofert.
5. Aktualna informacja z Krajowego Rejestru Karnego w zakresie określonym w art.24 ust.1 pkt 4-8 ustawy, wystawiona nie wcześniej niż **6 miesięcy** przed upływem terminu składania ofert.
6. Aktualna informacja z Krajowego Rejestru Karnego w zakresie określonym w art. 24 ust. 1 **pkt 9** ustawy, wystawiona nie wcześniej niż **6 miesięcy** przed upływem terminu składania ofert.
7. W przypadku, gdy wykonawcy wspólnie ubiegają się o udzielenie zamówienia do oferty wykonawcy muszą załączyć dodatkowo dokument ustanawiający pełnomocnika do reprezentowania ich w postępowaniu o udzielenie zamówienia albo reprezentowania ich w postępowaniu i zawarcia umowy w sprawie zamówienia publicznego.

A.2.1. Informacja dla wykonawców mających siedzibę lub miejsce zamieszkania poza terytorium Rzeczypospolitej Polskiej:

1. Jeżeli wykonawca ma siedzibę lub miejsce zamieszkania poza terytorium Rzeczypospolitej Polskiej, zamiast dokumentów, o których mowa w sekcji II.A ust.A.2 punkty 3, 4 i 6 składa dokument lub dokumenty, wystawione w kraju, w którym ma siedzibę lub miejsce zamieszkania, potwierdzające odpowiednio, że:
  - a) nie otwarto jego likwidacji ani nie ogłoszono upadłości;
  - b) nie zalega z uiszczaniem podatków, opłat lub składek na ubezpieczenie społeczne i zdrowotne albo że uzyskał przewidziane prawem zwolnienie, odroczenie lub rozłożenie na raty zaległych płatności lub wstrzymanie w całości wykonania decyzji właściwego organu. nie orzeczono wobec niego zakazu ubiegania się o zamówienie;
  - c) nie orzeczono wobec niego zakazu ubiegania się o zamówienie.

2. Jeżeli wykonawca ma siedzibę lub miejsce zamieszkania poza terytorium Rzeczypospolitej Polskiej, zamiast dokumentu, o którym mowa w sekcji II.A ust.A.2. punkt 5, składa zaświadczenie właściwego organu sądowego lub administracyjnego kraju pochodzenia albo zamieszkania osoby, której dokumenty dotyczą, w zakresie określonym w art. 24 ust. 1 pkt. 4–8 ustawy.
3. Dokumenty, o których mowa w sekcji II.A ust.A.2.1 pkt. 1 lit.a) i c) oraz w pkt 2, powinny być wystawione nie wcześniej niż **6 miesięcy** przed upływem terminu składania ofert. Dokument, o którym mowa w sekcji II.A ust.A.2.1 pkt 1 lit.b), powinien być wystawiony nie wcześniej niż **3 miesiące** przed upływem terminu składania ofert.
4. Jeżeli w kraju pochodzenia osoby lub w kraju, w którym wykonawca ma siedzibę lub miejsce zamieszkania, nie wydaje się dokumentów, o których mowa w punktach 1 i 2 niniejszego ustępu, zastępuje się je dokumentem zawierającym oświadczenie złożone przed notariuszem, właściwym organem sądowym, administracyjnym albo organem samorządu zawodowego lub gospodarczego odpowiednio kraju pochodzenia osoby lub kraju, w którym wykonawca ma siedzibę lub miejsce zamieszkania. Przepis punktu 3 niniejszego ustępu stosuje się odpowiednio. Powyższy dokument musi być złożony w formie oryginału wraz z tłumaczeniem na język polski przez tłumacza przysięgłego.

## **B.) ZDOLNOŚĆ EKONOMICZNA I FINANSOWA**

### **B.1. Warunki udziału w zakresie zdolności ekonomicznej i finansowej**

O udzielenie zamówienia mogą ubiegać się wykonawcy, którzy:

1. Osiągnęli średni przychód z ostatnich trzech lat obrotowych w wysokości nie mniejszej niż
  - 1 000 000,00 zł.Przychód liczony jako średnia arytmetyczna
2. Na rachunku bankowym lub w spółdzielczej kasie oszczędnościowo-kredytowej posiadają środki finansowe lub zdolność kredytową w wysokości nie mniejszej niż:
  - 100 000,00 zł.Przypadku podania zdolności kredytowej Wykonawca zobowiązany jest określić, do jakiej wysokości korzysta z kredytu.
3. Są ubezpieczeni od odpowiedzialności cywilnej w zakresie prowadzonej działalności na wartość minimum:
  - 100 000,00 zł.

### **B.2. Dokumenty i oświadczenia, jakie mają dostarczyć wykonawcy w celu potwierdzenia spełnienia warunków udziału w postępowaniu - w zakresie zdolności ekonomicznej i finansowej:**

*Dokumenty sporządzone w języku obcym należy złożyć wraz z tłumaczeniem na język polski przez tłumacza przysięgłego, poświadczonym w przypadku kopii przez Wykonawcę wraz z klauzulą „za zgodność z oryginałem”*

1. Bilans oraz rachunek zysków i strat, a jeżeli sprawozdanie finansowe podlega badaniu przez biegłego rewidenta zgodnie z przepisami o rachunkowości również opinia o badanym sprawozdaniu, za ostatnie 3 lata obrotowe, a jeżeli okres prowadzenia działalności jest krótszy – za ten okres.  
W przypadku wykonawców nie zobowiązanych do sporządzania sprawozdania finansowego – inne dokumenty określające obroty oraz zobowiązania i należności za okres jak w poprzednim zdaniu.  
W przypadku niewystępowania obowiązku badania sprawozdania finansowego przez biegłego rewidenta, zamawiający wymaga od wykonawcy złożenia stosownego oświadczenia.

2. Informacja banku lub spółdzielczej kasy oszczędnościowo-kredytowej, w którym wykonawca posiada rachunek, potwierdzająca wysokość posiadanych środków finansowych lub zdolność kredytową wykonawcy, wystawiona nie wcześniej niż **3 miesiące** przed upływem terminu składania ofert.
3. Polisa, a w przypadku jej braku inny dokument potwierdzający, że wykonawca jest ubezpieczony od odpowiedzialności cywilnej w zakresie prowadzonej działalności.

## C.) ZDOLNOŚĆ TECHNICZNA

### C.1. Warunki udziału w zakresie zdolności technicznej:

O udzielenie zamówienia mogą ubiegać się wykonawcy, którzy:

1. Należycie zrealizowali lub realizują dostawy w okresie ostatnich trzech lat przed dniem wszczęcia postępowania o udzielenie zamówienia, a jeżeli okres prowadzenia działalności jest krótszy – w tym okresie, odpowiadających swym rodzajem i wartością dostawom stanowiącym przedmiot zamówienia, z podaniem ich wartości, przedmiotu, dat wykonania i odbiorców oraz załączenia dokumentów potwierdzających, że te dostawy zostały wykonane należycie. Wymagane jest zrealizowanie dostaw przewodów górniczych w okresie ostatnich trzech lat przed dniem wszczęcia postępowania o udzielenie zamówienia, a jeżeli okres prowadzenia działalności jest krótszy- w tym okresie na łączną sumę brutto nie mniejszą niż 1 000 000,00 zł
2. Dostarczą przedmiot zamówienia posiadający dopuszczenie Prezesa WUG zgodnie z Rozporządzeniem Rady Ministrów z dnia 30.04.2004r w sprawie dopuszczenia wyrobów do stosowania w zakładach górniczych Dz.U.04.99.1003.
3. Są producentami przedmiotu zamówienia lub posiadają zdolność nabycia przedmiotu zamówienia w celu realizacji dostaw wynikających z niniejszego postępowania.
4. Dostarczą przedmiot zamówienia fabrycznie nowy wyprodukowany w 2006 lub 2007 roku, spełniający warunki techniczne określone w załączniku nr 1 do SIWZ - Opis przedmiotu zamówienia.
5. Oferują przewód, w którym w wyniku przeprowadzenia badania wytrzymałości na zginanie mechaniczne przewodu liczba złamanych drutów w żyłach roboczych i sterowniczych jest mniejsza niż 20%

### C.2. Dokumenty i oświadczenia, jakie mają dostarczyć wykonawcy w celu potwierdzenia spełniania warunków udziału w postępowaniu – w zakresie zdolności technicznej.

*Dokumenty sporządzone w języku obcym należy złożyć wraz z tłumaczeniem na język polski przez tłumacza przysięgłego, poświadczonym w przypadku kopii przez Wykonawcę wraz z klauzulą „za zgodność z oryginałem”.*

1. Wykaz wykonanych, a w przypadku świadczeń okresowych lub ciągłych również wykonywanych dostaw w okresie ostatnich trzech lat przed dniem wszczęcia postępowania o udzielenie zamówienia, a jeżeli okres prowadzenia działalności jest krótszy – w tym okresie, odpowiadających swym rodzajem i wartością dostawom stanowiącym przedmiot zamówienia, z podaniem ich wartości, przedmiotu, dat wykonania i odbiorców oraz załączenia dokumentów potwierdzających, że te dostawy zostały wykonane należycie.  
Wykaz dostaw należy sporządzić według wzoru stanowiącego załącznik nr 3 do SIWZ
2. Oświadczenie, że Wykonawca dostarczy Zamawiającemu przedmiot dostawy posiadający dopuszczenie Prezesa WUG zgodnie z Rozporządzeniem Rady Ministrów z dnia 30.04.2004r w sprawie dopuszczenia wyrobów do stosowania w zakładach górniczych Dz.U.04.99.1003
3. Oświadczenie, że Wykonawca jest producentem przedmiotu zamówienia lub w przypadku, gdy Wykonawca nie jest producentem przedmiotu zamówienia oświadczenie, że Wykonawca posiada zdolność nabycia przedmiotu zamówienia w celu realizacji dostaw wynikających z niniejszego postępowania wraz z dokumentem potwierdzającym zdolność

4. Oświadczenie, że Wykonawca dostarczy przedmiot zamówienia fabrycznie nowy, zgodny z wymaganiami technicznymi przedstawionymi w opisie przedmiotu zamówienia.
5. Wynik badania wytrzymałości na zginanie mechaniczne przewodu (sporządzony zgodnie z załącznikiem nr 1 i 1a do SIWZ)

#### **D. POZOSTAŁE DOKUMENTY I OŚWIADCZENIA WYMAGANE OD WYKONAWCÓW.**

FORMULARZ OFERTOWY wraz z wymaganymi dokumentami i oświadczeniami wykonawcy (wzór stanowi załącznik nr 2 do SIWZ) – należy wypełnić wszystkie pozycje formularza i złożyć podpisy przez osoby uprawnione do reprezentowania wykonawcy.

#### **III. SPOSÓB OCENY SPEŁNIANIA WARUNKÓW UDZIAŁU W POSTĘPOWANIU:**

1. Spełnienie przez wykonawców powyższych warunków udziału w postępowaniu oceniane będzie na podstawie dostarczonych wraz z ofertą dokumentów i oświadczeń (zgodnie z sekcją II SIWZ) wg formuły: „spełnia” / „nie spełnia”.
2. Wykonawca zostanie wykluczony z postępowania o udzielenie zamówienia, jeżeli chociaż jeden z w/w warunków nie zostanie spełniony.
3. Oferta wykonawcy wykluczonego z postępowania zostanie odrzucona.

#### **IV. INFORMACJE DLA WYKONAWCÓW WSPÓLNIE UBIEGAJĄCYCH SIĘ O UDZIELENIE ZAMÓWIENIA**

1. Wymaga się, aby każdy z wykonawców wspólnie ubiegających się o udzielenie zamówienia: złożył dokumenty i oświadczenia opisane w sekcji II.A. ust.A.2. (z wyłączeniem punktu 7) lub w ust.A.2.1.
2. Dokument opisany w sekcji II.A ust.A.2. pkt 7 - powinien być złożony w imieniu wszystkich wykonawców występujących wspólnie.
3. Dokumenty opisane w sekcji II ust.B.2. i ust.C.2. wykonawcy składają odpowiednio tak, aby wspólnie spełnić warunki udziału w postępowaniu.
4. „Formularz ofertowy” wraz z oświadczeniami wykonawcy (załącznik nr 2 do SIWZ) składane są w imieniu wszystkich Wykonawców występujących wspólnie.
5. Umowa zawarta z grupą wykonawców musi zawierać zapis wskazujący, który uczestnik grupy będzie wystawiał faktury z tytułu realizacji umowy.

#### **V. INFORMACJA O OFERTACH CZĘŚCIOWYCH**

Zamawiający nie dopuszcza możliwości składania ofert częściowych.

#### **VI. OFERTY WARIANTOWE**

Zamawiający nie dopuszcza możliwości składania ofert wariantowych.

#### **VII. INFORMACJA O PRZEWIDYWANYCH ZAMÓWIENIACH UZUPEŁNIAJĄCYCH.**

Zamawiający nie przewiduje udzielania zamówień uzupełniających.

#### **VIII. INFORMACJE O PODWYKONAWCACH**

1. Zamawiający żąda, aby żadna część zamówienia nie była powierzona podwykonawcom.
2. Poddostawca wykonawcy nie będzie potraktowany jako podwykonawca.

3. W przypadku, gdy wykonawcą będzie pośrednik handlowy, producent traktowany będzie jako poddostawca wykonawcy ubiegającego się o zamówienie

## **IX. OPIS KRYTERIÓW, KTÓRYMI ZAMAWIAJĄCY BĘDZIE SIĘ KIEROWAŁ PRZY WYBORZE OFERTY, WRAZ Z PODANIEM ZNACZENIA TYCH KRYTERIÓW I SPOSOBU OCENY OFERT**

### **1. Opis sposobu obliczenia ceny oferty:**

- a) Wykonawca podaje cenę oferty w złotych brutto za przedmiot zamówienia w sposób określony w załączniku nr 2 do SIWZ.
- b) Formuła ceny oferty wynika z art. 2 pkt 1) ustawy Prawo zamówień publicznych obowiązującej na terytorium Rzeczypospolitej Polskiej i zawiera kwotę podatku od towarów i usług (VAT) naliczonego zgodnie z Ustawą o podatku od towarów i usług z dnia 11 marca 2004 r. (Dz.U. Nr 54 poz. 535) oraz Rozporządzeniem Ministra Finansów z dnia 27 kwietnia 2004 r. w sprawie wykonania niektórych przepisów ustawy o podatku od towarów i usług (Dz. U. Nr 97 poz. 970) – obowiązujących na terytorium Rzeczypospolitej Polskiej.
- c) Dla celów porównania ofert zamawiający odczyta kwotę brutto, jaką zamierza przeznaczyć na sfinansowanie zamówienia.
- d) Zamawiający odrzuci na podstawie art. 89 ust 1 pkt 6) ustawy ofertę, która zawiera błąd w obliczeniu ceny polegający w szczególności na:
  - nieuwzględnieniu w obliczeniu ceny oferty podatku VAT,
  - zastosowaniu nieprawidłowej stawki podatku VAT w cenie oferty,
  - wadliwie wyliczonej wartości podatku VAToraz innych błędów rachunkowych nie dających się poprawić na podstawie artykułu 88 ustawy.
- e) Jeżeli zostanie złożona oferta, której wybór prowadziłby do powstania obowiązku podatkowego zamawiającego zgodnie z przepisami o podatku od towarów i usług w zakresie dotyczącym wewnątrzwspólnotowego nabycia towarów, zamawiający w celu oceny takiej oferty dolicza do przedstawionej w niej ceny podatek od towarów i usług, który miałby obowiązek wpłacić zgodnie z obowiązującymi przepisami. (zgodnie z art.91 ust.3.a ustawy)

### **2. Kryterium wyboru oferty najkorzystniejszej oraz określenie ilości punktów oferty.**

Przy ocenie ofert Zamawiający kierować się będzie następującymi kryteriami:

- a) - cena brutto oferty – waga 80 %;
- b) - okres gwarancji – waga 20 %

Ocena każdej oferty nie podlegającej odrzuceniu przeprowadzona zostanie wg wzoru:

$$W_i = 0,8 C_i + 0,2 G_i$$

gdzie:

$W_i$  – ilość punktów badanej oferty [pkt],

$C_i$  – ilość punktów badanej oferty uzyskana z oceny ceny brutto [pkt],

$G_i$  – ilość punktów badanej oferty uzyskana z oceny okresu gwarancji [pkt],

Ad.a) Ocena cząstkowa każdej oferty wg kryterium „cena brutto oferty” ( $C_i$ ) będzie obliczana wg wzoru:

gdzie:

$$C_i = ( C_{\min} / C_{\text{bad}} ) \times 100 \text{ [pkt]}$$

$C_{\min}$  – najniższa cena brutto w złożonych ofertach [zł]



$C_{\text{bad}}$  – cena brutto oferty badanej [zł]

Ad.b) Ocena cząstkowa każdej oferty wg kryterium „okres gwarancji” ( $G_i$ ) będzie obliczana w następujący sposób:

- ✓ jeśli okres gwarancji w badanej ofercie wynosi powyżej 36 m-cy ocena cząstkowa wyniesie:

$$G_i = 100 \text{ [pkt.]}$$

- ✓ Jeśli okres gwarancji w badanej ofercie wynosi powyżej 12 m-cy do 36 m-cy, ocena cząstkowa będzie obliczona wg wzoru:

$$G_i = [(100 * G_{\text{bad}} / 24) - 50] \text{ [pkt]}$$

gdzie:

$G_{\text{bad}}$  - okres gwarancji (z przedziału 12-36 m-cy) w badanej ofercie [m-ce]

- ✓ Jeśli okres gwarancji w badanej ofercie wynosi poniżej 12 m-cy, oferta zostanie odrzucona z powodu nie spełnienia wymagań zamawiającego.

Wyliczenie punktów zostanie dokonane z dokładnością do dwóch miejsc po przecinku, zgodnie z matematycznymi zasadami zaokrąglania.

### 3. Opis sposobu wyboru oferty najkorzystniejszej:

- 3.1. Przy wyborze oferty Zamawiający za najkorzystniejszą uzna ofertę, która uzyska największą ilość punktów  $W_i$  obliczoną według powyższego wzoru. Jeżeli nie będzie można wybrać oferty najkorzystniejszej z uwagi na to, że dwie lub więcej oferty przedstawia taki sam bilans ceny i innych kryteriów oceny ofert, Zamawiający spośród tych ofert wybierze ofertę z najniższą ceną
- 3.2. Zamawiający udzieli zamówienia Wykonawcy, którego oferta:
  - a) nie jest niezgodna z ustawą,
  - b) odpowiada wszystkim wymaganiom zawartym w SIWZ,
  - c) została uznana przez Zamawiającego za najkorzystniejszą.

## X. ZASADY UCZESTNICTWA W POSTĘPOWANIU

### 1. Wadium

- 1.1. Wykonawca składający ofertę jest obowiązany przed upływem terminu składania ofert wnieść wadium w wysokości:

- 15 000,00 zł (słownie złotych: piętnaście tysięcy 00/100)

- 1.2. Wadium może być wniesione w następujących formach:

- a) pieniądzu;
- b) poręczeniach bankowych lub poręczeniach spółdzielczej kasy oszczędnościowo – kredytowej, za poręczeniem pieniężnym;
- c) gwarancjach bankowych;
- d) gwarancjach ubezpieczeniowych;
- e) poręczeniach udzielanych przez podmioty - zgodnie z art. 6.b ust. 5 pkt 2 ustawy z dnia 9 listopada 2000 r. o utworzeniu Polskiej Agencji Rozwoju Przedsiębiorczości (Dz.U. Nr 109, poz. 1158 z późn. zm.).

- 1.3. Wadium wnoszone w pieniądzu należy wpłacać na konto zamawiającego:

**Bank PEKAO S.A. I O / Jaworzno**, nr rachunku: **37 1240 1356 1111 0010 0676 2154**, przed upływem terminu składania ofert.

Natomiast w pozostałej akceptowalnej formie wadium należy składać w siedzibie zamawiającego w Jaworznie przy ul. Grunwaldzkiej 37 (**budynek centrali telefonicznej - parter - pokój nr 6 - Wydział Finansowy - w godz. 7:00 - 15:00**), przed upływem terminu składania ofert.

Przy wnoszeniu wadium wykonawca winien powołać się na numer sprawy i nazwę postępowania oraz podać numer swojego konta bankowego, na które należy zwrócić wadium.

- 1.4. Za terminowe wniesienie wadium uważa się:
  - a) w formie pieniężnej - uznanie rachunku zamawiającego przed upływem terminu składania ofert,
  - b) inne akceptowalne formy złożone w siedzibie zamawiającego przed upływem terminu składania ofert.
- 1.5. Nie wniesienie wadium lub wniesienie wadliwego wadium, zgodnie z art. 24 ust. 2 pkt. 4 ustawy spowoduje wykluczenie wykonawcy.
- 1.6. Zwrot lub utrata wadium nastąpi zgodnie z art. 46 ustawy.

## **2. Zabezpieczenie należytego wykonania umowy.**

Zamawiający nie będzie wymagał wniesienia zabezpieczenia należytego wykonania umowy od wykonawcy, którego oferta zostanie uznana za najkorzystniejszą.

## **3. Opis sposobu przygotowania oferty.**

Oferta powinna być przygotowana z uwzględnieniem poniższych zasad:

- 3.1 Oferta musi być złożona z zachowaniem formy pisemnej w języku polskim pod rygorem nieważności. Dokumenty sporządzone w języku obcym należy złożyć wraz z tłumaczeniem na język polski przez tłumacza przysięgłego, poświadczonym w przypadku kopii przez Wykonawcę wraz z klauzulą „za zgodność z oryginałem”
- 3.2 Oferta powinna zawierać prawidłowo wypełniony Formularz ofertowy oraz wszelkie wymagane dokumenty i oświadczenia określone w niniejszej SIWZ.
- 3.3 Wymaga się, aby wszystkie strony oferty wraz z załącznikami były spięte lub zszyte w sposób zabezpieczający przed zdekompletowaniem zawartości oferty.
- 3.4 Wymaga się, aby wszystkie strony oferty zawierające jakiegokolwiek teksty, znaki czy rysunki, były ponumerowane kolejnymi numerami stron.
- 3.5 Do oferty należy dołączyć wszystkie dokumenty, oświadczenia wymagane postanowieniami zawartymi w SIWZ oraz zestawić je w „SPISIE TREŚCI” zawierającym co najmniej: *liczbę porządkową/ nazwę dokumentu, oświadczenia/numer strony oferty*, na której dokument, oświadczenie się znajduje.
- 3.6 W przypadku, gdy wykonawca dołącza do oferty jako załącznik kopię jakiegoś dokumentu, kopia winna być poświadczona na każdej zapisanej stronie dokumentu klauzulą „za zgodność z oryginałem” przez osoby uprawnione do reprezentowania Wykonawcy.
- 3.7 Wymaga się, aby wszystkie zapisane strony Formularza ofertowego były podpisane przez osoby umocowane do składania oświadczeń woli i zaciągania zobowiązań w imieniu Wykonawcy.
- 3.8 Umocowanie do podpisania oferty winno być dołączone do oferty, o ile nie wynika wprost z innych dokumentów załączonych do oferty.
- 3.9 Wykonawca umieści ofertę w kopercie (**koperta zewnętrzna**) i opisze w następujący sposób:  
*nazwa i adres wykonawcy, nazwa i adres zamawiającego oraz napis:*

*„Oferta do przetargu nieograniczonego na „Dostawę przewodu górniczego oponowego na napięcie 3,5/ 6 kV przeznaczonego do zasilania kombajnu ścianowego dla potrzeb ZG SOBIESKI”  
- sprawa nr 45/2006/RZP - Nie otwierać przed dniem 03.01.2007 r. godz.09.30  
- Otwarcie komisyjne!”.*

- 3.10 Wykonawca wydzieli z oferty dokumenty zawierające informacje stanowiące tajemnicę handlową przedsiębiorstwa w rozumieniu przepisów ustawy o zwalczaniu nieuczciwej konkurencji.
- 3.11 Wydzieloną CZĘŚĆ POUFNA OFERTY- TAJEMNICĘ PRZEDSIĘBIORSTWA należy złożyć w nieprzezroczystej zaklejonej kopercie (**koperta wewnętrzna**) i opisać w następujący sposób:  
*Nazwa i adres wykonawcy oraz napis o brzmieniu: „CZĘŚĆ POUFNA OFERTY- TAJEMNICA PRZEDSIĘBIORSTWA do przetargu nieograniczonego na „Dostawę przewodu górniczego oponowego na napięcie 3,5/ 6 kV przeznaczonego do zasilania kombajnu ścianowego dla potrzeb ZG SOBIESKI” - sprawa nr 45/2006/RZP - Do wglądu tylko przez komisję przetargową!”*
- 3.12 W przypadku braku wydzielenia z oferty CZĘŚCI POUFNEJ OFERTY- TAJEMNICY PRZEDSIĘBIORSTWA w powyższy sposób, zamawiający uzna, że wszystkie dokumenty złożone w ofercie są w pełni jawne.
- 3.13 Wszelkie korekty i poprawki treści oferty mogą być nanoszone jedynie przez przekreślenie błędnego zapisu i wstawienie obok poprawnego czytelnego zapisu. Wymaga się, aby wszelkie korekty i poprawki były opatrzone datą jej dokonania oraz podpisami osób podpisujących ofertę – pod rygorem odrzucenia oferty.

#### 4. Miejsce i termin składania ofert.

Oferty należy złożyć w siedzibie Zamawiającego w Jaworznie, ul. Grunwaldzka 37, (budynek zarządu – II piętro - pokój nr 25 -Wydział Zamówień Publicznych) - w terminie do dnia **03.01.2007 r.** do godz. **08.00**

#### 5. Opis sposobu porozumiewania się zamawiającego z wykonawcami oraz sposobu przekazywania oświadczeń i dokumentów dotyczących wyjaśnień.

- 5.1 Oświadczenia, wnioski, zawiadomienia oraz informacje w trakcie postępowania zamawiający i wykonawca przekazują w pełnej formie pisemnej. Forma ta ma pierwszeństwo przed formami elektronicznymi.
- 5.2 Informacje przekazane za pomocą telefaksu uważa się za złożone w terminie, jeżeli ich treść dotarła do adresata przed upływem terminu i została niezwłocznie potwierdzona pisemnie, tj adresat do 3 dni otrzymał oryginał dokumentu.
- 5.3 Wykonawca może zwrócić się, wyłącznie na piśmie do zamawiającego o wyjaśnienie zapisów Specyfikacji Istotnych Warunków Zamówienia.
- 5.4 Zamawiający udzieli wyjaśnień Wykonawcy, jeżeli pytanie wpłynie do Zamawiającego nie później niż 6 dni przed terminem otwarcia ofert. Treść pytań (bez ujawniania źródła zapytania) wraz z wyjaśnieniami zamawiający przekaze wykonawcom, którym przekazał SIWZ oraz zamieści na stronie internetowej, na której opublikował SIWZ.
- 5.5 Zamawiający nie przewiduje możliwości zwołania zebrania wszystkich wykonawców, w celu wyjaśnienia wątpliwości dotyczących SIWZ.
- 5.6 Osobą upoważnioną do porozumiewania się z wykonawcami jest:  
mgr Michał Zastrzeżyński, tel. 032 618 50 31; fax: 032 615 59 42.

#### 6. Miejsce i termin otwarcia ofert.

Otwarcie ofert nastąpi dnia **03.01.2007 r.** godz. **9.30** w siedzibie Zamawiającego w Jaworznie, ul. Grunwaldzka 37 - (budynek zarządu – I piętro - pokój nr 8 - sala konferencyjna).

#### 7. Tryb otwarcia ofert i oceny ofert.

- 7.1 Wykonawcy mogą być obecni przy otwarciu ofert.
- 7.2 Bezpośrednio przed otwarciem ofert zamawiający poda kwotę, jaką zamierza przeznaczyć na sfinansowanie zamówienia.
- 7.3 W części jawnej posiedzenia komisji – po otwarciu ofert zamawiający ogłosi wykonawcom:

- a) nazwę i adres wykonawcy, którego oferta jest otwierana,
- b) cenę oferty,
- c) termin wykonania zamówienia,
- d) warunki płatności,
- e) okres gwarancji.

7.4 W przypadku, gdy wykonawca nie będzie obecny przy otwieraniu ofert, na jego pisemny wniosek zamawiający prześle mu informację, zawierającą:

- a) nazwy i adresy wykonawców, których oferty zostały otwarte oraz ceny tych ofert,
- b) termin wykonania zamówienia,
- c) warunki płatności,
- d) okres gwarancji,
- e) kwotę, jaką zamawiający zamierza przeznaczyć na sfinansowanie zamówienia.

7.5 Oferty złożone po terminie zostaną zwrócone bez otwierania po upływie terminu przewidzianego na wniesienie protestu.

7.6 Zamawiający oceniać będzie punktowo te oferty, które nie zostały odrzucone na podstawie art. 89 ustawy.

## 8. Oczywiste omyłki rachunkowe w obliczeniu ceny.

- 8.1. Zamawiający poprawi oczywiste omyłki pisarskie oraz rachunkowe w obliczeniu ceny i niezwłocznie zawiadomi o tym wszystkich wykonawców, którzy złożyli oferty.
- 8.2. Korekty omyłek rachunkowych dokonuje się zgodnie z art. 88 ustawy.

## 9. Dopuszczalność zmian Specyfikacji Istotnych Warunków Zamówienia.

- 9.1. W szczególnie uzasadnionych przypadkach przed upływem terminu składania ofert zamawiający może zmodyfikować treść Specyfikacji Istotnych Warunków Zamówienia. Każda wprowadzona przez zamawiającego zmiana stanie się częścią Specyfikacji Istotnych Warunków Zamówienia i będzie wiążąca dla Wykonawców.
- 9.2. Zamawiający, w razie potrzeby, przedłuży termin składania ofert w celu umożliwienia Wykonawcom uwzględnienia w przygotowanych ofertach otrzymanych wyjaśnień i uzupełnień SIWZ.
- 9.3. O powyższych zmianach zamawiający powiadomi Wykonawców, którym przekazał SIWZ, a także zamieści stosowne informacje na swojej stronie internetowej.

## 10. Warunki płatności.

- 10.1 Zapłata nastąpi na rachunek Wykonawcy w terminie **60 dni** od daty dostarczenia Zamawiającemu prawidłowo wystawionej faktury.
- 10.2 Za datę zapłaty uznaje się dzień obciążenia rachunku bankowego Zamawiającego.

## 11. Informacja dotycząca waluty, w jakiej będą prowadzone rozliczenia między zamawiającym a wykonawcą.

Rozliczenia między zamawiającym a wykonawcą będą dokonywane w walucie polskiej tj. w złotych polskich [zł].

## **12. Termin związania ofertą.**

- 12.1. Wykonawca zostaje związany ofertą przez **60 dni** od daty upływu terminu składania ofert.
- 12.2. Bieg terminu związania ofertą rozpoczyna się wraz z upływem terminu składania ofert.

## **XI. WYNIKI POSTĘPOWANIA I WARUNKI ZAWARCIA UMOWY**

1. Niezwłocznie po wyborze najkorzystniejszej oferty zamawiający zawiadomi, Wykonawców którzy złożyli oferty, o:
  - a) wyborze najkorzystniejszej oferty, podając nazwę (firmę) i adres wykonawcy, którego ofertę wybrano, i uzasadnienie jej wyboru;
  - b) wykonawcach, których oferty zostały odrzucone, podając uzasadnienie faktyczne i prawne,
  - c) wykonawcach, którzy zostali wykluczeniu z postępowania o udzielenie zamówienia, podając uzasadnienie faktyczne i prawne.
2. Niezwłocznie po wyborze najkorzystniejszej oferty zamawiający zamieści informacje, o których mowa w punkcie 1, również na stronie internetowej oraz w miejscu publicznie dostępnym w swojej siedzibie.
3. Umowa zostanie zawarta z wykonawcą, który spełnia wszystkie przedstawione wymagania, a jego oferta została wybrana jako najkorzystniejsza, w oparciu o przejęte kryterium wyboru.
4. Umowa zostanie zawarta w formie pisemnej w terminie nie krótszym niż 7 dni od dnia przekazania zawiadomienia o wyborze oferty.
5. Zamawiający zawiadomi wykonawcę o miejscu i terminie zawarcia umowy.
6. Niezwłocznie po zawarciu umowy zamawiający prześle ogłoszenie o udzieleniu zamówienia Urzędowi Oficjalnych Publikacji Wspólnot Europejskich.
7. W przypadku, jeżeli okaże się, że wykonawca, którego oferta została wybrana, przedstawił nieprawdziwe dane, lub nie wpłacił zabezpieczenia należytego wykonania umowy (jeżeli było wymagane), lub będzie uchylał się od zawarcia umowy, zamawiający wybierze tę spośród pozostałych ofert, która uzyskała najwyższą liczbę punktów.

## **XII. WARUNKI UNIEWAŻNIENIA POSTĘPOWANIA**

Zamawiający unieważni postępowanie, jeżeli zaistnieje jedna z okoliczności wskazanych przepisami art. 93 ust. 1 ustawy.

## **XIII. PROJEKT UMOWY**

Integralną częścią niniejszej specyfikacji jest projekt umowy stanowiący załącznik nr 4 do SIWZ

## **XIV. POUCZENIE O ŚRODKACH OCHRONY PRAWNEJ**

1. Wykonawcom i innym osobom, których interes prawny doznał lub może doznać uszczerbku w wyniku naruszenia przez zamawiającego określonych w ustawie zasad udzielania zamówień, przysługują środki ochrony prawnej przewidziane przepisami ustawy Prawo zamówień publicznych.
2. Wobec treści ogłoszenia o zamówieniu, czynności podjętych przez zamawiającego w toku postępowania oraz w przypadku zaniechania przez zamawiającego czynności, do której jest zobowiązany na podstawie ustawy, można wnieść protest do zamawiającego.
3. W niniejszym postępowaniu o udzielenie zamówienia oświadczenia, wnioski, zawiadomienia oraz informacje zamawiający i wykonawcy przekazują pisemnie.
4. Jeżeli zamawiający lub wykonawca przekazują oświadczenia, wnioski, zawiadomienia oraz informacje faksem, każda ze stron na żądanie drugiej niezwłocznie potwierdza fakt ich otrzymania.

5. Protest dotyczący treści ogłoszenia oraz postanowień specyfikacji istotnych warunków zamówienia wnosi się w terminie 14 dni od dnia publikacji ogłoszenia w Dzienniku Urzędowym Unii Europejskiej lub zamieszczenia specyfikacji istotnych warunków zamówienia na stronie internetowej.
6. Wykonawca może złożyć protest do zamawiającego w terminie 7 dni od dnia, w którym wykonawca powziął lub mógł powziąć wiadomość o okolicznościach stanowiących podstawę wniesienia protestu.
7. Protest uważa się za wniesiony z chwilą, gdy dotarł on do zamawiającego w taki sposób, że mógł zapoznać się z jego treścią.
8. W przypadku wniesienia protestu dotyczącego treści ogłoszenia lub postanowień SIWZ zamawiający może przedłużyć termin składania ofert.
9. Wniesienie protestu jest możliwe tylko przed zawarciem umowy.
10. Zamawiający odrzuci protest wniesiony po terminie, wniesiony przez podmiot nieuprawniony lub protest niedopuszczalny (określony ustawą).
11. Protest musi być uzasadniony i złożony na piśmie w siedzibie zamawiającego.
12. Protest powinien:
  - a) wskazywać oprotestowaną czynność lub zaniechanie zamawiającego;
  - b) określić żądanie protestującego;
  - c) zawierać zwięzłe przytoczenie zarzutów;
  - d) zwięzłe przytaczać okoliczności faktyczne uzasadniające wniesienie protestu;
  - e) wskazywać przepisy prawne, które zdaniem protestującego zostały naruszone przez zamawiającego, w tym w szczególności przepisy ustawy Prawo zamówień publicznych.
  - f) powiązanie powyższego z naruszeniem interesu prawnego protestującego.
13. W przypadku wniesienia protestu po upływie terminu składania ofert bieg terminu związania ofertą ulega zawieszeniu do czasu ostatecznego rozstrzygnięcia protestu.
14. Kopię wniesionego protestu zamawiający niezwłocznie przekazuje wykonawcom uczestniczącym w postępowaniu o udzielenie zamówienia, a jeżeli protest dotyczy treści ogłoszenia lub postanowień SIWZ, zamieści ją również na stronie internetowej, na której jest udostępniana SIWZ, wzywając wykonawców do wzięcia udziału w postępowaniu toczącym się w wyniku wniesienia protestu.
15. Uczestnikami postępowania toczącego się w wyniku wniesienia protestu stają się wykonawcy, którzy mają interes prawny w tym, aby protest został rozstrzygnięty na korzyść jednej ze stron, i którzy przystąpili do postępowania:
  - a) w terminie 3 dni od dnia otrzymania wezwania, o którym mowa w pkt 14;
  - b) do upływu terminu, o którym mowa w art. 180 ust. 3 pkt 2 ustawy.
16. Wykonawca zgłasza przystąpienie do postępowania toczącego się w wyniku wniesienia protestu, wskazując swój interes prawny w przystąpieniu i określając swoje żądanie w zakresie zarzutów zawartych w proteście. Zgłoszenie przystąpienia wnosi się do zamawiającego przekazując jednocześnie jego kopię wykonawcy wnoszącemu protest.
17. Zamawiający rozstrzyga jednocześnie wszystkie protesty dotyczące:
  - a) treści ogłoszenia;
  - b) postanowień SIWZ;
  - c) wykluczenia wykonawcy z postępowania o udzielenie zamówienia, odrzucenia ofert i wyboru najkorzystniejszej oferty,- w terminie 10 dni od upływu ostatniego z terminów na wniesienie protestu.
18. Protest inny, niż wymieniony w punkcie 17 zamawiający rozstrzyga w terminie 10 dni od dnia jego wniesienia.
19. Brak rozstrzygnięcia protestu w w/w terminie uznaje się za jego oddalenie.
20. Od rozstrzygnięcia protestu przysługuje odwołanie.
21. Odwołanie wnosi się do Prezesa Urzędu w terminie 5 dni od dnia doręczenia rozstrzygnięcia protestu, lub upływu terminu do rozstrzygnięcia protestu, jednocześnie przekazując kopię odwołania Zamawiającemu.

## **OPIS PRZEDMIOTU ZAMÓWIENIA**

Dostawa do magazynu Zamawiającego w Zakładzie Górniczym SOBIESKI w Jaworznie, przewodu górnego oponowego na napięcie 3,6/ 6kV przeznaczonego do zasilania kombajnu ścianowy.

### **1. Szczegółowy opis przedmiotu zamówienia:**

Wymagania dla przewodu oponowego przeznaczonego do zasilania kombajnu przedstawiają się następująco:

- przekrój żyły roboczej 70 mm<sup>2</sup>
- napięcie znamionowe 3,6/6 kV
- przekrój żyły ochronnej min. 25 mm<sup>2</sup>
- ilość żył sterowniczych min. 3 szt.
- średnica zewnętrzna przewodu max. 62 mm
- dopuszczalna siła rozciągająca 3150 N
- ciężar przewody max. 6 800 kg/km
- obciążalność prądowa długotrwała przy 25<sup>o</sup>C min. 263 A
- łączna długość przewodu 1200 mb  
z podziałem na odcinki 850 mb i 350 mb
- min. promień gięcia 2,3 x D przy 5N/mm<sup>2</sup>  
(gdzie D oznacza średnicę zewnętrzną przewodu średnicy zewnętrznej)
- przewód przystosowany do pracy w układaku kablowym typu UKT-2 firmy Pegral Sp. z o.o. z Mysłowic, ul. Huta Rozalii 22, 41-400 Mysłowice
- przewód powinien posiadać trwale oznaczenie typu oraz cechy metryczne na powierzchni,
- dopuszczenie Prezesa WUG zgodnie z Rozporządzeniem Rady Ministrów z dnia 30.04.2004r w sprawie dopuszczenia wyrobów do stosowania w zakładach górniczych Dz.U.04.99.1003.

#### **1.1. Do oferty Wykonawca dostarczy:**

- Oświadczenie, że Wykonawca dostarczy Zamawiającemu przedmiot dostawy posiadający dopuszczenie Prezesa WUG zgodnie z Rozporządzeniem Rady Ministrów z dnia 30.04.2004r w sprawie dopuszczenia wyrobów do stosowania w zakładach górniczych Dz.U.04.99.1003

- pozytywny wynik badań mechanicznego zgięcia przewodu przy promieniu gięcia 2,3 x D (gdzie D oznacza średnicę zewnętrzną przewodu średnicy zewnętrznej) przy obciążeniu 5N/mm<sup>2</sup>. Próbę należy wykonać ściśle według załączonej instrukcji (Załącznik nr 1a do SIWZ).

Wyniki należy podpisać przez upoważnioną osobę.

Zamawiający w czasie odbioru technicznego u Wykonawcy, zastrzega sobie prawo do dokonania pomiarów elektrycznych i mechanicznych na wybranych próbkach przewodu na, których dokonywane były badania wytrzymałości.

- wykonawca winien udzielić na przedmiot umowy gwarancji na okres minimum 12 m-cy.

- okres gwarancji będzie liczony od odbioru technicznego przedmiotu umowy w miejscu pracy pod ziemią u Zamawiającego, co zostanie potwierdzone stosownym protokołem podpisanym przez przedstawicieli obu Stron umowy. Maksymalny okres, w którym nastąpi odbiór techniczny przedmiotu dostawy w stosunku do dnia zakończenia dostaw przedmiotu dostawy do magazynu Zamawiającego (data protokołu kompletności całości dostaw) nie może przekroczyć 3 miesiące.

**1.2. Wraz z przedmiotem zamówienia Wykonawca dostarczy:**

- pozytywny protokół z badań wytrzymałości na zginanie mechaniczne przewodu badanego;
- świadectwa jakości wyrobu;
- karty gwarancyjne;
- dopuszczenie Prezesa WUG dla przedmiotu dostawy.



## Instrukcja przeprowadzenia badania wytrzymałości na zginanie mechaniczne przewodu

Wymagania dla przewodów elektrycznych stosowanych do zasilania kombajnu ścianowego na napięcie 3,6/6 kV i przekroju żył roboczych 3 x 70 mm<sup>2</sup> pracującego w układaku kablowym.

**Wyniki badań uznaje się za pozytywne jeżeli liczba złamanych drutów w żyłach roboczych i sterowniczych jest mniejsza niż 20 %**

Dane wstępne:

- |  |                                   |   |
|--|-----------------------------------|---|
| 1. Średnica zewnętrzna przewodu badanego | $d_p = \dots\dots\dots$           | mm  |
| 2. Średnica zginania                     | $d_1 = (2 \times 2,3) \times d_p$ | mm  |
| 3. Obciążalność rozciągająca             | $F = 5$                           | N/mm <sup>2</sup><br>(odniesiona do sumy przekrojów żył roboczej) |
| 4. Ilość cykli badawczych                | $n = 5000$                        |   |
| 5. Odległość między rolkami              | $l = 3$                           | m   |
| 6. Długość próbki badanego przewodu      | $m = 8$                           | m   |
| 7. Wielkość drugiej średnicy gięcia      | $d_1 < d_2$                       |   |

Schemat stanowiska pomiarowego.

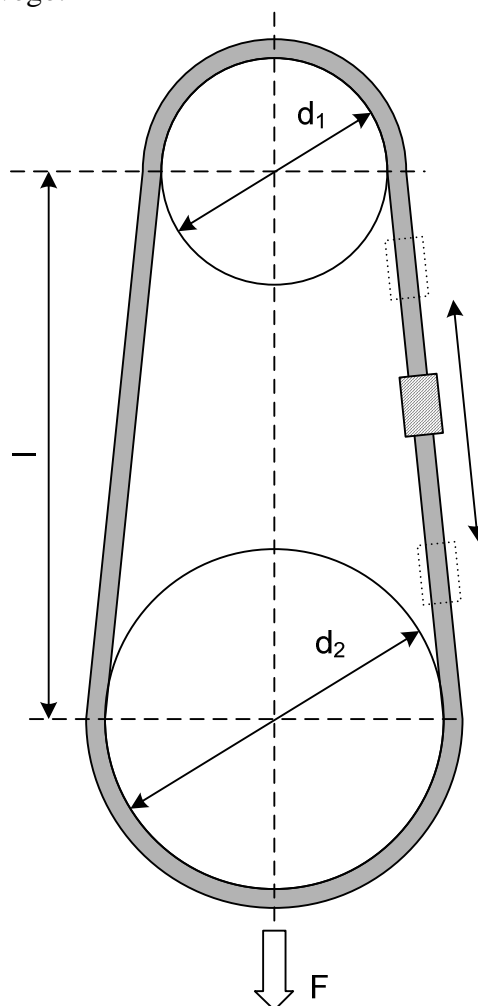

## FORMULARZ OFERTOWY

.....  
(pieczęć firmowa wykonawcy)

....., dnia .....  
(miejscowość)

Oficjalna, pełna nazwa wykonawcy:

.....

Dokładny adres pocztowy wykonawcy:

.....

Pozostałe informacje o wykonawcy (lub uczestnikach konsorcjum):

Nr NIP ..... REGON .....

Nr konta bankowego.....

telefon ..... fax .....

e-mail .....

Adres internetowy (URL) .....

## OFERTA

Niniejszym składamy ofertę do postępowania o udzielenie zamówienia publicznego w trybie przetargu nieograniczonego na:

**„Dostawę przewodu górniczego oponowego na napięcie 3,6/ 6kV  
przeznaczonego do zasilania kombajnu ścianowego  
dla potrzeb ZG SOBIESKI”**

## I. CENA OFERTY

Lp.	Przedmiot zamówienia	Oznaczenie wg Wykonawcy	Jedn. miary	Szacunkowa ilość	Cena jednostkowa netto [zł/mb]	Cena netto [zł]	Podatek VAT		Cena brutto [zł]	Gwarancja [m-ce]
							stawka [%]	wartość [zł]		
1	2	3	4	5	6	7=(5*6)	8	9	10=(7+9)	11
1.	<i>Przewód górniczy oponowy na napięcie 3,6/ 6 kV przeznaczony do zasilania kombajnu ścianowego zgodny z zapisami Specyfikacji Istotnych Warunków Zamówienia</i>	.....	mb	1200	.....	.....	.....	.....	.....	.....

Producentem przedmiotu zamówienia jest: .....

.....

.....

Łączna cena brutto (słownie złotych):

.....

### Uwaga:

- Podane ilości są wielkościami szacunkowymi, które mogą ulec zmianie bez wpływu na ceny jednostkowe oraz pozostałe warunki realizacji usługi.
- Oferowane ceny będą obowiązywać przez cały okres realizacji umowy i w tym terminie nie będą podlegać zmianie.
- Wymagany minimalny okres gwarancji wynosi 12 miesięcy.

## II. TERMIN REALIZACJI ZAMÓWIENIA: jeden miesiąc od daty udzielenia zamówienia

## III. OKRES GWARANCJI:

..... miesięcy od odbioru technicznego w miejscu pracy pod ziemią u Zamawiającego.

## IV. WARUNKI PŁATNOŚCI:

- Zapłata nastąpi na rachunek wykonawcy w terminie **60 dni** od daty dostarczenia zamawiającemu prawidłowo wystawionej faktury.
- Za datę zapłaty uznaje się dzień obciążenia rachunku bankowego Zamawiającego.

## V. OŚWIADCZENIA WYKONAWCY:

1. Zgodnie z art. 22 ust. 1 pkt 1-3 ustawy Prawo zamówień publicznych oświadczamy, że:
  - a) posiadamy uprawnienia do wykonywania określonej działalności lub czynności, jeżeli ustawy nakładają obowiązek posiadania takich uprawnień;
  - b) posiadamy niezbędną wiedzę i doświadczenie oraz dysponujemy potencjałem technicznym, i osobami zdolnymi do wykonania zamówienia;
  - c) znajdujemy się w sytuacji ekonomicznej i finansowej zapewniającej wykonanie zamówienia.
2. Oświadczamy, że nie podlegamy wykluczeniu z postępowania na podstawie art.24 ust.1 pkt. 1-2 ustawy Prawo zamówień publicznych.
3. Oświadczamy, że zapoznaliśmy się ze specyfikacją istotnych warunków zamówienia i uznajemy się za związanych określonymi w niej wymaganiami i zasadami postępowania oraz zobowiązujemy się do ich przestrzegania.
4. Oświadczamy, że zawarty w specyfikacji istotnych warunków zamówienia projekt umowy został przez nas zaakceptowany i zobowiązujemy się w przypadku wyboru naszej oferty do zawarcia umowy na wyżej wymienionych warunkach w miejscu i terminie wyznaczonym przez Zamawiającego.
5. Oświadczamy, że posiadamy wszelkie informacje potrzebne dla zrealizowania przedmiotu zamówienia.
6. Oświadczamy, że uważamy się za związanych niniejszą ofertą na czas wskazany w specyfikacji istotnych warunków zamówienia.
7. Oświadczamy, że zamówienie będziemy realizować samodzielnie, tj. bez udziału podwykonawców.
8. Oświadczamy, że wadium w kwocie .....zł (słownie:.....) zostało wniesione w dniu ..... w formie .....
9. Oświadczamy, że wymagane w SIWZ dokumenty i oświadczenia są załącznikami do niniejszego Formularza ofertowego i są zestawione w „SPISIE TREŚCI” zawierającym co najmniej: *liczbę porządkową; Nazwę dokumentu lub oświadczenia; Numer strony, na której się znajduje.*
10. Oświadczamy, że oferta **nie zawiera** informacji stanowiących tajemnicę przedsiębiorstwa w rozumieniu przepisów o zwalczaniu nieuczciwej konkurencji. /\*  
Oświadczamy, że oferta **zawiera** informacje stanowiące tajemnicę przedsiębiorstwa w rozumieniu przepisów o zwalczaniu nieuczciwej konkurencji. /\*  
Informacje poufne zawarte są w następujących dokumentach wydzielonych z oferty do koperty wewnętrznej:  
...../\*

\*/ niepotrzebne skreślić

.....  
(podpisy osób uprawnionych do reprezentowania wykonawcy)

Nazwa Wykonawcy:.....

Adres Wykonawcy:.....

....., dnia.....  
(miejsowość)

**WYKAZ DOSTAW WYKONANYCH W OKRESIE OSTATNICH 3 LAT**

dotyczy przetargu nieograniczonego na: „Dostawę przewodu górniczego oponowego na napięcie 3,6/ 6 kV przeznaczonego do zasilania kombajnu ścianowego dla potrzeb ZG SOBIESKI”

<b>Lp.</b>	<b>Przedmiot zamówienia</b>	<b>Wartość brutto zamówienia [ZŁ]</b>	<b>Termin realizacji [od dzień/miesiąc/rok – do dzień/miesiąc/rok]</b>	<b>Odbiorca [pełna nazwa i adres zamawiającego-strony umowy]</b>
<b>1</b>	<b>2</b>	<b>3</b>	<b>4</b>	<b>5</b>

.....  
(podpisy, pieczęcie osób upoważnionych do reprezentowania Wykonawcy)

## UMOWA (projekt)

zawarta w dniu ..... r. , w Jaworznie pomiędzy:

**Południowym Koncernem Węglowym S.A.**

43-600 Jaworzno, ul. Grunwaldzka 37,

NIP 6321880539, Regon 240033634,

wpisaną do Rejestru przedsiębiorców w Sądzie Rejonowym w Katowicach, Wydział Gospodarczy Krajowego Rejestru Sądowego pod nr KRS 0000228587,

zwaną w treści umowy „**Zamawiającym**”, reprezentowaną przez:

1. .... - .....

2. .... - .....

a

nazwa.....

adres.....,

wpisaną do .....

NIP: .....

REGON: .....

zwaną w treści Umowy **Wykonawcą**, reprezentowaną przez:

1. .... - .....

2. .... - .....

Umowa została zawarta na podstawie:

1. Specyfikacji Istotnych Warunków Zamówienia do postępowania o udzielenie zamówienia publicznego w trybie zamówienie przetargu nieograniczonego na „*Dostawa przewodu górniczego oponowego na napięcie 3,6/ 6kV przeznaczonego do zasilania kombajnu ścianowego dla potrzeb ZG SOBIESKI*”.
2. Oferty Wykonawcy z dnia ..... r.
3. Uchwały Zarządu Południowego Koncernu Węglowego S.A. Nr ..... z dnia .....

**§ 1. PRZEDMIOT UMOWY**

Przedmiotem umowy jest dostawa do magazynu **Zamawiającego** w ZG Sobieski w Jaworznie fabrycznie nowego przewodu górniczego oponowego na napięcie 3,6/ 6kV przeznaczonego do zasilania kombajnu ścianowego o długości łącznej 1200 mb (podział 850 mb i 350 mb) zwanego dalej „przedmiotem dostawy”.

**§ 2. TERMIN DOSTAWY**

**Wykonawca** zobowiązuje się dostarczyć przedmiot dostawy określony w § 1 do magazynu **Zamawiającego** na terenie Zakładu Górniczego Sobieski, w terminie do ..... na warunkach franco magazyn **Zamawiającego**.

**§ 3. CENA**

1. Cena brutto przedmiotu dostawy wynosi ..... zł (słownie: .....), w tym podatek VAT w wysokości ..... %, czyli cena netto..... zł (słownie: ..... zł).

2. W przypadku ustawowej zmiany stawki podatku VAT Strony ustalają możliwość zmiany ceny zgodnie z obowiązującymi przepisami w drodze aneksu do umowy.

#### § 4. WARUNKI PŁATNOŚCI

1. Podstawą wystawienia faktury VAT jest protokół kompletności całości dostaw, o którym mowa w § 5 ust. 10. Nie sporządzenie z winy **Zamawiającego** protokołu kompletności całości dostaw w terminie 7 dni od daty ostatniej dostawy podzespołów przedmiotu dostawy, upoważnia **Wykonawcę** do wystawienia faktury.
2. Płatności będą realizowane przelewem na konto **Wykonawcy** w terminie 60 dni od daty doręczenia prawidłowo wystawionej faktury **Zamawiającemu**.
3. **Wykonawca** upoważniony jest do wystawiania faktury VAT bez podpisu **Zamawiającego**.
4. Strony oświadczają, że są podatnikami podatku VAT.
5. Faktura wystawiona na podstawie niniejszej umowy musi zawierać numer, pod którym została wpisana do Rejestru Umów **Zamawiającego**.
6. Za fakturę prawidłowo wystawioną uważa się fakturę, do której dołączono protokół kompletności całości dostaw, o którym mowa w § 5 ust. 10. z zastrzeżeniem postanowień § 4. ust 1. zdanie 2.
7. Należności wynikające z niniejszej umowy nie mogą być przelane na rzecz osoby trzeciej bez zgody **Zamawiającego**.
8. Fakturę należy przesłać na adres: **Południowy Koncern Węglowy S.A. 43-600 Jaworzno, ul. Grunwaldzka 37**, zaznaczając w treści faktury, iż dotyczy ona **Zakładu Górniczego Sobieski w Jaworznie**.
9. Za datę zapłaty uważa się dzień obciążenia rachunku bankowego **Zamawiającego**.

#### § 5. DOSTAWA

1. Przedmiot dostawy zostanie dostarczony do magazynu **Zamawiającego**.
2. Koszt rozładunku przedmiotu dostawy pokrywa **Zamawiający**.
3. **Wykonawca** zobowiązuje się zawiadomić **Zamawiającego** faxem z 3-dniowym wyprzedzeniem o terminie rozpoczęcia dostaw.
4. Przedmiot dostawy zostanie wydany **Zamawiającemu** w opakowaniu zwyczajowo przyjętym dla danego rodzaju towaru i sposobu przewozu. Przedmiot dostawy winien być oznakowany w sposób umożliwiający łatwą jego identyfikację.
5. Przedmiot dostawy dostarczony w konfiguracji ustalonej przez **Zamawiającego**, posiadać będzie zabezpieczenie zakończeń przewodu przed wtargnięciem wody do wnętrza.
6. Koszt oznakowania przedmiotu dostawy wliczony jest w cenę przedmiotu Umowy.
7. Opakowanie przedmiotu dostawy ulega zwrotowi **Wykonawcy** i jego koszt nie może być wliczony w cenę dostawy.
8. W przypadku stwierdzenia braków ilościowych w dostawie, **Zamawiający** zgłosi **Wykonawcy** pisemnie lub faksem reklamację. **Wykonawca** zobowiązany jest w ciągu 3 dni roboczych od zgłoszenia reklamacji zająć stanowisko, co do braków w dostawie. Brakujący towar **Wykonawca** zobowiązany jest uzupełnić na swój koszt niezwłocznie, nie później jednak niż w ciągu 7 dni od daty otrzymania reklamacji. Uzupełnienie przedmiotu dostawy nie wyłącza uprawnienia **Zamawiającego** do naliczenia kary umownej za zwłokę w dostawie.
9. W przypadku stwierdzenia wad jakościowych dostarczonych towarów **Zamawiający** dokona pisemnej reklamacji, która winna zostać rozpatrzona przez **Wykonawcę** nie później niż w ciągu 3 dni roboczych od daty jej doręczenia **Wykonawcy**, który zobowiązany jest niezwłocznie, nie później jednak niż w terminie 7 dni od daty zgłoszenia reklamacji, dostarczyć **Zamawiającemu** na swój koszt przedmiot dostawy wolny od wad oraz odebrać od **Zamawiającego** towar wadliwy.

10. Zakończenie dostaw będzie potwierdzone protokołem kompletności całości dostaw podpisanym przez osoby odpowiedzialne za nadzór i realizację Umowy, w terminie nie dłuższym niż 7 dni od daty dostarczenia do **Zamawiającego** kompletnego przedmiotu dostawy.

## § 6. NADZÓR NAD REALIZACJĄ UMOWY

1. **Wykonawca** w ramach niniejszej Umowy zapewni nadzór nad montażem przedmiotu dostawy pod ziemią w Zakładzie Górniczym u **Zamawiającego** w uzgodnionym obustronnie terminie.
2. Osobami odpowiedzialnymi za nadzór i realizację umowy są:
  - a) ze strony **Zamawiającego**: mgr inż. Łukasz Bochenek tel. 032 618-55-92
  - b) ze strony **Wykonawcy**: .....

## § 7. GWARANCJA I SERWIS

1. **Wykonawca** udziela na przedmiot dostawy gwarancji na okres..... miesięcy
- 1.1 Okres gwarancji będzie liczony od odbioru technicznego przewodu w miejscu pracy pod ziemią u **Zamawiającego**, co zostanie potwierdzone stosownym protokołem podpisanym przez przedstawicieli obu stron.  
Maksymalny okres, w którym nastąpi odbiór techniczny przedmiotu dostawy w stosunku do dnia zakończenia dostaw przedmiotu dostawy do magazynu **Zamawiającego** (data protokołu kompletności całości dostaw) nie może przekroczyć 3 miesięcy.
2. W przypadku wystąpienia w okresie gwarancji wad przedmiotu dostawy **Wykonawca** jest zobowiązany na własny koszt niezwłocznie naprawić wadliwy odcinek przewodu.
3. Wszystkie wady i awarie, jakie wynikną w czasie eksploatacji przedmiotu dostawy w okresie gwarancji będą zgłaszane do serwisu **Wykonawcy** telefonicznie oraz faxem na numer .....
4. Wydłuża się okres gwarancji o czas wykonania czynności gwarancyjnych.
5. Na wymienione lub naprawione w ramach gwarancji elementy, **Wykonawca** udzieli gwarancji na takich samych zasadach jak na urządzenia wchodzące w skład dostawy.
6. Z gwarancji wyłączone są uszkodzenia przedmiotu dostawy powstałe w wyniku użytkowania przez **Zamawiającego** niezgodnego z obowiązującymi przepisami.

## § 8. DOKUMENTACJA

1. W dniu dostawy **Wykonawca** dostarczy dla przedmiotu dostawy:.
  - a) pozytywny protokół z badań wytrzymałości na zginanie mechaniczne przewodu badanego;
  - b) świadectwa jakości wyrobu;
  - c) karty gwarancyjne;
  - d) dopuszczenie prezesa WUG dla przedmiotu dostawy.

## § 9. KARY UMOWNE

1. **Wykonawca** zobowiązuje się zapłacić **Zamawiającemu** kary umowne:
  - a) w przypadku odstąpienia od umowy przez **Zamawiającego** z winy **Wykonawcy** - w wysokości 10 % ceny netto, określonej w § 3, ust 1.
  - b) za zwłokę w dostawie kompletnego przedmiotu dostawy lub przynależnej mu dokumentacji w wysokości 0,5 % ceny netto, określonej w § 3, ust 1., za każdy dzień zwłoki.
  - c) za zwłokę w usunięciu wad towaru w okresie gwarancji towaru – w wysokości 0,5% ceny netto określonej w § 3 za każdy dzień zwłoki.
2. **Zamawiający** zobowiązuje się zapłacić **Wykonawcy** kary umowne:
  - a) w przypadku odstąpienia od umowy przez **Wykonawcę** z winy **Zamawiającego** w wysokości 10 % ceny netto, określonej w § 3, ust 1.



- b) za zwłokę w odbiorze dostarczonego kompletnego przedmiotu dostawy oraz przynależnej mu dokumentacji w wysokości 0,5 % ceny netto, określonej w § 3, ust 1., za każdy rozpoczęty dzień zwłoki.
3. Zapłata kar umownych nastąpi w terminie **60** dni od daty wystawienia dokumentu obciążeniowego.
  4. Obie strony mają prawo dochodzić na zasadach ogólnych odszkodowań przewyższających kary umowne do wysokości poniesionej szkody.

#### § 10. SIŁA WYŻSZA

Strony nie ponoszą odpowiedzialności za częściowe lub całkowite niewykonanie Umowy spowodowane siłą wyższą. "Siła wyższa" oznacza okoliczności o nadzwyczajnym charakterze, spowodowane zdarzeniem losu, lub zdarzeniami takimi jak: strajki, rozruchy, wojna, katastrofy itp., które wystąpiły po podpisaniu Umowy i pozostawały całkowicie poza kontrolą stron. Jedna ze stron może powołać się na siłę wyższą pod warunkiem, że druga strona zostanie natychmiast powiadomiona pisemnie o w/w okolicznościach.

Gdyby te okoliczności trwały dłużej niż 6 miesięcy, każda ze stron ma prawo odstąpić od Umowy bez obowiązku zapłaty odszkodowania i kary umownej z tytułu odstąpienia od umowy drugiej stronie.

#### § 11. POSTANOWIENIA KOŃCOWE

1. Umowa wchodzi w życie z dniem zawarcia
2. **Wykonawca** oświadcza, że przedmiot dostawy jest wolny od wad prawnych i nie narusza praw majątkowych osób trzecich.
3. **Zamawiający** zastrzega sobie prawo zmiany umowy lub odstąpienia od niej na zasadach określonych w art. 144 i 145 ustawy Prawo zamówień publicznych.
4. Wszelkie zmiany postanowień umowy wymagają dla zachowania swej ważności formy pisemnej w postaci aneksu, pod rygorem nieważności.
5. W sprawach nie uregulowanych niniejszą umową mają zastosowanie przepisy ustawy Prawo zamówień publicznych oraz przepisy kodeksu cywilnego.
6. Ewentualne spory, które wynikły z niniejszej umowy będą rozstrzygane przez sąd powszechny, właściwy dla siedziby **Zamawiającego**.
7. Niniejsza umowa została sporządzona w dwóch jednobrzmiących egzemplarzach, po jednym egzemplarzu dla każdej ze stron.

Załącznik nr 1 - Specyfikacja towaru wraz z ceną i udzieloną gwarancją

**ZAMAWIAJĄCY:**

**WYKONAWCA:**

do umowy zawartej pomiędzy Południowym Koncernem Węglowym S.A.  
a firmą: .....

### Specyfikacja towaru wraz z cenami i udzielaną gwarancją

#### I. CENA OFERTY

Lp.	Przedmiot zamówienia	Oznaczenie wg Wykonawcy	Jedn. miary	Szacunkowa ilość	Cena jednostkowa netto [zł/mb]	Cena netto [zł]	Podatek VAT		Cena brutto [zł]	Gwarancja [m-ce]
							stawka [%]	wartość [zł]		
1	2	3	4	5	6	7=(5*6)	8	9	10=(7+9)	11
1.	<i>Przewód górniczy oponowy na napięcie 3,6/ 6 kV przeznaczony do zasilania kombajnu ścianowego zgodny z zapisami Specyfikacji Istotnych Warunków Zamówienia</i>	.....	mb	1200	.....	.....	.....	.....	.....	.....

Producentami przedmiotu zamówienia są: .....

.....

.....

Łączna cena brutto (słownie złotych):

.....

#### Uwaga:

- Podane ilości są wielkościami szacunkowymi, które mogą ulec zmianie bez wpływu na ceny jednostkowe oraz pozostałe warunki realizacji usługi.
- Oferowane ceny będą obowiązywać przez cały okres realizacji umowy i w tym terminie nie będą podlegać zmianie.
- Wymagany minimalny okres gwarancji wynosi 12 miesięcy.

**WYKONAWCA**

**ZAMAWIAJĄCY**